



Pocket termocamera

Manuale dell'utente



Contatti

ISTRUZIONI PER LA SICUREZZA

Le presenti istruzioni hanno lo scopo di garantire che il prodotto venga utilizzato in modo corretto, evitando situazioni di pericolo o danni materiali. Leggere accuratamente le informazioni di sicurezza prima dell'uso.

Leggi e regolamenti

Il prodotto deve essere utilizzato rispettando rigorosamente le norme locali in materia di sicurezza elettrica.

Trasporto

- ◆ Per trasportare il dispositivo, riporlo nella confezione originale o in una analoga.
- ◆ Dopo aver disimballato il prodotto, conservare tutto il materiale di imballaggio per riutilizzarlo in futuro. In caso di guasti, sarà necessario inviare il dispositivo al produttore nell'imballaggio originale. Il trasporto senza l'imballaggio originale può causare danni al dispositivo; in tal caso il produttore declina ogni responsabilità.
- ◆ NON lasciar cadere il prodotto e non sottoporlo a impatti. Tenere il dispositivo lontano dalle interferenze magnetiche.

Alimentazione

- ◆ Utilizzare solo l'alimentatore in dotazione, se è incluso nella confezione del dispositivo. Se l'alimentatore non fornito è in dotazione, utilizzare un modello conforme alle norme sulle fonti di alimentazione limitate o sui circuiti a energia limitata. Per informazioni dettagliate, consultare le specifiche tecniche o l'etichetta del prodotto.
- ◆ Verificare che la spina sia correttamente inserita nella presa di corrente.
- ◆ NON collegare più dispositivi allo stesso alimentatore per evitare rischi di surriscaldamento o di incendio da sovraccarico.

Batteria

- ◆ **ATTENZIONE:** Esiste il rischio di esplosione se la batteria viene sostituita con una di tipo non corretto. Sostituire la batteria solo con una dello stesso tipo o di tipo equivalente. Smaltire le batterie esaurite secondo le istruzioni del produttore.
- ◆ La sostituzione della batteria con una di tipo non idoneo può impedire il corretto funzionamento dei sistemi di sicurezza (ad esempio con alcuni tipi di batterie al litio).
- ◆ Non gettare le batterie nel fuoco o in un forno caldo ed evitare di schiacciarle o tagliarle, per prevenire il rischio di esplosioni.
- ◆ Non lasciare le batterie in ambienti con temperature estremamente alte, perché potrebbero esplodere o perdere liquidi o gas infiammabili.
- ◆ Le batterie sottoposte a una pressione atmosferica estremamente bassa possono esplodere o perdere liquidi o gas infiammabili.
- ◆ Smaltire le batterie esaurite secondo le istruzioni del produttore.
- ◆ La batteria integrata non può essere smontata. Per eventuali riparazioni, rivolgersi al produttore.

- ◆ Se la batteria rimane inutilizzata per lunghi periodi, assicurarsi di caricarla completamente ogni tre mesi per garantire una lunga durata. In caso contrario potrebbe subire danni.
- ◆ Utilizzare una batteria fornita da un produttore qualificato. Fare riferimento alle specifiche del prodotto per i requisiti di batteria dettagliati.
- ◆ Non usare il caricabatterie in dotazione per caricare altri tipi di batterie. Verificare che durante la ricarica non ci siano materiali infiammabili nel raggio di 2 metri dal caricabatterie.
- ◆ Al primo utilizzo, caricare il dispositivo spento per più di 3 ore.
- ◆ La batteria al litio ha una tensione di 3,85 V e una capacità di 2.100 mAh.
- ◆ La batteria è certificata da UL2054.

Manutenzione

- ◆ NON mantenere la telecamera quando è accesa, in quanto potrebbe causare scosse elettriche! Se il prodotto non funziona correttamente, rivolgersi al rivenditore o al centro di assistenza più vicino. Decliniamo qualsiasi responsabilità in relazione a problemi causati da interventi di riparazione o manutenzione non autorizzati.
- ◆ Se necessario, pulire delicatamente il dispositivo con un panno pulito imbevuto di una piccola quantità di alcool etilico.
- ◆ Se il dispositivo viene utilizzato in un modo non approvato dal produttore la garanzia potrebbe essere annullata.
- ◆ Nota: il limite di corrente della porta USB 3.0 PowerShare può variare in base alla marca del PC e questo potrebbe causare problemi di incompatibilità. Pertanto, se il dispositivo USB non viene riconosciuto dal PC tramite la porta USB 3.0 PowerShare, si consiglia di utilizzare le normali porte USB 3.0 o USB 2.0.
- ◆ La telecamera eseguirà periodicamente una calibrazione automatica per ottimizzare la qualità dell'immagine e la precisione della misurazione. Durante la procedura l'immagine si fermerà brevemente e sarà possibile sentire un "clic" mentre l'otturatore si sposta davanti al rilevatore. La calibrazione automatica sarà più frequente durante l'avvio o in ambienti molto freddi o caldi. Si tratta di una procedura normale del funzionamento per garantire le prestazioni ottimali della telecamera.

Ambiente di utilizzo

- ◆ Verificare che l'ambiente di utilizzo sia conforme ai requisiti del dispositivo. La temperatura di esercizio deve essere compresa tra -10 °C e 50 °C (tra 14 °F e 122 °F); l'umidità non deve superare il 95%.
- ◆ Collocare il dispositivo in un ambiente asciutto e ben ventilato.
- ◆ NON esporre il dispositivo a radiazioni elettromagnetiche intense o ad ambienti polverosi.
- ◆ Quando si utilizzano apparecchiature laser, non esporre l'obiettivo del dispositivo al raggio laser, che potrebbe bruciarlo.
- ◆ NON orientare l'obiettivo verso il sole o altre luci intense.
- ◆ Il dispositivo è adatto solo per l'uso in interni.
- ◆ Il livello di protezione è IP 54.

Emergenza

Se il dispositivo emette fumo, odori o rumori, spegnerlo immediatamente e scollegare il cavo di alimentazione, quindi rivolgersi a un centro di assistenza.

Luce supplementare bianca

- ◆ Il raggio di luce alla distanza di 200 mm è classificato come Gruppo di rischio 1 (RG1).
- ◆ Indossare un'adeguata protezione degli occhi o NON accendere la luce bianca durante il montaggio, l'installazione o la manutenzione della telecamera.
- ◆ Se non è disponibile una schermatura adeguata o una protezione per gli occhi, accendere la luce solo a distanza di sicurezza (1,3 m) o in un'area non direttamente esposta alla luce durante l'installazione o la manutenzione del dispositivo.

Servizio di calibrazione

Per informazioni sui punti di manutenzione, rivolgersi al rivenditore locale. Per servizi di calibrazione più dettagliati, consultare la pagina

<https://www.hikmicrotech.com/en/support/>.

Assistenza tecnica

I clienti HIKMICRO troveranno sul portale <https://www.hikmicrotech.com/en/contact-us.html> aiuta i clienti HIKMICRO a ottenere il massimo dai loro prodotti. Il portale permette di accedere al nostro team di assistenza, offre documentazione e strumenti software, contatti per i servizi e molto altro.

Garanzia limitata

Scansionare il codice QR per conoscere le condizioni di garanzia del prodotto.



Indirizzo del produttore

Stanza 313, unità B, edificio 2, via Danfeng 399, subdistretto Xixing, distretto Binjiang, Hangzhou, Zhejiang, 310052, Cina



Hangzhou Microimage Software Co., Ltd.

AVVISO SULLA CONFORMITÀ

I prodotti termografici potrebbero essere soggetti a controlli sulle esportazioni in vari Paesi o regioni, tra cui, a titolo esemplificativo e non limitativo, Stati Uniti, Unione europea, Regno Unito e/o altri Paesi membri dell'accordo di Wassenaar. Consultare un legale o un esperto di conformità o le autorità governative locali per eventuali requisiti di licenza di esportazione necessari se si intende trasferire, esportare, riesportare i prodotti termografici tra diversi Paesi.

Significato dei simboli

I simboli contenuti nel presente documento sono definiti come indicato di seguito.

<i>Simbolo</i>	<i>Descrizione</i>
 Pericolo	Indica situazioni potenzialmente pericolose che, se non evitate, causano o potrebbero causare lesioni gravi o mortali.
 Attenzione	Indica una potenziale situazione di pericolo che, se non evitata, potrebbe provocare danni all'apparecchiatura, perdite di dati, riduzione delle prestazioni o risultati imprevisti.
 Nota	Fornisce informazioni aggiuntive per evidenziare o integrare punti importanti del testo principale.

INDICE

Capitolo 1 Panoramica	1
1.1 Avviso per l'utente	1
1.2 Descrizione del dispositivo	1
1.3 Funzione principale	1
1.4 Aspetto	2
Capitolo 2 Preparazione.....	4
2.1 Ricarica del dispositivo	4
2.2 Accensione/spengimento	4
2.3 Metodo di funzionamento	5
2.4 Menu e operazioni	5
Capitolo 3 Avvio con la modalità SuperScene.....	7
3.1 Selezione della modalità SuperScene	7
3.2 (Opzionale) Impostazione dei parametri della modalità SuperScene	10
Capitolo 4 Misurazione precisa della temperatura.....	11
4.1 Configurazione dei parametri di misurazione della temperatura	11
4.1.1 Regolazione della distanza	11
4.1.2 Regolazione dell'emissività	12
4.1.3 (Opzionale) Regolazione di altri parametri	12
4.2 Impostare gli strumenti di misurazione.....	12
4.3 Ripristino degli strumenti di misurazione.....	13
Capitolo 5 Impostazione degli allarmi.....	14
Capitolo 6 Impostazioni display	15
6.1 Impostare SuperIR.....	15
6.2 Impostazione luminosità schermo	15
6.3 Impostazione modalità immagine	15
6.4 Impostazione tavolozze.....	16
6.5 Regolare Livello e Ampiezza.....	17
6.6 Impostare la distribuzione dei colori	18
6.7 Visualizzazione informazioni su schermo	18

Capitolo 7 Immagini e video	19
7.1 Acquisizione immagini.....	19
7.2 Registrazione di video.....	20
7.3 Gestione di album.....	20
7.4 Visualizzare i file.....	21
7.5 Gestione dei file.....	22
7.6 Esportazione dei file.....	23
7.6.1 Esportazione tramite HIKMICRO Viewer.....	23
7.6.2 Esportazione tramite PC.....	23
Capitolo 8 Connessioni dispositivo	24
8.1 Trasmissione dello schermo del dispositivo a un PC.....	24
8.2 Connessione del dispositivo a HIKMICRO Viewer.....	24
8.2.1 Connessione tramite Wi-Fi (se applicabile).....	24
8.2.2 Connessione tramite hotspot (se applicabile).....	25
Capitolo 9 Impostazioni di sistema	27
9.1 Impostazione di data e ora.....	27
9.2 Impostazione unità di misura.....	27
9.3 Impostare la lingua.....	27
Capitolo 10 Manutenzione	28
10.1 Visualizzazione delle informazioni del dispositivo.....	28
10.2 Aggiornamento del dispositivo.....	28
10.2.1 Aggiornamento del dispositivo tramite file di aggiornamento.....	28
10.2.2 Aggiornamento del dispositivo tramite HIKMICRO Viewer.....	28
10.3 Ripristino del dispositivo.....	29
10.4 Salvataggio del registro operazioni.....	29
10.5 Inizializzazione archiviazione.....	29
10.6 Impostazione del codice di blocco.....	29
10.6.1 Imposta password.....	29
10.6.2 Modificare password.....	29
10.6.3 Reimposta password.....	30
10.7 Informazioni sulla calibrazione.....	30
Capitolo 11 FAQ (domande frequenti)	31

CAPITOLO 1 PANORAMICA

1.1 Avviso per l'utente

Questo manuale descrive e spiega le caratteristiche di diversi modelli di telecamera. Poiché i modelli di telecamera di una serie hanno caratteristiche diverse, questo manuale può contenere descrizioni e spiegazioni che non si applicano al modello di telecamera in uso.

Non tutti i modelli di telecamera di una serie supportano le applicazioni mobili, il software e tutte le loro funzioni menzionate (o non) in questo manuale. Per informazioni più dettagliate, consultare i manuali d'uso dell'applicazione e del software.

Questo manuale viene aggiornato regolarmente. Significa che questo manuale potrebbe non contenere le informazioni sulle nuove funzioni del firmware, dei client mobile e del software più recenti.

1.2 Descrizione del dispositivo

La termocamera portatile consente di un dispositivo acquisire sia immagini ottiche che immagini termiche. È in grado di misurare le temperature, registrare video, scattare istantanee e attivare allarmi.

I modelli dotati di Wi-Fi/hotspot possono funzionare con applicazioni o client software.

La telecamera è facile da usare e presenta un design ergonomico. Il sistema è ideale per l'impiego in applicazioni quali sorveglianza di edifici, sistemi di riscaldamento, ventilazione e condizionamento dell'aria (HVAC), nonché manutenzione di attrezzature elettriche e meccaniche.

1.3 Funzione principale

SuperIR

La telecamera supporta **SuperIR** per migliorare i contorni degli oggetti. Alcuni modelli di telecamera possono visualizzare l'immagine **SuperIR** in tempo reale in vista live.

Mod. SuperScene

La telecamera supporta più modalità di scena per diversi bersagli di rilevamento e scenari. Alcune modalità scena supportano **Smart SuperScene**, una funzione intelligente. Può aiutare a rilevare anomalie e fornire messaggi in sovrapposizione all'interfaccia di vista live.

Misurazione della temperatura

La telecamera rileva la temperatura in tempo reale e la visualizza sullo schermo.

Modalità immagine

La telecamera può fornire la visualizzazione termica e/o la visualizzazione ottica. Sono disponibili le seguenti opzioni **Termico**, **Fusione**, **Sfumatura**, **Ottico** e **PIP**.

 **NOTA** Le funzioni **PIP** e **Sfumatura** sono supportate solo da alcuni modelli. Fare riferimento al modello di telecamera in questione.

Tavolozze

La telecamera supporta più tavolozze di colori per diversi obiettivi e preferenze dell'utente.

Collegamento con il software client (se applicabile)



Se il modello in questione supporta **Wi-Fi** e **Hotspot**, scansionare il codice QR per scaricare l'app **HIKMICRO Viewer** per visualizzazione live, catturare istantanee, registrare video, ecc.

Scaricare **HIKMICRO Analyzer**
 (<https://www.hikmicrotech.com/en/industrial-products/hikmicro-analyzer-software.html>)
 per analizzare i file.

1.4 Aspetto

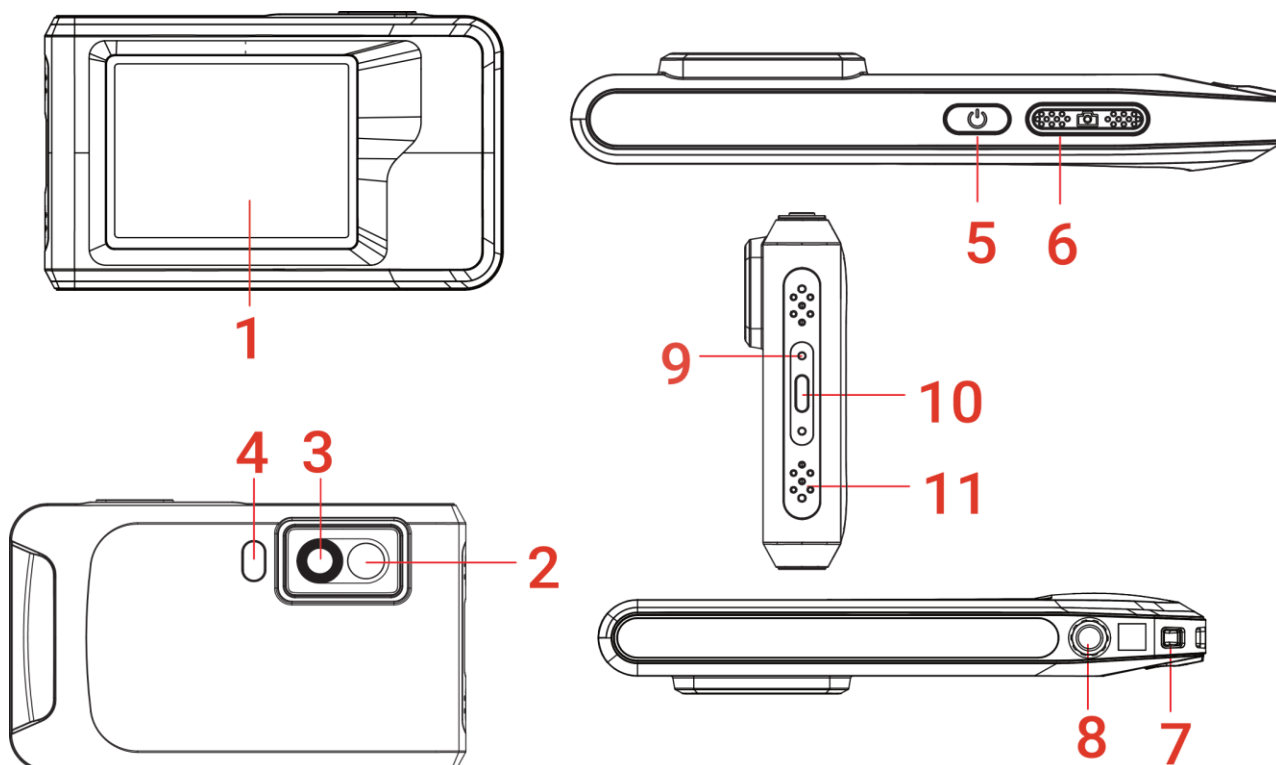

N.	Descrizione	Funzione
1	Touch screen	Visualizza le immagini e aziona il dispositivo tramite controllo tattile.
2	Obiettivo	Mostra l'immagine visualizzata.
3	Obiettivo termico	Mostra l'immagine termografica.
4	Torcia	Consente di illuminare a pieno gli oggetti e invia un allarme luminoso lampeggiante.
5	Pulsante di alimentazione	Pressione lunga: Accensione/spegnimento del dispositivo.
6	Pulsante di acquisizione	Durante la visualizzazione live: <ul style="list-style-type: none"> ◆ Pressione breve: per acquisire istantanee/interrompere la registrazione. ◆ Pressione lunga: per avviare la registrazione. In modalità menu: Pressione breve: Tornare all'interfaccia di visualizzazione live.
7	Punto di fissaggio della cinghia	Per installare il cinturino da polso.
8	Supporto per treppiede	Montare il treppiede.
9	Indicatore di carica	Indica lo stato di carica del dispositivo. <ul style="list-style-type: none"> ◆ Rosso fisso: carica normale ◆ Rosso lampeggiante: errore di carica ◆ Verde fisso: ricarica terminata
10	Interfaccia Type-C	Consente di caricare il dispositivo o esportare i file con il cavo USB in dotazione.
11	Microfono	Registrazione audio.

**NOTA**

La telecamera eseguirà periodicamente una calibrazione automatica per ottimizzare la qualità dell'immagine e la precisione della misurazione. Durante la procedura l'immagine si fermerà brevemente e sarà possibile sentire un "clic" mentre l'otturatore si sposta davanti al rilevatore. Il messaggio "Calibrazione dell'immagine in corso...." viene visualizzato nella parte superiore centrale della schermata durante la calibrazione automatica della telecamera. La calibrazione automatica sarà più frequente durante l'avvio o in ambienti molto freddi o caldi. Si tratta di una procedura normale del funzionamento per garantire le prestazioni ottimali della telecamera.

CAPITOLO 2 PREPARAZIONE

2.1 Ricarica del dispositivo

La telecamera è dotata di batteria integrata. Si consiglia di caricare la fotocamera con il cavo USB incluso e con l'interfaccia Type-C della telecamera.

L'adattatore di alimentazione (non incluso) deve soddisfare i seguenti standard:

- ◆ Tensione/corrente in uscita: 5 VCC/2 A
- ◆ Potenza minima in uscita: 10 W

Controllare l'indicatore di alimentazione per verificare lo stato di carica:

- ◆ Rosso fisso: carica normale
- ◆ Rosso lampeggiante: errore di carica
- ◆ Verde fisso: ricarica terminata



NOTA

- ◆ La potenza erogata dal caricabatterie deve essere compresa tra un minimo di 8 watt richiesti dall'apparecchiatura radio e un massimo di 10 watt per ottenere la massima velocità di ricarica
- ◆ Se la telecamera non viene utilizzata per un periodo prolungato e si è scaricata eccessivamente, si consiglia di ricaricarla per almeno 30 minuti prima di accenderla.
- ◆ Si consiglia di utilizzare il cavo USB incluso nella confezione sia per la ricarica che per il trasferimento dei dati.

2.2 Accensione/spegnimento

Accensione

Tenere premuto  per più di 3 s per accendere il dispositivo. Quando l'interfaccia del dispositivo diventa stabile, sarà possibile osservare il bersaglio.



NOTA

Dopo l'accensione, occorrono almeno 6 secondi prima che il dispositivo sia pronto all'uso.

Spegnimento

Quando il dispositivo è acceso, tenere premuto  per circa 3 s per spegnerlo.

Impostazione dello spegnimento automatico

Selezionare  e accedere a **Impostazioni del dispositivo** > **Spegnimento automatico** per configurare il tempo di attivazione della funzione.





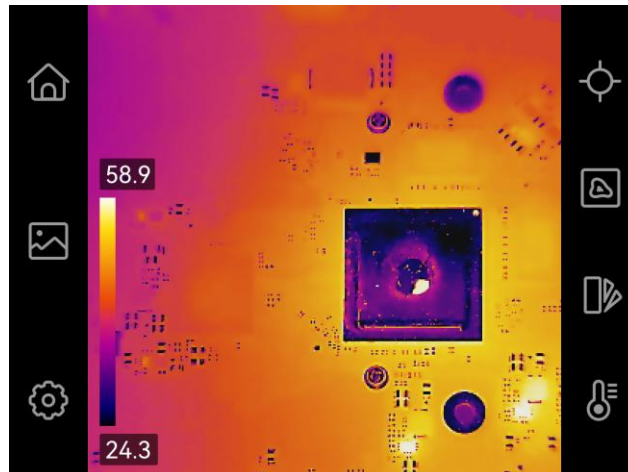

2.3 Metodo di funzionamento

Il dispositivo supporta il controllo su touchscreen. È possibile toccare lo schermo per azionare il dispositivo.

2.4 Menu e operazioni

Visualizzazione live





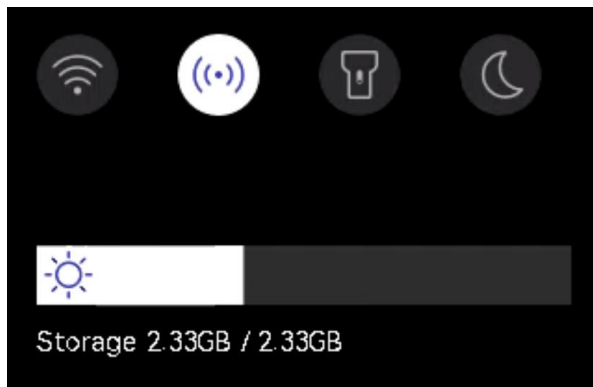

Icona	Descrizione
	Tornare all'interfaccia di visualizzazione live.
	Accede agli album per visualizzare immagini e video acquisiti. Consultare 7.3 Gestione di album per le istruzioni.
	Regolano le impostazioni locali del dispositivo.
	Accensione/Spengimento degli strumenti di misurazione. Consultare 4.2 Impostare gli strumenti di misurazione per le istruzioni.
	Cambiare la modalità d'immagine tra termica, ottica, fusione, ecc. Consultare 6.3 Impostazione modalità immagine per le istruzioni.
	Cambia le tavolozze dei colori dell'immagine termica. Consultare 6.4 Impostazione tavolozze per le istruzioni.
	Regolare il livello e ampiezza per la visualizzazione dell'immagine termica. Consultare 6.5 Regolare Livello e Ampiezza per le istruzioni.

Menu a tendina

Nell'interfaccia di visualizzazione live, scorrere il dito verso il basso dalla parte superiore dello schermo per richiamare il menu a tendina. Da questo menu è possibile attivare o disattivare le funzioni del dispositivo e modificare il tema e la luminosità dello schermo.



Icona	Descrizione
 *	Attivazione/disattivazione del Wi-Fi. Per le istruzioni di configurazione del Wi-Fi, consultare 8.2.1 Connessione tramite Wi-Fi (se applicabile) .
 *	Attivazione/disattivazione hotspot. Per le istruzioni di configurazione dell'hotspot, consultare 8.2.2 Connessione tramite hotspot (se applicabile) .
	Accensione/spegnimento della luce LED.
	Impostazione del tema diurno o notturno.
	Regolazione della luminosità dello schermo.

 NOTA	<ul style="list-style-type: none"> ◆ Dato che questo manuale viene aggiornato regolarmente, le interfacce potrebbero essere leggermente diverse dalla versione del modello di telecamera in uso. Fare riferimento alla telecamera effettiva. ◆ * Le funzioni Wi-Fi and Hotspot sono supportate solo da alcuni modelli. Fare riferimento al modello di telecamera in questione. ◆ Fare clic sull'icona Wi-Fi o Hotspot per accedere all'interfaccia delle impostazioni.
---	---

CAPITOLO 3 AVVIO CON LA MODALITÀ SUPERSCENE

Per eseguire un rapido rilevamento delle anomalie, sono inclusi diversi modelli preimpostati in **modalità SuperScene** per vari scenari di rilevamento. Gli utenti possono scegliere una scena appropriata o personalizzarne una in base agli obiettivi e impostare allarmi di temperatura secondo necessità.

1. Selezionare una modalità scena appropriata. Consultare la sezione **3.1 Selezione della modalità SuperScene** per i dettagli.
2. (Opzionale) Regolare i parametri della modalità scena in base alle proprie esigenze. Consultare la sezione **3.2 (Opzionale) Impostazione dei parametri della modalità SuperScene** per i dettagli.
3. (Opzionale) Impostare gli allarmi secondo necessità. Consultare la sezione **Capitolo 5 Impostazione degli allarmi** per i dettagli.
4. Osservare i risultati del rilevamento nell'interfaccia di vista live.

3.1 Selezione della modalità SuperScene

Nella vista live, toccare  > **Modalità SuperScene** > **Scena** per scegliere una modalità scena appropriata.

**NOTA**

I valori predefiniti dei parametri funzionano nella maggior parte dei casi. Se gli utenti desiderano ottimizzare i parametri correlati secondo necessità, consultare la sezione **3.2 (Opzionale) Impostazione dei parametri della modalità SuperScene**.

Perdita d'acqua

Per ispezionare le perdite d'acqua dai soffitti, dalle pareti e dai pavimenti degli edifici all'interno.

La tecnologia **Smart SuperScene** può aiutare a riconoscere rapidamente le anomalie durante il rilevamento delle perdite d'acqua. Quando **Smart SuperScene** è abilitato e vengono rilevate anomalie di perdite d'acqua, verrà visualizzato **Sospetto** nella parte superiore della vista live.



- NOTA**
- ◆ (Facoltativo) Toccare  > **Collegamento allarme** per impostare gli allarmi con luce stroboscopica, fare riferimento a *Capitolo 5 Impostazione degli allarmi*.
 - ◆ Si verificano segnalazioni mancate o addirittura errate quando la differenza di temperatura nelle aree con anomalie di perdite è troppo sottile per essere riconosciuta, ecc.
 - ◆ Si consiglia di effettuare una seconda diagnosi basata sulla funzione **Smart SuperScene**. L'algoritmo della funzione **Smart SuperScene** è in fase di aggiornamento.
 - ◆ Abilitando **Smart SuperScene** e **SuperIR** si ridurrà la frequenza dei fotogrammi.

Isolamento

Per rilevare carenze di isolamento interno di pareti e soffitti di edifici, gli utenti comuni possono applicare questo scenario.

La tecnologia **SuperScene** può aiutare a riconoscere rapidamente le anomalie durante il rilevamento dell'isolamento. Quando **Smart SuperScene** è abilitato e vengono rilevate anomalie di isolamento, la dicitura **Sospetta o Sospetta perdita d'aria** e una cornice rossa verranno visualizzate nell'interfaccia di vista live.



- NOTA**
- ◆ (Facoltativo) Toccare  > **Collegamento allarme** per impostare gli allarmi con luce stroboscopica, fare riferimento a *Capitolo 5 Impostazione degli allarmi*.

- ◆ Si verificano segnalazioni mancate o addirittura errate quando la differenza di temperatura nelle aree con anomalie di perdite è troppo sottile per essere riconosciuta, ecc.
- ◆ Si consiglia di effettuare una seconda diagnosi basata sulla funzione **Smart SuperScene**. L' algoritmo della funzione **Smart SuperScene** è in fase di aggiornamento.
- ◆ Abilitando **Smart SuperScene** e **SuperIR** si ridurrà la frequenza dei fotogrammi.

Risc. pav.

Per rilevare e osservare i guasti dell'impianto di riscaldamento a pavimento.

La tecnologia **SuperScene** può aiutare a riconoscere rapidamente le anomalie durante il rilevamento del riscaldamento a pavimento. Quando **Smart SuperScene** è abilitato e vengono rilevate anomalie di calore, la dicitura **Sospetta** e una cornice rossa verranno visualizzate nell'interfaccia di vista live.

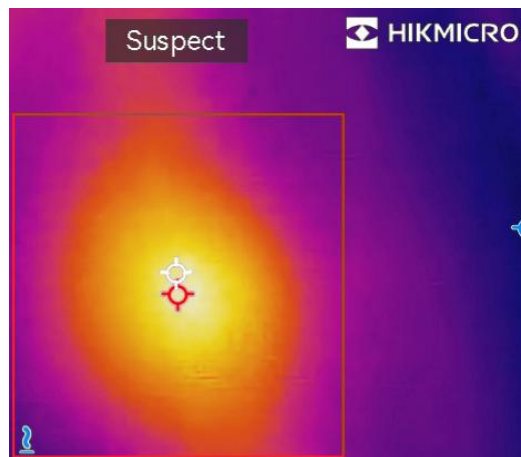

- NOTA**
- ◆ (Facoltativo) Toccare  > **Collegamento allarme** per impostare gli allarmi con luce stroboscopica, fare riferimento a **Capitolo 5 Impostazione degli allarmi**.
 - ◆ Possono verificarsi falsi allarmi e mancati rilevamenti quando la differenza di temperatura delle aree con anomalie di riscaldamento a pavimento è troppo sottile per essere riconosciuta o quando le caratteristiche dell'immagine termografica non sono evidenti.
 - ◆ Si consiglia di effettuare una seconda diagnosi basata sulla funzione **Smart SuperScene**. L' algoritmo della funzione **Smart SuperScene** è in fase di aggiornamento.
 - ◆ Abilitando **Smart SuperScene** e **SuperIR** si ridurrà la frequenza dei fotogrammi.

Guasti elettrici

Per rilevare e osservare guasti a fili, circuiti, componenti elettrici, terminatori, ecc.

Pannello solare

Per rilevare e osservare i guasti dei pannelli solari.

Personalizza

Gli utenti possono personalizzare una modalità per salvare i parametri di misurazione della temperatura desiderati per un utilizzo futuro. Consultare la sezione **3.2 (Opzionale)**

Impostazione dei parametri della modalità SuperScene.

3.2 (Opzionale) Impostazione dei parametri della modalità SuperScene

Per ottenere risultati di rilevamento più precisi, gli utenti possono ottimizzare i parametri correlati tramite  > **Modalità SuperScene**.



NOTA I parametri variano a seconda della scena.

<i>Parametri</i>	<i>Descrizione</i>
Emissività	Impostare l'emissività in base al bersaglio.
Distanza	Permette di impostare la distanza tra la telecamera e il bersaglio d'osservazione.
Tavolozze	Le immagini termiche vengono create sfruttando la differenza di temperatura. Le tavolozze sono colori che rappresentano la temperatura. Gli utenti possono scegliere una tavolozza in base ai colori preferiti.
Livello e intervallo	La scala di temperatura sulla sinistra consente di esplorare la relazione colore-temperatura nell'immagine. Consultare 6.5 Regolare Livello e Ampiezza .
Intervallo di temperatura	Consente di selezionare l'intervallo di misurazione della temperatura. In modalità di Commutazione automatica , il dispositivo può rilevare le temperature e commutare automaticamente gli intervalli di temperatura.
Allarme	Quando la temperatura degli obiettivi attiva la regola di allarme impostata, gli utenti possono essere avvisati nei modi stabiliti. Consultare Capitolo 5 Impostazione degli allarmi .
Distribuzione dei colori	È possibile selezionare le modalità Lineare e Istogramma per diverse scene applicative, in modo da visualizzare maggiori dettagli. Consultare 6.6 Impostare la distribuzione dei colori .

CAPITOLO 4 MISURAZIONE PRECISA DELLA TEMPERATURA

Per ottenere una temperatura più precisa e in tempo reale del bersaglio, l'utente può impostare strumenti spot e un allarme di alta temperatura in base alle proprie esigenze.

1. Per i modelli dotati di **Modalità SuperScene**, selezionare una scena appropriata per velocizzare le impostazioni di misurazione. Consultare la sezione *Capitolo 3 Avvio con la modalità SuperScene*.
2. Verificare i valori della temperatura nell'angolo in alto a sinistra della vista live. Se non sono sufficientemente precisi, regolare con precisione i parametri di misurazione della temperatura. Consultare la sezione *4.1 Configurazione dei parametri di misurazione della temperatura*.
3. Impostare gli strumenti spot per ottenere la temperatura in tempo reale del punto con la temperatura più alta/più bassa/centrale. Consultare la sezione *4.2 Impostare gli strumenti di misurazione*.
4. (Opzionale) Impostare l'allarme. Consultare *Capitolo 5 Impostazione degli allarmi*.
5. Osservare i risultati della temperatura nell'interfaccia di vista live.

4.1 Configurazione dei parametri di misurazione della temperatura

4.1.1 Regolazione della distanza

La distanza tra la telecamera e il bersaglio di osservazione influisce sulla precisione dei risultati della temperatura. Prima di misurare la temperatura, gli utenti devono impostare la distanza.

Se gli utenti desiderano un modello predefinito in base alla distanza approssimativa tra la telecamera e il bersaglio, sono disponibili le modalità **Vicino/Medio/Lontano**.

Se gli utenti desiderano risultati più accurati, è disponibile la modalità **Personalizzata**.

1. In vista live, toccare  > **Impostazioni term.** > **Distanza**.
2. Selezionare una modalità di distanza.

**NOTA**

Gli utenti possono regolare rapidamente la distanza di misurazione della temperatura nella vista live scorrendo la ghiera zigrinata della distanza.

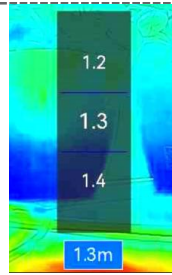

- ◆ Per i modelli con **Modalità SuperScene**, la distanza può essere regolata sia nel menu **Modalità SuperScene** che nell'interfaccia delle impostazioni. I parametri regolati nell'interfaccia delle impostazioni cambieranno di conseguenza anche nel menu **Modalità SuperScene**.

4.1.2 Regolazione dell'emissività

L'emissività influisce direttamente sulla precisione della misurazione ed è necessario regolarla nuovamente in base alle caratteristiche del materiale bersaglio.

1. In vista live, toccare  > **Impostazioni term.** > **Emissività**.
2. Scegliere un valore preimpostato o personalizzarlo.

 **NOTA** Per i modelli con **Modalità SuperScene**, l'emissività può essere regolata sia nel menu **Modalità SuperScene** che nell'interfaccia delle impostazioni. I parametri regolati nell'interfaccia delle impostazioni cambieranno di conseguenza anche nel menu **Modalità SuperScene**.





4.1.3 (Opzionale) Regolazione di altri parametri

Per migliorare la precisione della misurazione della temperatura, regolare con precisione i parametri di misurazione tramite  > **Impostazioni Impostazioni**.

<i>Parametri</i>	<i>Descrizione</i>
Temp. riflessa.	Se nella scena è presente un oggetto (diverso dal bersaglio) ad alta temperatura e l'emissività del bersaglio è bassa, il bersaglio rifletterà l'oggetto ad alta temperatura, con conseguente scarsa precisione. Impostare Temp. riflessa come valore dell'oggetto ad alta temperatura per annullare l'interferenza.
Umidità	Impostare l'umidità dell'ambiente in cui si trova attualmente la telecamera.

4.2 Impostare gli strumenti di misurazione

È possibile impostare gli strumenti per misurare le temperature minima, massima e media della scena corrente.

1. Premere  in vista live.
2. Toccare per selezionare lo strumento di misurazione della temperatura come richiesto. **Max.** , **Min.**  e **Cen.**  sono selezionabili.
3. Toccare un punto qualsiasi dello schermo per salvare e uscire.



NOTA

- ◆ Le temperature **Min.**, **Max.** e **Cen.** appaiono nell'angolo superiore sinistro dello schermo. Toccare nuovamente lo strumento per eliminarlo.
- ◆ Se i risultati della temperatura risultano molto imprecisi, disattivare il pulsante **SuperTemp (Beta)** tramite  > **Impostazioni del dispositivo** > **SuperTemp (Beta)**. La funzione **SuperTemp (Beta)** è supportata SOLO da certi modelli.

4.3 Ripristino degli strumenti di misurazione

Gli utenti possono ripristinare tutti gli strumenti di misura impostati tramite  > **Impostazioni del dispositivo** > **Inizializzazione dispositivo** > **Rimuovi tutti gli strumenti di misura**.



NOTA

Anche la tavolozza viene ripristinata alle impostazioni predefinite.

CAPITOLO 5 IMPOSTAZIONE DEGLI ALLARMI

 **NOTA** SOLO alcune scene supportano **Allarme**. Fare riferimento al dispositivo effettivo.

Quando la temperatura di un target attiva una regola di allarme definita, il dispositivo eseguirà le azioni configurate, ad esempio un allarme lampeggiante.

1. Selezionare una modalità scena tramite  > **Modalità SuperScene** > **Scena**.
2. Nell'interfaccia di impostazione Modalità SuperScene, toccare **Allarme** per accedere all'interfaccia Impostazioni allarme.
3. Abilitare il pulsante **All. temp.**
4. Selezionare **Misurazione** per impostare la regola di allarme. Selezionare **Maggiore di** o **Minore di** a seconda delle necessità.
5. Toccare **Soglia di allarme** per impostare la temperatura di soglia ruotando la ghiera zigrinata.
6. Toccare < per salvare e uscire.

 **NOTA** quando la temperatura del bersaglio è superiore al valore impostato, il bersaglio diventerà rosso; quando la temperatura del bersaglio è inferiore al valore impostato, il bersaglio diventerà blu (supportato solo da alcuni modelli).

7. (Opzionale) Toccare  > **Collegamento allarme** per impostare l'allarme lampeggiante.

 **NOTA** **Collegamento di allarme** è un parametro comune che funziona per tutti gli allarmi attivati.

CAPITOLO 6 IMPOSTAZIONI DISPLAY

6.1 Impostare SuperIR

Il dispositivo supporta **SuperIR** nella vista live e nelle istantanee, che può migliorare i contorni degli oggetti per una migliore visualizzazione delle immagini. L'effetto pratico è soggetto al prodotto reale.



- ◆ In vista live: i contorni degli oggetti possono essere migliorati nella vista live quando **SuperIR** è attivo.
- ◆ Sulle immagini acquisite: contorni degli oggetti nell'immagine risultano migliori dopo l'attivazione di **SuperIR**.



NOTA

SuperIR è attiva per impostazione predefinita. Accedere a  > **Impostazioni di acquisizione** > **SuperIR** per disattivarla.

6.2 Impostazione luminosità schermo

- ◆ In vista live, toccare  > **Impostazioni display** > **Luminosità di schermo**.
- ◆ Oppure, nel menu a tendina, toccare  e trascinarlo per regolare la luminosità dello schermo.









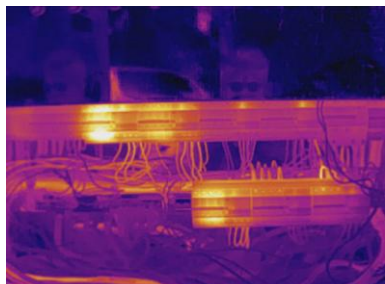

6.3 Impostazione modalità immagine

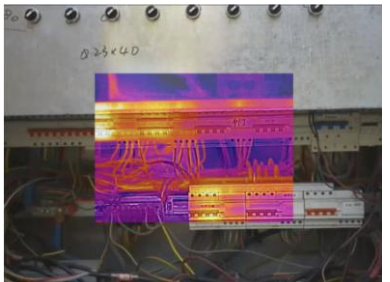
È possibile impostare il dispositivo per visualizzare immagini termiche o visive. Sono disponibili le funzioni **Termica**, **Fusione**, **PIP**, **Sfumatura** e **Visiva**.

1. Toccare .
2. Toccare le icone corrispondenti per selezionare una modalità di visualizzazione.

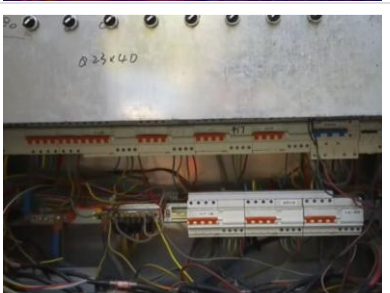
Modalità immagine	Descrizione	Esempio
 Termica	In modalità Termica , il dispositivo mostra la visione termica.	

Modalità immagine	Descrizione	Esempio
 Fusione	<p>In modalità Fusione, il dispositivo visualizza l'immagine termica dell'oggetto con contorni ottici.</p>	
 PIP*	<p>In modalità PIP (Picture in Picture), il dispositivo mostra l'immagine termica all'interno di quella visiva. In modalità PIP, è possibile regolare dimensioni e distanza.</p>	
 Sfumatura*	<p>In modalità Sfumatura, il dispositivo mostra un'immagine che unisce il canale termico e quello ottico. È possibile regolare l'opzione Livello per modificare il rapporto ottico.</p>	
 Visiva	<p>Nella modalità Ottica, viene visualizzata solo l'immagine dell'oggetto.</p>	

 **NOTA** *Le funzioni **PIP** e **Sfumatura** sono supportate solo da alcuni modelli. Fare riferimento al modello di telecamera in questione.

3. Tocca lo schermo per uscire.

6.4 Impostazione tavolozze





Le immagini termiche vengono create sfruttando la differenza di temperatura. Le tavolozze sono colori che rappresentano la temperatura. Le tavolozze permettono di selezionare i colori preferiti.

◆ Nella vista live, toccare  per selezionare la tavolozza appropriata.

- ◆ Oppure toccare  > **Modalità SuperScene** > **Scena** per scegliere una modalità scena appropriata, quindi toccare **Tavolozze** nell'interfaccia delle impostazioni della scena per scegliere quella appropriata.

6.5 Regolare Livello e Ampiezza

Permette di definire un intervallo di temperature e le tavolozze di colori funzioneranno solo per gli oggetti con temperature in tale intervallo. È possibile ottenere un migliore contrasto dell'immagine regolando i parametri di livello e intervallo.

1. Selezionare una tavolozza appropriata, consultando la sezione **6.4 Impostazione tavolozze**.
2. Configurazione di livello e intervallo:
 - ◆ In vista live: Toccare  .
 - ◆ Oppure nell'interfaccia delle impostazioni di SuperScene: toccare  > **Modalità SuperScene** > **Livello e intervallo**.
3. Selezionare la regolazione  **Automatica** o  **Manuale**.



Automatico

Selezionare  . Il dispositivo regola automaticamente i parametri degli intervalli di temperatura.

- 1) Toccare un'area di interesse sullo schermo. Viene visualizzato un cerchio intorno all'area e l'intervallo di temperatura viene regolato per mostrare il maggior quantitativo di dettagli possibile.
- 2) Toccare il valore min./max. della scala della temperatura per bloccare o sbloccare il valore.
- 3) Scorrere la ghiera zigrinata di regolazione per affinare la regolazione dei valori di temperatura massima e minima.



Manuale



NOTA

Quando sia la temperatura minima sia quella massima sono sbloccate, scorrendo la ghiera zigrinata si regoleranno contemporaneamente la temperatura minima e quella massima.

- 4) È possibile toccare **Salvataggio permanente** o **Salvataggio temporaneo** nella parte inferiore dello schermo.
 - ◆ **Salvataggio permanente:** le impostazioni correnti della modalità manuale verranno mantenute anche dopo il riavvio del dispositivo.
 - ◆ **Salvataggio temporaneo:** le impostazioni correnti della modalità manuale non verranno mantenute dopo il riavvio e il dispositivo tornerà alla modalità automatica.

6.6 Impostare la distribuzione dei colori

 **NOTA** Questa funzione è supportata solo in modalità livello e ampiezza automatici di .

La funzione di distribuzione dei colori fornisce effetti di visualizzazione delle immagini diversi in modalità livello e ampiezza automatici. È possibile selezionare le modalità di distribuzione dei colori **Lineare** e **Istogramma** in base ai differenti scenari applicativi.

Andare in  > **Modalità SuperScene** > **Distribuzione colore**, quindi selezionare una modalità di distribuzione del colore.

Modalità	Descrizione	Esempio
Lineare	Rileva piccoli oggetti ad alta temperatura su uno sfondo a bassa temperatura per migliorare e visualizzare maggiori dettagli sugli oggetti ad alta temperatura, come i connettori dei cavi.	
Istogramma	Rileva piccoli oggetti a bassa temperatura in aree ad alta temperatura per sottolineare la differenza di temperatura e conservare i dettagli degli oggetti a bassa temperatura, come le crepe.	



6.7 Visualizzazione informazioni su schermo

Toccare  > **Impostazioni display** per attivare/disattivare la visualizzazione delle informazioni su schermo.

- ◆ **Data e ora:** Ora e data del dispositivo.
- ◆ **Parametri:** Parametri di misurazione della temperatura, ad esempio emissività del bersaglio.
- ◆ **Logo Marchio:** Il logo del marchio è un logo del produttore sovrapposto alle immagini.
- ◆ **Scala della temperatura:** visualizza la barra delle tavolozze e l'intervallo di temperatura sul lato destro dello schermo.

CAPITOLO 7 IMMAGINI E VIDEO



Il dispositivo può registrare video e acquisire istantanee. I file vengono salvati negli album locali.

-  **NOTA**
- ◆ Il dispositivo non è in grado di acquisire immagini o registrare video quando il menu è visualizzato.
 - ◆ Il dispositivo non è in grado di acquisire immagini o registrare video quando è collegato al PC.
 - ◆ Toccare  > **Impostazioni del dispositivo** > **Inizializzazione del dispositivo** > **Formattazione dello spazio di archiviazione** per inizializzare l'archiviazione secondo le proprie esigenze.

7.1 Acquisizione immagini

Nella schermata di visualizzazione live, premere  per acquisire un'istantanea. Attivare la luce tramite il menu a discesa in ambienti scuri.

È possibile inoltre impostare i seguenti parametri in  > **Impostazioni di acquisizione** secondo le proprie esigenze.

<i>Parametri</i>	<i>Descrizione</i>
SuperIR	Abilitare SuperIR prima dell'acquisizione per migliorare i contorni degli oggetti nelle immagini acquisite.
Salva immagine visiva	Se un'immagine ottica deve essere salvata separatamente, prima abilitare Salva immagine visiva .
Modalità di acquisizione	<ul style="list-style-type: none"> ◆ Acquisizione di un'immagine: Premere una volta  per acquisire un'immagine. ◆ Acquisizione programmata: Impostare l'Intervallo (l'intervallo di tempo a cui acquisire ciascuna istantanea) e il Numero (il numero di istantanee da scattare in un rullino, da 1 a 10.000). Premere  nell'interfaccia di visualizzazione live e la telecamera acquisirà le immagini sulla base dell'intervallo impostato. Premere nuovamente  per interrompere l'acquisizione.
Intestazione nome file	Impostare la regola di denominazione dei file salvati. Il nome predefinito delle immagini è composto da <i>intestazione nome file + ora di salvataggio</i> . L' intestazione del nome del file è configurabile. L'ora di salvataggio è l'ora di sistema al momento in cui viene salvata l'immagine.

Denominazione file I file possono essere denominati usando le opzioni **Marca oraria** o **Numerazione** (intestazione del nome del file + numero sequenziale).

 **NOTA**

- ◆ Per **Acquisizione di un'immagine**, l'immagine live si blocca e viene salvata nell'album di salvataggio predefinito.
- ◆ Per l'**Acquisizione programmata**, nella visualizzazione live viene visualizzato un contatore che indica le quantità di acquisizioni completate.



Come continuare

- ◆ Toccare  per accedere agli album e visualizzare e gestire i file e gli album. Consultare **7.3 Gestione di album** e **7.5 Gestione dei file** per le istruzioni di funzionamento.
- ◆ È possibile collegare il dispositivo a un PC per esportare i file locali negli album, in modo da poterli utilizzare in futuro. Consultare **7.6 Esportazione dei file**.

7.2 Registrazione di video

Prima di iniziare

Attivare la luce tramite il menu a discesa in ambienti scuri.

1. (Opzionale) Nella vista live, toccare  e accedere a **Impostazioni di acquisizione > Registra audio** per attivare/disattivare l'audio durante la registrazione video.
2. Tenere premuto  sull'interfaccia di visualizzazione live per iniziare a registrare. L'interfaccia mostra l'icona di registrazione video e un conto alla rovescia per la durata rimanente della registrazione.
3. Al termine, premere  per interrompere la registrazione. La registrazione video sarà salvata automaticamente.

7.3 Gestione di album

Le immagini e i file video registrati sono salvati negli album. È possibile creare nuovi album, modificare il nome di un album, modificare l'album predefinito, spostare file tra album ed eliminare album.

Attività









Funzionamento

Creazione di un nuovo album

- 1) Toccare  per accedere agli **Album**.
- 2) Toccare **+** per aggiungere un nuovo album.
- 3) Viene visualizzata una tastiera virtuale per immettere il nome dell'album.
- 4) Toccare **✓** per terminare.

 **NOTA**

L'album appena creato diventa l'album di salvataggio predefinito e viene visualizzato in cima all'elenco degli album.

Attività	Funzionamento
Rinominare gli album	<ol style="list-style-type: none"> 1) Toccare  per accedere agli Album. 2) Selezionare l'album da rinominare. 3) Toccare  e selezionare Rinomina. Viene visualizzata una tastiera virtuale. 4) Inserire il nuovo nome tramite la tastiera software. 5) Toccare  per terminare.
Modifica dell'album di salvataggio predefinito	<ol style="list-style-type: none"> 1) Toccare  per accedere agli Album. 2) Selezionare l'album da utilizzare come album di salvataggio predefinito. 3) Toccare  e selezionare Imposta come Album di salvataggio predefinito.
	<div style="border: 1px dashed gray; padding: 5px;">  NOTA L'album di salvataggio predefinito viene visualizzato in cima all'elenco degli album. </div>
Eliminazione di un album	<ol style="list-style-type: none"> 1) Toccare  per accedere agli Album. 2) Selezionare l'album da eliminare. 3) Toccare  e selezionare Elimina. Viene visualizzata una finestra di dialogo sull'interfaccia. 4) Toccare OK per eliminare l'album.
	<div style="border: 1px dashed gray; padding: 5px;">  NOTA Quando si elimina un album, anche i file in esso contenuti verranno eliminati. Spostare i file in altri album se servono ancora. Consultare 7.5 Gestione dei file per le istruzioni. </div>

7.4 Visualizzare i file

1. Premere  per accedere ad **Album**.
2. Toccare per selezionare l'album dove archiviare i file.
3. Toccare per selezionare il video o l'istantanea da visualizzare.
4. Visualizzare il file selezionato e le informazioni pertinenti.

-  **NOTA**

 - ◆ I file sono elencati in ordine cronologico, con il più recente in alto. Se non si riesce a trovare le istantanee o i video più recenti, controllare le impostazioni della data e dell'ora del dispositivo. Consultare **9.1 Impostazione di data e ora** per le istruzioni. Durante la visualizzazione dei file, è possibile passare ad altri file toccando **< o >**.
 - ◆ Per visualizzare maggiori informazioni contenute nei video o nelle istantanee acquisite, è possibile installare il software per l'analisi dei dati.

7.5 Gestione dei file

È possibile spostare, eliminare, modificare i file e aggiungere note di testo ad essi.





Attività	Funzionamento
Eliminazione di un file	<ol style="list-style-type: none"> 1) Toccare  per accedere agli Album. 2) Toccare per selezionare l'album che contiene il file da eliminare. 3) Nell'album, toccare per visualizzare il file da eliminare. 4) Toccare lo schermo per visualizzare la barra di menu mostrata sotto, quindi toccare . Viene visualizzata una finestra di dialogo sull'interfaccia. 5) Toccare OK per eliminare il file.
Eliminazione di più file	<ol style="list-style-type: none"> 1) Toccare  per accedere agli Album. 2) Toccare per selezionare l'album che contiene i file da eliminare. 3) Nell'album, toccare  e toccare i file da eliminare. 4) Toccare . Viene visualizzata una finestra di dialogo sull'interfaccia. 5) Toccare OK per eliminare i file.
Spostamento di un file	<ol style="list-style-type: none"> 1) Toccare  per accedere agli Album. 2) Toccare per selezionare l'album che contiene il file da spostare. 3) Nell'album, toccare per visualizzare il file da spostare. 4) Toccare il file per visualizzare la barra dei menu mostrata sotto, quindi selezionare . Viene visualizzato l'elenco degli album. 5) Toccare per selezionare l'album da spostare.
Spostamento di più file	<ol style="list-style-type: none"> 1) Toccare  per accedere agli Album. 2) Toccare per selezionare l'album che contiene i file da spostare. 3) Nell'album, toccare  per selezionare il file da spostare. 4) Toccare . Viene visualizzato l'elenco degli album. 5) Toccare per selezionare l'album da spostare.
Aggiunta di una nota di testo su file	<ol style="list-style-type: none"> 1) Toccare  per accedere agli Album. 2) Toccare per selezionare l'album che contiene il file da modificare. 3) Nell'album, toccare per visualizzare il file da modificare. 4) Toccare lo schermo per visualizzare la barra di menu mostrata sotto, quindi toccare . Viene visualizzata una tastiera virtuale. 5) Inserire la nota di testo toccando lo schermo. 6) Toccare  per terminare.

Attività

Funzionamento

Come continuare

È possibile aprire la foto modificata per visualizzare la nota di testo.

 **NOTA** È possibile toccare  /  per selezionare/deselezionare tutti i file in un album dopo aver toccato .

7.6 Esportazione dei file

7.6.1 Esportazione tramite HIKMICRO Viewer

1. Avviare HIKMICRO Viewer e aggiungere il dispositivo. Consultare *8.2 Connessione del dispositivo a HIKMICRO Viewer*.
2. Selezionare **File On-Device** sull'app per accedere agli album sul dispositivo.
3. Selezionare un file e toccare **Download** per salvare negli album locali.

7.6.2 Esportazione tramite PC

1. Collegare il dispositivo al PC tramite il cavo USB in dotazione e selezionare la modalità **USB Drive** come modalità USB nel prompt del dispositivo. Nella modalità **USB Drive**, la schermata di casting non è supportata.
2. Aprire il disco rilevato, copiare e incollare i video o le istantanee sul PC per visualizzare i file.
3. Scollegare il dispositivo dal PC.

 **NOTA** Alla prima connessione, il sistema installerà automaticamente il driver.

CAPITOLO 8 CONNESSIONI DISPOSITIVO

Quando il dispositivo è connesso a determinate applicazioni o client software sul telefono cellulare o computer, è possibile sfogliare le immagini in tempo reale nella fotocamera, registrare video e acquisire istantanee tramite telefoni o computer.

8.1 Trasmissione dello schermo del dispositivo a un PC

Il dispositivo supporta la trasmissione dello schermo al client PC di HIKMICRO Analyzer. È possibile trasmettere la vista live del dispositivo sul PC, scattare istantanee e registrare video tramite il client.

Visitare il nostro sito web www.hikmicrotech.com oppure contattare i nostri team di assistenza tecnica o servizio clienti per i pacchetti di installazione e scaricare e installare HIKMICRO Analyzer.

Per connessioni specifiche e altre operazioni, consultare il manuale utente del client HIKMICRO Analyzer.

8.2 Connessione del dispositivo a HIKMICRO Viewer

Connettendo il dispositivo a HIKMICRO Viewer tramite hotspot o Wi-Fi, gli utenti potranno visualizzare immagini, catturare istantanee e registrare video sui telefoni cellulari.

8.2.1 Connessione tramite Wi-Fi (se applicabile)

Prima di iniziare

Scansionare il codice QR sottostante per scaricare e installare HIKMICRO Viewer sul telefono.



Android



iOS





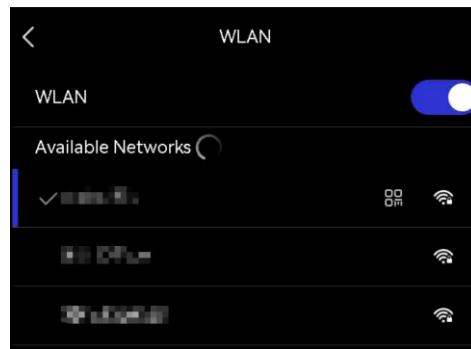

NOTA

- ◆ NON toccare lo **spazio** nella password, altrimenti potrebbe risultare errata.
- ◆ Toccare  per immettere la password nel campo della password.

1. Attivare il pulsante **Accesso alla rete** tramite  > **Impostazioni del dispositivo**. È un prerequisito per la connessione WLAN.
2. Connettere il dispositivo a una rete Wi-Fi.



- 1) Nella vista live, toccare  e accedere a **Impostazioni del dispositivo > WLAN**.
 - 2) Toccare  per attivare il Wi-Fi e visualizzare l'elenco delle reti Wi-Fi disponibili.
 - 3) Selezionare la rete Wi-Fi a cui connettersi. Viene visualizzata una tastiera virtuale.
 - 4) Toccare  per salvare le impostazioni.
3. Aggiungere il dispositivo a HIKMICRO Viewer.
- ◆ Utilizzo della password Wi-Fi.
 - 1) Selezionare la stessa rete Wi-Fi del dispositivo sul telefono, inserire la password e accedere.
 - 2) Avviare HIKMICRO Viewer.
 - 3) Toccare **+** > **Aggiungi dispositivo > Connetti** per aggiungere il dispositivo.
 - 4) Confermare il codice PIN di connessione sul dispositivo.
 - ◆ Scansione del codice QR per la rete Wi-Fi.
 - 1) Toccare  accanto al Wi-Fi associato sul dispositivo per visualizzare il codice QR per la rete Wi-Fi.
 - 2) Avviare HIKMICRO Viewer.
 - 3) Toccare **+** > **Scansionare il codice QR** per puntare il frame di scansione sul codice.
 - 4) Confermare il codice PIN di connessione sul dispositivo.

8.2.2 Connessione tramite hotspot (se applicabile)

Prima di iniziare



Scansionare il codice QR sottostante per scaricare e installare HIKMICRO Viewer sul telefono.





Android



iOS

1. Attivare il pulsante **Accesso alla rete tramite**  > **Impostazioni del dispositivo**. È un prerequisito per la connessione Hotspot
2. Nella vista live, toccare  e andare in **Impostazioni del dispositivo > Hotspot**.

3. Toccare  per abilitare la funzione hotspot. Il nome dell'hotspot corrisponde alle ultime 9 cifre del numero di serie.
4. Impostare l'hotspot del dispositivo e associarlo al telefono.
 - ◆ **Utilizzo della password dell'hotspot:**
 - 1) Toccare **Imposta password**. Viene visualizzata una tastiera virtuale.
 - 2) Inserire la password dell'hotspot usando la tastiera virtuale.
 - 3) Toccare  per terminare.
 - 4) Abilitare la funzione Wi-Fi del telefono cellulare e cercare l'hotspot del dispositivo per effettuare la connessione.
 - 5) Avviare HIKMICRO Viewer.
 - 6) Toccare **+ > Aggiungi dispositivo > Connetti** per aggiungere il dispositivo.
 - 7) Confermare il codice PIN di connessione sul dispositivo.
 - ◆ **Utilizzo del codice QR dell'hotspot:**
 - 1) Lanciare HIKMICRO Viewer e toccare **+ > Scansionare il codice QR**.
 - 2) Puntare la fotocamera del telefono verso il codice QR dell'hotspot del dispositivo.
 - 3) Confermare il codice PIN di connessione sul dispositivo.

**NOTA**

- ◆ NON toccare lo **spazio** nella password, altrimenti potrebbe risultare errata.
- ◆ La password deve contenere almeno 8 caratteri alfanumerici.
- ◆ Toccare  per immettere la password nel campo della password.

CAPITOLO 9 IMPOSTAZIONI DI SISTEMA

9.1 Impostazione di data e ora

1. Accedere a  > Impostazioni del dispositivo > Data e ora.
2. Configurare data e ora.
3. Toccare < per salvare e uscire.



NOTA

Accedere a  > Impostazioni del dispositivo per attivare/disattivare la visualizzazione di data e ora.

9.2 Impostazione unità di misura

Accedere a  > Impostazioni del dispositivo > Unità per impostare le unità di misura della temperatura e della distanza.

9.3 Impostare la lingua

Accedere a  > Impostazioni del dispositivo > Lingua per selezionare la lingua desiderata.

CAPITOLO 10 MANUTENZIONE

10.1 Visualizzazione delle informazioni del dispositivo

Accedere a  > Impostazioni del dispositivo > Informazioni per visualizzare le informazioni sul dispositivo.

10.2 Aggiornamento del dispositivo

10.2.1 Aggiornamento del dispositivo tramite file di aggiornamento

Prima di iniziare

- ◆ Per ottenere il file di aggiornamento, scaricarlo dal sito web ufficiale <http://www.hikmicrotech.com> oppure contattare l'assistenza clienti e il supporto tecnico.
 - ◆ Verificare che la batteria del dispositivo sia completamente carica.
 - ◆ Verificare che la funzione Spegnimento automatico sia disattiva per evitare l'attivazione accidentale della modalità di sospensione durante l'aggiornamento.
1. Collegare il dispositivo al PC tramite il cavo USB in dotazione e selezionare **USB Drive** come modalità USB nel prompt del dispositivo.
 2. Decomprimere il file di aggiornamento e copiarlo nella directory principale del dispositivo.
 3. Scollegare il dispositivo dal PC.
 4. Riavviando il dispositivo, esso si aggiornerà automaticamente. La procedura di aggiornamento sarà visibile nella schermata principale.

**NOTA**

Dopo l'aggiornamento, il dispositivo si riavvia automaticamente. La versione corrente è indicata alla voce  > Impostazioni del dispositivo > Informazioni.

10.2.2 Aggiornamento del dispositivo tramite HIKMICRO Viewer

Prima di iniziare

Assicurarsi di avere installato HIKMICRO Viewer sul telefono. Per le istruzioni, consultare la sezione **8.2 Connessione del dispositivo a HIKMICRO Viewer**.

1. Lanciare HIKMICRO Viewer sul telefono.
2. Aggiornare il dispositivo. È possibile selezionare uno dei seguenti percorsi:
 - ◆ Nella schermata iniziale toccare **Aggiornamento del dispositivo > Controllo aggiornamenti**.
 - ◆ Nella schermata iniziale toccare **Informazioni del dispositivo > Aggiornamento dispositivo > Controllo aggiornamenti**.

10.3 Ripristino del dispositivo

Accedere a  > **Impostazioni del dispositivo** > **Inizializzazione dispositivo** > **Ripristino del dispositivo** per inizializzare il dispositivo e ripristinarne le impostazioni predefinite.

10.4 Salvataggio del registro operazioni

Il dispositivo può raccogliere i propri registri di funzionamento e salvarli nella memoria solo per la risoluzione dei problemi. È possibile attivare/disattivare questa funzione in  > **Impostazioni del dispositivo** > **Salva registri**.

È possibile collegare la fotocamera al PC utilizzando il cavo USB in dotazione e selezionare **USB Drive** come modalità USB sulla fotocamera per esportare i registri delle operazioni (file .log) nella directory principale della fotocamera, se necessario.

10.5 Inizializzazione archiviazione

Accedere a  > **Inizializzazione dispositivo** > **Formattazione dello spazio di archiviazione** per inizializzare l'archiviazione.

 **Attenzione** Se sono presenti file sull'unità di archiviazione, accertarsi di averne effettuato un backup prima di procedere con la formattazione. Una volta inizializzata l'unità di archiviazione, i dati e i file non potranno essere recuperati.

10.6 Impostazione del codice di blocco

Gli utenti possono utilizzare il blocco schermo per proteggere la sicurezza delle informazioni. Se abilitato, gli utenti possono configurare e modificare una password di blocco schermo di 4 cifre (solo numeri). La password deve essere inserita ogni volta che il dispositivo si avvia.

 **NOTA** Non è possibile accedere ai supporti di archiviazione del dispositivo tramite PC quando il dispositivo è bloccato.

10.6.1 Imposta password

Accedere a  > **Impostazioni del dispositivo** > **Blocco schermo** e attivare il pulsante. Quindi, inserire la password.

10.6.2 Modificare password

Gli utenti possono scegliere di modificare la password. Accedere a  > **Impostazioni del dispositivo** > **Blocco schermo** > **Cambia password**.

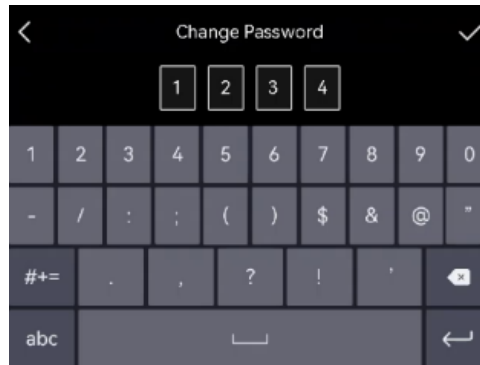

10.6.3 Reimposta password

Se la password viene dimenticata, è possibile reimpostarla, ma questa azione cancellerà tutti i dati memorizzati e le configurazioni utente. Procedere con cautela.

1. Nell'interfaccia di inserimento password, toccare .
2. Selezionare OK nella finestra di conversazione pop-up per ripristinare la password, oppure premere **Annulla** per annullare l'operazione.

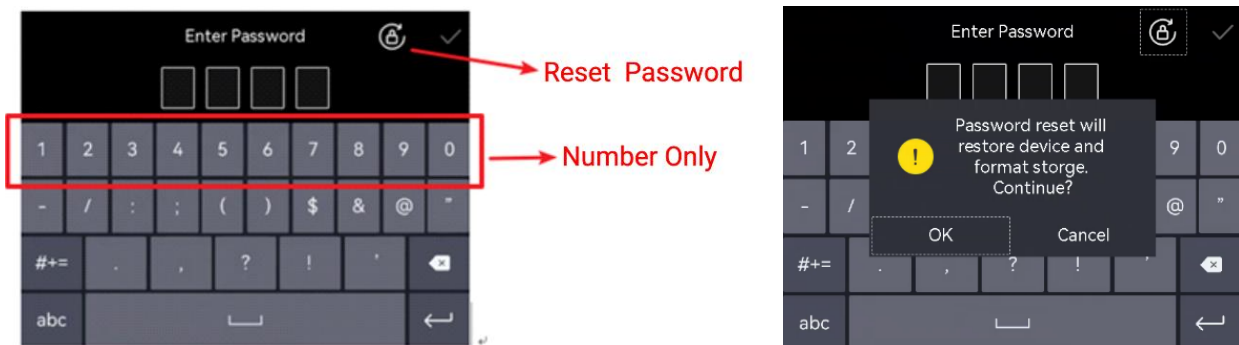

10.7 Informazioni sulla calibrazione

Per informazioni sui punti di manutenzione, rivolgersi al rivenditore locale. Per servizi di calibrazione più dettagliati, consultare la pagina

<https://www.hikmicrotech.com/en/support>.

CAPITOLO 11 FAQ (DOMANDE FREQUENTI)

Scansionare il seguente codice QR per accedere alle domande frequenti sul dispositivo.



INFORMAZIONI LEGALI

© Hangzhou Microimage Software Co., Ltd. Tutti i diritti riservati.

Informazioni sul presente Manuale

Il presente Manuale contiene le istruzioni per l'uso e la gestione del prodotto. Le illustrazioni, i grafici e tutte le altre informazioni che seguono hanno solo scopi illustrativi ed esplicativi. Le informazioni contenute nel Manuale sono soggette a modifiche senza preavviso in seguito ad aggiornamenti del firmware o per altri motivi. Scaricare la versione più recente del presente Manuale dal sito web di HIKMICRO (<http://www.hikmicrotech.com>).

Utilizzare il presente Manuale con la supervisione e l'assistenza di personale qualificato nel supporto del prodotto.

Marchi commerciali



HIKMICRO e gli altri marchi registrati e loghi di HIKMICRO sono di proprietà di HIKMICRO nelle varie giurisdizioni.

Gli altri marchi registrati e loghi menzionati appartengono ai rispettivi proprietari.

Esclusione di responsabilità

NELLA MISURA MASSIMA CONSENTITA DALLA LEGGE VIGENTE, QUESTO MANUALE E IL PRODOTTO DESCRITTO, CON IL SUO HARDWARE, SOFTWARE E FIRMWARE, SONO FORNITI "COSÌ COME SONO" E "CON TUTTI I DIFETTI E GLI ERRORI". HIKMICRO NON RILASCIATA ALCUNA GARANZIA, NÉ ESPRESSA NÉ IMPLICITA COME, SOLO A TITOLO DI ESEMPIO, GARANZIE DI COMMERCIALIZZABILITÀ, QUALITÀ SODDISFACENTE O IDONEITÀ PER UN USO SPECIFICO. L'UTENTE UTILIZZA IL PRODOTTO A PROPRIO RISCHIO. HIKMICRO DECLINA QUALSIASI RESPONSABILITÀ VERSO L'UTENTE IN RELAZIONE A DANNI SPECIALI, CONSEGUENZIALI E INCIDENTALI, COMPRESI, TRA GLI ALTRI, I DANNI DERIVANTI DA MANCATO PROFITTO, INTERRUZIONE DELL'ATTIVITÀ O PERDITA DI DATI, DANNEGGIAMENTO DI SISTEMI O PERDITA DI DOCUMENTAZIONE, DERIVANTI DA INADEMPIENZA CONTRATTUALE, ILLECITO (COMPRESA LA NEGLIGENZA), RESPONSABILITÀ PER DANNI AI PRODOTTI O ALTRIMENTI IN RELAZIONE ALL'USO DEL PRODOTTO, ANCHE QUALORA HIKMICRO SIA STATA INFORMATA DELLA POSSIBILITÀ DI TALI DANNI O PERDITE.

L'UTENTE RICONOSCE CHE LA NATURA DI INTERNET PREVEDE RISCHI DI SICUREZZA INTRINSECI E CHE HIKMICRO DECLINA QUALSIASI RESPONSABILITÀ IN RELAZIONE A FUNZIONAMENTI ANOMALI, VIOLAZIONE DELLA RISERVATEZZA O ALTRI DANNI RISULTANTI DA ATTACCHI INFORMATICI, INFEZIONE DA VIRUS O ALTRI RISCHI LEGATI ALLA SICUREZZA SU INTERNET; TUTTAVIA, HIKMICRO FORNIRÀ TEMPESTIVO SUPPORTO TECNICO, SE NECESSARIO.

L'UTENTE ACCETTA DI UTILIZZARE IL PRODOTTO IN CONFORMITÀ A TUTTE LE LEGGI

VIGENTI E DI ESSERE IL SOLO RESPONSABILE DI TALE UTILIZZO CONFORME. IN PARTICOLARE, L'UTENTE È RESPONSABILE DEL FATTO CHE L'UTILIZZO DEL PRODOTTO NON VIOLI DIRITTI DI TERZI COME, SOLO A TITOLO DI ESEMPIO, DIRITTI DI PUBBLICITÀ, DIRITTI DI PROPRIETÀ INTELLETTUALE O DIRITTI RELATIVI ALLA PROTEZIONE DEI DATI E ALTRI DIRITTI RIGUARDANTI LA PRIVACY. NON È CONSENTITO UTILIZZARE QUESTO PRODOTTO PER SCOPI PROIBITI, COME, TRA GLI ALTRI, LA PRODUZIONE DI ARMI DI DISTRUZIONE DI MASSA, LO SVILUPPO O LA PRODUZIONE DI ARMI CHIMICHE O BIOLOGICHE, QUALSIASI ATTIVITÀ SVOLTA IN CONTESTI CORRELATI A ESPLOSIVI NUCLEARI O COMBUSTIBILI NUCLEARI NON SICURI O ATTIVITÀ CHE CAUSINO VIOLAZIONI DEI DIRITTI UMANI.

IN CASO DI CONFLITTO TRA IL PRESENTE MANUALE E LA LEGGE VIGENTE, PREVARRÀ QUEST'ULTIMA.

INFORMAZIONI SULLE NORME

Queste clausole si applicano solo ai prodotti recanti il marchio o le informazioni corrispondenti.

Dichiarazione di conformità UE



Il presente prodotto e gli eventuali accessori in dotazione sono contrassegnati con il marchio "CE" e sono quindi conformi alle norme europee armonizzate vigenti di cui alla direttiva 2014/30/UE (CEM) e alla direttiva 2011/65/UE (RoHS).

Con la presente, Hangzhou Microimage Software Co., Ltd. dichiara che il dispositivo (fare riferimento all'etichetta) è conforme alla direttiva 2014/53/UE.

Il testo integrale della dichiarazione di conformità UE è disponibile al seguente indirizzo internet:

<https://www.hikmicrotech.com/en/support/download-center/declaration-of-conformity/>.

Informazioni sull'esposizione RF

Questo dispositivo è stato testato ed è conforme ai limiti applicabili per l'esposizione alla radiofrequenza (RF).

Bande di frequenza e potenza (per CE)

I limiti nominali delle bande di frequenza e della potenza di trasmissione (irradiata e/o condotta) applicabili alle apparecchiature radio di seguito descritte sono i seguenti:

Wi-Fi: 2,4 GHz (da 2,4 GHz a 2,4835 GHz): 20 dBm

Per dispositivi senza alimentatore in dotazione, usare alimentatori forniti da un produttore qualificato. Fare riferimento alle specifiche del prodotto per i requisiti di alimentazione dettagliati.

Per i dispositivi senza batteria in dotazione, utilizzare una batteria fornita da un produttore qualificato. Fare riferimento alle specifiche del prodotto per i requisiti di batteria dettagliati.



Direttiva 2012/19/UE (RAEE): i prodotti contrassegnati con il presente simbolo non possono essere smaltiti come rifiuti domestici indifferenziati nell'Unione europea. Per lo smaltimento corretto, restituire il prodotto al rivenditore in occasione dell'acquisto di un nuovo dispositivo o smaltirlo nei punti di raccolta autorizzati. Ulteriori informazioni sono disponibili sul sito: www.recyclethis.info



Regolamento (UE) 2023/1542 (regolamento relativo alle batterie): Questo prodotto contiene una batteria ed è conforme al Regolamento (UE) 2023/1542. La

batteria non può essere smaltita con i rifiuti domestici indifferenziati nell'Unione europea. Consultare la documentazione del prodotto per le informazioni specifiche sulla batteria. La batteria è contrassegnata con il presente simbolo, che potrebbe includere le sigle di cadmio (Cd) o piombo (Pb). Per lo smaltimento corretto, restituire la batteria al rivenditore locale o smaltirla nei punti di raccolta autorizzati. Ulteriori informazioni sono disponibili sul sito: www.recyclethis.info.



See the World in a New Way

 Hikmicro Industrial

 Support@hikmicrotech.com

 HIKMICRO Industrial

 hikmicro_industrial

 HIKMICRO

 <https://www.hikmicrotech.com/>