



Caméra thermique de Pocket

Manuel d'utilisation



Nous contacter

CONSIGNES DE SECURITE

L'objectif de ces instructions est de garantir que l'utilisateur soit en mesure d'utiliser correctement le produit sans danger ou dommage aux biens. Veuillez lire soigneusement toutes les consignes de sécurité avant d'utiliser l'appareil.

Lois et réglementations

L'appareil doit être strictement utilisé conformément à la réglementation locale en matière de sécurité électrique.

Transport

- ◆ Gardez l'appareil dans son emballage d'origine ou dans un emballage similaire lors de son transport.
- ◆ Veuillez conserver l'emballage de l'appareil pour toute utilisation ultérieure. En cas de panne, vous devrez renvoyer l'appareil à l'usine dans son emballage d'origine. Le transport sans l'emballage d'origine peut endommager l'appareil et l'entreprise n'en est pas responsable.
- ◆ Ne pas faire tomber le produit ou le soumettre à un choc physique. Éloigner l'appareil d'interférences magnétiques.

Alimentation électrique

- ◆ Si un adaptateur secteur est fourni dans l'emballage de l'appareil, n'utilisez que l'adaptateur fourni. Si aucun adaptateur secteur n'est fourni, assurez-vous que l'adaptateur secteur ou toute autre source d'alimentation est conforme aux exigences relatives à la Source d'alimentation limitée et au Circuit d'alimentation limité. Veuillez vous référer aux caractéristiques techniques ou à l'étiquette du produit pour des informations détaillées.
- ◆ Vérifiez que la prise est correctement branchée à la prise électrique.
- ◆ Pour éviter tout risque de surchauffe ou d'incendie dû à une surcharge, ne reliez PAS plusieurs appareils à un seul adaptateur d'alimentation.

Batterie

- ◆ ATTENTION : Il y a un risque d'explosion lorsque la batterie est remplacée par une batterie de type incorrect. Remplacez-les uniquement par une pile/des batteries identiques ou de type équivalent. Éliminez les piles/batteries usées conformément aux instructions fournies par leur fabricant.
- ◆ Le remplacement de la pile par une pile du mauvais type peut conduire à l'annulation d'une protection (par exemple, dans le cas de certains types de piles au lithium).
- ◆ Ne jetez pas une pile au feu ou dans un four chaud, ni ne broyez mécaniquement ou découpez une pile, car cela pourrait engendrer une explosion.
- ◆ Ne laissez pas une batterie dans un environnement ambiant extrêmement chaud, car vous encourez un risque d'explosion ou une fuite de liquide ou de gaz inflammable

- ◆ N'exposez pas une pile à des pressions atmosphériques extrêmement basses, car vous encourez un risque d'explosion ou une fuite de liquide ou de gaz inflammable.
- ◆ Éliminez les piles/batteries usées conformément aux instructions fournies par leur fabricant.
- ◆ La batterie intégrée ne peut pas être démontée. Veuillez contacter le fabricant pour réparation si nécessaire.
- ◆ Pour le stockage à long terme de la pile, assurez-vous qu'elle est complètement chargée tous les trois mois afin d'en garantir la qualité. Dans le cas contraire, elle pourrait se détériorer.
- ◆ Utilisez une batterie fournie par un fabricant qualifié. Reportez-vous aux spécifications du produit pour les détails concernant la pile.
- ◆ NE chargez pas d'autres types de piles avec le chargeur fourni. Pendant la recharge des batteries, vérifiez qu'il n'y a aucun matériau inflammable à moins de 2 m du chargeur.
- ◆ Lors de la première utilisation, chargez l'appareil pendant plus de 3 heures lorsqu'il est éteint.
- ◆ La tension de la batterie au lithium est de 3,85 V et sa capacité est de 2 100 mA h.
- ◆ La batterie est certifiée conforme à la norme UL2054.

Maintenance

- ◆ NE maintenez PAS l'appareil lorsqu'il est sous tension, car cela pourrait causer une électrocution ! Si le produit ne fonctionne pas correctement, contactez votre revendeur ou le centre de service le plus proche. Nous n'assumerons aucune responsabilité concernant les problèmes causés par une réparation ou une opération de maintenance non autorisée.
- ◆ Essuyez délicatement l'appareil à l'aide d'un chiffon propre imbibé d'une petite quantité d'éthanol, si nécessaire.
- ◆ Si l'appareil n'est pas utilisé conformément aux indications du fabricant, le dispositif de protection fourni par l'appareil peut être compromis.
- ◆ Sachez que la limite actuelle du port USB 3.0 PowerShare peut varier selon la marque de l'ordinateur. C'est pourquoi un problème d'incompatibilité peut survenir. Par conséquent, il est conseillé d'utiliser un port USB 3.0 ou USB 2.0 standard si le périphérique USB n'est pas reconnu par le PC via le port USB 3.0 PowerShare.
- ◆ Votre caméra effectue automatiquement et régulièrement un étalonnage pour optimiser la qualité des images et la précision des mesures. Pendant cette opération, l'image s'interrompt brièvement et vous entendez un déclic lorsque l'obturateur s'ouvre devant le détecteur. L'étalonnage automatique est plus fréquent au démarrage ou dans des environnements très froids ou chauds. Ce comportement est normal et permet de garantir des performances optimales de votre caméra.

Environnement d'exploitation

- ◆ Assurez-vous que l'environnement d'exploitation répond aux exigences de l'appareil. La température de fonctionnement doit être comprise entre -10 °C et 50 °C, et l'humidité de fonctionnement doit être de 95 % ou moins.
- ◆ Placez l'appareil dans un endroit sec et bien aéré.

- ◆ N'exposez PAS l'appareil à de puissants rayonnements électromagnétiques ou à des environnements poussiéreux.
- ◆ Pendant l'utilisation de tout équipement générant un laser, veillez à ce que l'objectif de l'appareil ne soit pas exposé au faisceau laser, car il pourrait brûler.
- ◆ N'orientez PAS l'objectif vers le soleil ou toute autre source de lumière vive.
- ◆ L'appareil est uniquement destiné à un usage en intérieur.
- ◆ Le niveau de protection est IP 54.

Urgence

Si de la fumée, des odeurs ou du bruit s'échappent de l'appareil, mettez immédiatement l'appareil hors tension et débranchez le câble d'alimentation, puis contactez un centre de réparation.

Éclairage supplémentaire en lumière blanche

- ◆ Le faisceau lumineux à une distance de 200 mm est classé dans le groupe de risque 1 (RG1).
- ◆ Portez une protection oculaire adaptée ou n'activez pas l'éclairage à lumière blanche lorsque vous procédez à l'assemblage, à l'installation ou à l'entretien de la caméra.
- ◆ Si vous ne disposez pas d'une protection ou d'une protection oculaire appropriées, n'allumez la lumière qu'à une distance de sécurité (1,3 m) ou dans la zone qui n'est pas directement exposée à la lumière lors de l'installation ou de l'entretien de l'appareil.

Services d'étalonnage

Veillez contacter le revendeur local pour obtenir des informations sur les points d'entretien. Pour des services d'étalonnage plus détaillés, veuillez visiter le site Internet <https://www.hikmicrotech.com/en/support/>.

Assistance technique

Le portail <https://www.hikmicrotech.com/en/contact-us.html> vous aidera en tant que client HIKMICRO, à tirer le meilleur parti de vos produits HIKMICRO. Depuis le portail, accédez à notre équipe d'assistance, à des logiciels et de la documentation, à des contacts en rapport avec le support, etc.

GARANTIE LIMITÉE

Scannez le code QR pour connaître la politique de garantie du produit.



Adresse de fabrication

Logement 313, Unité B, Bâtiment 2, 399 Danfeng Road, Sous-district de Xixing, District de Binjiang, Hangzhou, Zhejiang 310052, Chine



Hangzhou Microimage Software Co., Ltd.

AVIS DE CONFORMITÉ

il est possible que les produits de la série thermique soient soumis à des contrôles d'exportation dans divers pays ou diverses régions, ce qui inclut, sans s'y limiter, les États-Unis, l'Union européenne, le Royaume-Uni ou d'autres pays membres de l'Arrangement de Wassenaar. Veuillez consulter votre expert professionnel en questions juridiques ou en conformité ou les autorités de votre gouvernement local pour toute exigence de permis d'exportation si vous prévoyez de transférer, d'exporter ou de réexporter des produits de la série thermique entre différents pays.

Conventions des symboles

Les symboles que vous pouvez rencontrer dans ce document sont définis comme suit.

<i>Symbole</i>	<i>Description</i>
 Danger	Indique une situation dangereuse qui, si elle n'est pas évitée, entraînerait la mort ou provoquerait de graves blessures.
 Mise en garde	Indique une situation potentiellement dangereuse qui, si elle n'est pas évitée, pourra entraîner des dommages de l'équipement, des pertes de données, une dégradation des performances ou des résultats imprévisibles.
 Remarque	Fournit des informations supplémentaires pour souligner ou compléter des points importants du texte principal.

CONTENU

Chapitre 1 Vue d'ensemble	1
1.1 Avis à l'utilisateur.....	1
1.2 Description de l'appareil.....	1
1.3 Fonction principale	1
1.4 Apparence	3
Chapitre 2 Préparation	5
2.1 Chargement de l'appareil	5
2.2 Allumer/éteindre.....	5
2.3 Méthode de fonctionnement	6
2.4 Menus et opérations.....	6
Chapitre 3 Commencez par le Mode SuperScene	8
3.1 Sélectionnez un mode SuperScene	8
3.2 (Facultatif) Définissez les paramètres du mode SuperScene.....	11
Chapitre 4 Mesure précise de la température	12
4.1 Définissez les paramètres de mesure de la température	12
4.1.1 Ajustez la distance.....	12
4.1.2 Ajustez l'émissivité	13
4.1.3 (Facultatif) Ajustez Autres paramètres	13
4.2 Réglage des outils de mesure.....	13
4.3 Restaurer des outils de mesure	14
Chapitre 5 Définir les alarmes	15
Chapitre 6 Paramètres d'affichage	16
6.1 Définir SuperIR.....	16
6.2 Réglage de la luminosité de l'écran	16
6.3 Définir le mode d'images.....	16
6.4 Définir les palettes.....	17
6.5 Réglage du niveau et de l'échelle.....	18
6.6 Définir la distribution des couleurs.....	19
6.7 Réglage des informations affichées à l'écran.....	19

Chapitre 7 Image et vidéo	20
7.1 Capturer une image	20
7.2 Enregistrement d'une vidéo	21
7.3 Gestion des albums.....	21
7.4 Affichage de fichiers	22
7.5 Gestion des fichiers.....	22
7.6 Exportation des fichiers	24
7.6.1 Exporter via HIKMICRO Viewer	24
7.6.2 Exportation via l'ordinateur.....	24
Chapitre 8 Connexions de l'appareil	25
8.1 Diffuser l'écran de l'appareil sur l'ordinateur.....	25
8.2 Connectez l'appareil à HIKMICRO Viewer	25
8.2.1 Connexion via Wi-Fi (le cas échéant).....	25
8.2.2 Connexion via le Point d'accès (le cas échéant).....	26
Chapitre 9 Paramètres système	28
9.1 Configurer l'heure et la date.....	28
9.2 Définir les unités de mesure	28
9.3 Réglage de la langue	28
Chapitre 10 Maintenance	29
10.1 Affichage des informations sur l'appareil	29
10.2 Mise à niveau de l'appareil.....	29
10.2.1 Mettre à niveau l'appareil via le fichier de mise à niveau	29
10.2.2 Mise à niveau de l'appareil à l'aide de HIKMICRO Viewer	29
10.3 Restaurer l'appareil.....	30
10.4 Enregistrer les journaux des opérations	30
10.5 Initialisation du stockage	30
10.6 Régler du verrouillage de l'écran.....	30
10.6.1 Définir mot de passe.....	30
10.6.2 Modifier le mdp.....	30
10.6.3 Réinitialiser le mot de passe	31
10.7 À propos de l'étalonnage	31
Chapitre 11 Questions fréquentes	32

CHAPITRE 1 VUE D'ENSEMBLE

1.1 Avis à l'utilisateur

Ce manuel décrit et explique les fonctionnalités de plusieurs modèles de caméras. Les modèles de caméra d'une série ayant des fonctionnalités différentes, ce manuel contient des descriptions et des explications qui ne s'appliquent pas à votre modèle de caméra particulier.

Les modèles de caméra d'une série ne prennent pas tous en charge les applications mobiles, les logiciels et toutes les fonctions de ceux-ci mentionnées ou non dans ce manuel. Pour obtenir des instructions plus détaillées, reportez-vous aux manuels d'utilisation de l'application et des logiciels.

Ce manuel est régulièrement mis à jour. Cela signifie que le présent manuel peut ne pas contenir d'informations sur les nouvelles fonctionnalités du dernier micrologiciel, client mobile et logiciel.

1.2 Description de l'appareil

La caméra thermographique Pocket est un appareil produisant des images optiques et des images thermiques. Elle peut mesurer les températures, enregistrer des vidéos, prendre des instantanés et déclencher des alarmes.

Les modèles dotés du Wi-Fi/point d'accès peuvent fonctionner avec des applications ou des logiciels clients.

La caméra, simple d'utilisation, adopte un design ergonomique. Il est largement utilisé pour inspecter des immeubles, un système de climatisation (HVAC) ainsi que pour la maintenance d'équipement électrique et mécanique.

1.3 Fonction principale

SuperIR

La caméra prend en charge **SuperIR** pour améliorer les contours des objets. Certains modèles de caméra peuvent afficher une image **SuperIR** en temps réel dans la vue en direct.

Mode SuperScene

La caméra prend en charge plusieurs modes de scène pour différentes cibles de détection et scénarios. Certains modes de scène prennent en charge **Smart SuperScene**, une fonction intelligente. Il peut aider à la détection des anomalies et donner des conseils en plus de l'interface de vue en direct.

Mesure de la température

La caméra détecte et affiche la température en temps réel.

Mode d'image

La caméra peut afficher la vue thermique et/ou la vue optique. Choisissez une option parmi Thermique, Fusion, Mélange, Optique et PIP.



REMARQUE

Les fonctions PIP et Mélange ne sont prises en charge que par certains modèles. Veuillez vous référer au modèle de caméra correspondant.

Palettes

La caméra prend en charge plusieurs palettes de couleurs pour des cibles et des préférences utilisateur différentes.

Connexion de logiciel client (le cas échéant)



Si votre modèle particulier prend en charge le Wi-Fi et le point d'accès, scannez le code QR pour télécharger l'application HIKMICRO Viewer pour utiliser la vue en direct, capturer des instantanés, enregistrer des vidéos, etc.

Téléchargez HIKMICRO Analyzer
(<https://www.hikmicrotech.com/en/industrial-products/hikmicro-analyzer-software.html>)
pour analyser les fichiers.

1.4 Apparence

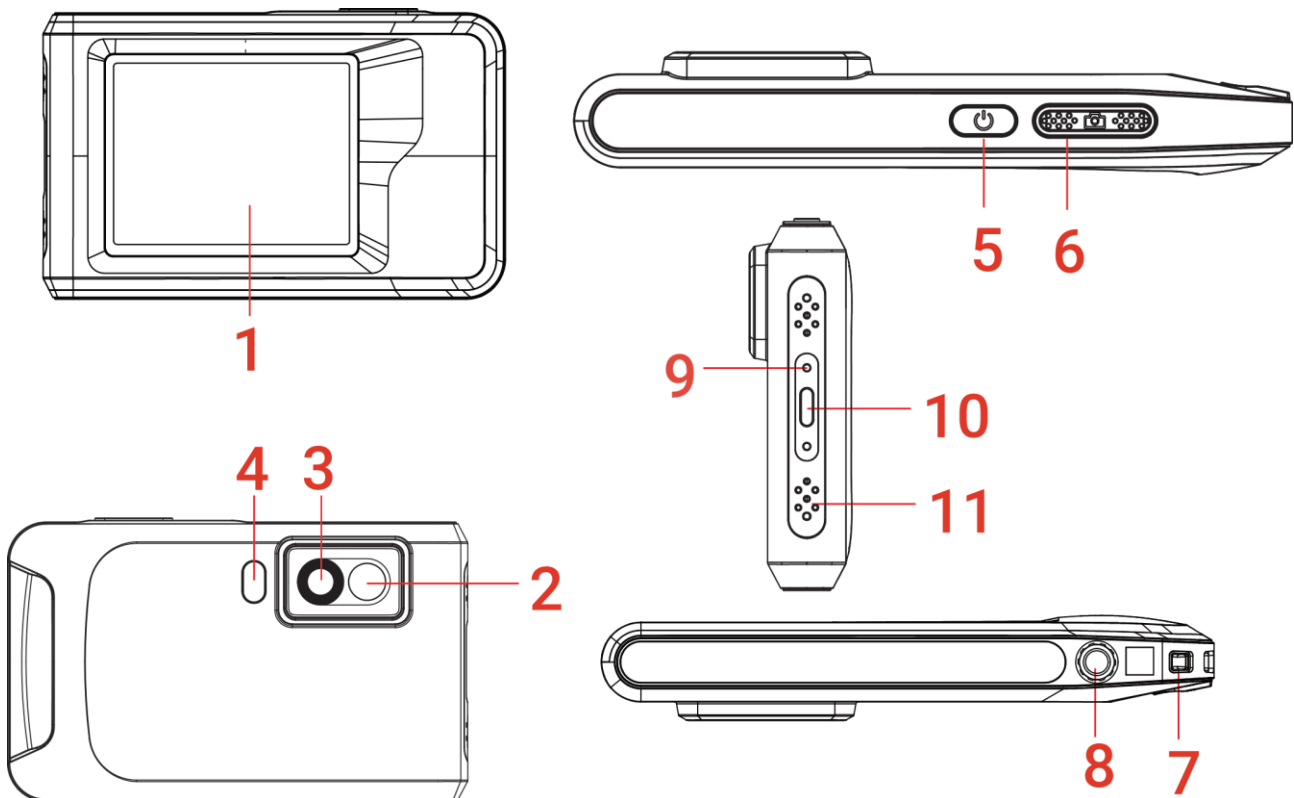

N°	Description	Fonction
1	Écran de contrôle tactile	Affichage des images et utilisation de l'appareil à l'aide de commandes tactiles.
2	Objectif optique	Observer l'image visuelle.
3	Objectif thermique	Observer l'image thermique.
4	Voyant clignotant	Diriger la lumière sur les objets et émettre une alarme clignotante.
5	Touche Alimentation	Maintenir enfoncé : Marche/arrêt de l'appareil.
6	Touche Capturer	<p>Dans la vue en direct :</p> <ul style="list-style-type: none"> ◆ Appuyer : pour capturer des instantanés/arrêter l'enregistrement. ◆ Maintenir enfoncé : pour commencer à enregistrer. <p>En mode menu :</p> <p>Appuyer : Revenez à l'interface de vue en direct.</p>
7	Point de fixation de la bride	Monter la dragonne.
8	Fixation pour trépied	Permet de monter un trépied.

N°	Description	Fonction
9	Indicateur de chargement	Indique l'état de charge de l'appareil. <ul style="list-style-type: none">◆ Rouge fixe : charge normale◆ Rouge clignotant : charge anormale◆ Vert fixe : charge complète
10	Interface de type C	Pour recharger l'appareil ou exporter des fichiers à l'aide du câble USB fourni.
11	Microphone	Enregistrer l'audio.

**REMARQUE**

Votre caméra effectue automatiquement et régulièrement un étalonnage pour optimiser la qualité des images et la précision des mesures. Pendant cette opération, l'image s'interrompt brièvement et vous entendez un déclic lorsque l'obturateur s'ouvre devant le détecteur. Le message "Étalonnage de l'image..." apparaît dans la partie supérieure centrale de l'écran pendant que l'appareil s'étalonne. L'étalonnage automatique est plus fréquent au démarrage ou dans des environnements très froid ou chaud. Ce comportement est normal et permet de garantir des performances optimales de votre caméra.

CHAPITRE 2 PRÉPARATION

2.1 Chargement de l'appareil

La caméra est équipée d'une batterie. Il est recommandé de charger la caméra avec le câble USB inclus et l'interface de type C sur la caméra.

L'adaptateur d'alimentation (non inclus) doit être conforme aux normes suivantes :

- ◆ Tension/Courant de sortie : 5 V CC/2 A
- ◆ Sortie d'alimentation minimale : 10 W

Vérifiez le témoin d'alimentation pour connaître l'état de charge :

- ◆ Rouge fixe : charge normale
- ◆ Rouge clignotant : charge anormale
- ◆ Vert fixe : charge complète



REMARQUE

- ◆ La puissance délivrée par le chargeur doit être comprise entre 8 watts minimum requis par l'équipement radio et 10 watts maximum afin d'atteindre la vitesse de charge maximale.
- ◆ Si vous n'utilisez pas la caméra pendant une période prolongée et qu'elle est complètement déchargée, il est recommandé de la charger pendant au moins 30 minutes avant de la mettre sous tension.
- ◆ Il est recommandé d'utiliser le câble USB inclus dans l'emballage pour la charge et le transfert des données.

2.2 Allumer/éteindre

Allumer

Appuyez longuement sur le bouton  pendant plus de 3 s pour allumer l'appareil. Vous pouvez observer la cible lorsque l'interface de l'appareil est stable.



REMARQUE

Lorsque vous allumez l'appareil, cela peut prendre au moins 6 secondes jusqu'à ce qu'il soit prêt à être utilisé.

Éteindre

Une fois l'appareil allumé, appuyez longuement sur le bouton  pendant environ 3 seconde pour éteindre l'appareil.

Réglage de la durée de mise hors tension automatique

Sélectionnez  et accédez à Paramètres de l'appareil > Mise hors tension automatique pour définir l'heure d'arrêt automatique de l'appareil selon les besoins.





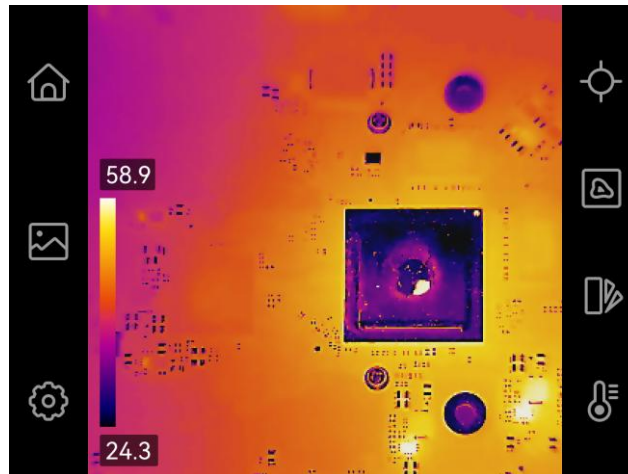

2.3 Méthode de fonctionnement

L'appareil prend également en charge le contrôle par écran tactile. Vous pouvez toucher l'écran pour utiliser l'appareil.

2.4 Menus et opérations

Vue en direct







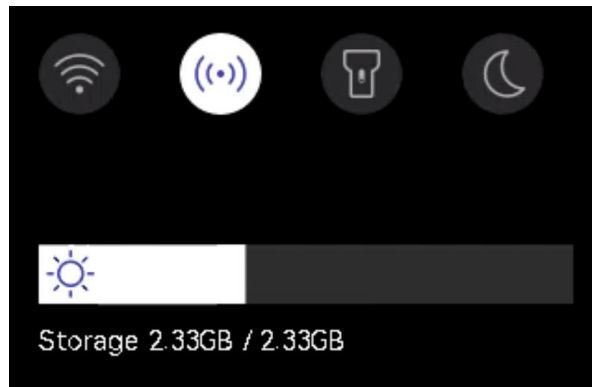

Icône	Description
	Revenez à l'interface de vue en direct.
	Accéder aux albums pour afficher les images et les vidéos capturées. Pour obtenir des instructions, reportez-vous à 7.3 Gestion des albums .
	Régler les paramètres locaux de l'appareil.
	Activer/désactiver les outils de mesure. Pour obtenir des instructions, reportez-vous à 4.2 Réglage des outils de mesure .
	Changement du mode d'image : thermique, optique, fusion, etc. Pour obtenir des instructions, reportez-vous à 6.3 Définir le mode d'image .
	Changement de palette de couleurs de l'image thermique. Pour obtenir des instructions, reportez-vous à 6.4 Définir les palettes .
	Réglez le niveau et l'échelle pour l'affichage de l'image thermique. Pour obtenir des instructions, reportez-vous à 6.5 Réglage du niveau et de l'échelle .

Menu déroulant

Dans l'interface de vue en direct, balayez vers le bas depuis le haut de l'écran pour afficher le menu déroulant. Ce menu permet d'activer/désactiver les fonctions de l'appareil, de

modifier le thème d'affichage et de régler la luminosité de l'écran.



Icône	Description
	Activation/désactivation du Wi-Fi. Pour obtenir des instructions sur la configuration du Wi-Fi, reportez-vous à 8.2.1 Connexion via Wi-Fi (le cas échéant) .
	Activation/désactivation du point d'accès. Pour obtenir des instructions sur la configuration du point d'accès, reportez-vous à 8.2.2 Connexion via le Point d'accès (le cas échéant) .
	Activation/désactivation de l'éclairage LED.
	Changement de thème. Le mode jour ou nuit est pris en charge.
	Réglage de la luminosité de l'écran.

 **REMARQUE**

- ◆ Ce manuel étant mis à jour régulièrement, l'interface peut être légèrement différente de celle de la version de votre modèle de caméra particulier. Reportez-vous à la caméra réelle.
- ◆ Le ^{*} Wi-Fi et le Point d'accès ne sont pris en charge que par certains modèles. Veuillez vous référer au modèle de caméra correspondant.
- ◆ Appuyez sur l'icône **Wi-Fi** ou **Point d'accès** pour accéder à l'interface des paramètres.

CHAPITRE 3 COMMENCEZ PAR LE MODE SUPERSCENE

Pour effectuer une détection rapide des anomalies, plusieurs modèles prédéfinis sont inclus dans le **Mode SuperScene** pour différents scénarios de détection. Les utilisateurs peuvent choisir une scène appropriée ou personnaliser une scène en fonction des cibles et définir des alarmes de température selon les besoins.

1. Sélectionnez un Mode scène approprié. Voir *3.1 Sélectionnez un mode SuperScene* pour plus de détails.
2. (Facultatif) Ajustez les paramètres du Mode scène selon vos besoins. Voir *3.2 (Facultatif) Définissez les paramètres du mode SuperScene* pour plus de détails.
3. (Facultatif) Définissez des alarmes selon vos besoins. Voir *Chapitre 5 Définir les alarmes* pour plus de détails.
4. Observez les résultats de détection dans l'interface de vue en direct.

3.1 Sélectionnez un mode SuperScene

Dans la vue en direct, appuyez sur  > **Mode SuperScene** > **Scène** pour choisir un mode scène approprié.



REMARQUE

La valeur par défaut des paramètres fonctionne dans la plupart des cas. Si les utilisateurs souhaitent affiner les paramètres associés selon leurs besoins, veuillez vous référer à *3.2 (Facultatif) Définissez les paramètres du mode SuperScene*.

Fuite d'eau

Pour inspecter les fuites d'eau des plafonds, des murs et des planchers des bâtiments à l'intérieur.

La technologie **Smart SuperScene** peut aider à reconnaître rapidement les anomalies lors de la détection des fuites d'eau. Lorsque la fonction **Smart SuperScene** est activée et les anomalies de fuite d'eau sont détectées, **Suspect** et un cadre rouge s'affichent sur l'interface de la vue en direct.

**REMARQUE**

- ◆ (Facultatif) Appuyez sur  > **Liaison d'alarme** pour définir des alarmes lumineuses. Veuillez vous référer à *Chapitre 5 Définir les alarmes*.
- ◆ Des rapports manqués ou même erronés apparaissent lorsque la différence de température des zones présentant des anomalies de fuite est trop subtile pour être reconnue, etc.
- ◆ Il est recommandé de donner un deuxième diagnostic basé sur la fonction **Smart SuperScene**. L'algorithme de la fonction **Smart SuperScene** est en cours de mise à jour.
- ◆ L'activation de **Smart SuperScene** et **SuperIR** diminuera la fréquence d'images.

Isolation

Pour détecter les déficiences d'isolation intérieure des murs et des plafonds des bâtiments, les utilisateurs courants peuvent appliquer cette scène.

La technologie **Smart SuperScene** peut aider à reconnaître rapidement les anomalies lors de la détection de l'isolation. Lorsque la fonction **Smart SuperScene** est activée et que des anomalies d'isolation sont détectées, **Suspect** ou **Suspecter une fuite d'air** et un cadre rouge sera affiché sur l'interface de la vue en direct.

**REMARQUE**

- ◆ (Facultatif) Appuyez sur  > **Liaison d'alarme** pour définir des alarmes lumineuses. Veuillez vous référer à *Chapitre 5 Définir les alarmes*.

- ◆ Des rapports manqués ou même erronés apparaissent lorsque la différence de température des zones présentant des anomalies de fuite est trop subtile pour être reconnue, etc.
- ◆ Il est recommandé de donner un deuxième diagnostic basé sur la fonction **Smart SuperScene**. L'algorithme de la fonction **Smart SuperScene** est en cours de mise à jour.
- ◆ L'activation de **Smart SuperScene** et **SuperIR** diminuera la fréquence d'images.

Ch. Planch

Pour détecter et observer les défauts du système de chauffage plancher.

La technologie **Smart SuperScene** peut aider à reconnaître rapidement les anomalies lors de la détection du plancher chauffant. Lorsque la fonction **Smart SuperScene** est activée et que des anomalies thermiques sont détectées, **Suspect** et un cadre rouge sera affiché sur l'interface de la vue en direct.

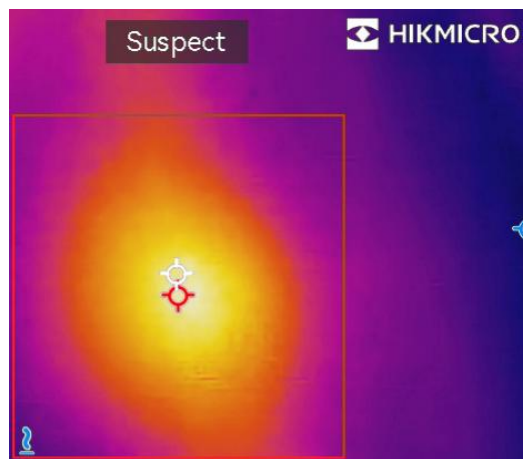

- REMARQUE** ◆ (Facultatif) Appuyez sur  > **Liaison d'alarme** pour définir des alarmes lumineuses. Veuillez vous référer à *Chapitre 5 Définir les alarmes*.
- ◆ De fausses alarmes et des détections manquées peuvent se produire lorsque la différence de température des zones présentant des anomalies du plancher chauffant est trop subtile pour être reconnue, ou lorsque les fonctionnalités d'imagerie thermique ne sont pas évidentes.
 - ◆ Il est recommandé de donner un deuxième diagnostic basé sur la fonction **Smart SuperScene**. L'algorithme de la fonction **Smart SuperScene** est en cours de mise à jour.
 - ◆ L'activation de **Smart SuperScene** et **SuperIR** diminuera la fréquence d'images.

Défauc élec

Pour détecter et observer les défauts des fils, des circuits, des composants électriques, des terminateurs, etc.

Panneau solaire

Pour détecter et observer les défauts des panneaux solaires.

Personnaliser

Les utilisateurs peuvent personnaliser un mode pour enregistrer les paramètres de mesure de température souhaités pour une utilisation ultérieure. Reportez-vous à **3.2 (Facultatif) Définissez les paramètres du mode SuperScene**.

3.2 (Facultatif) Définissez les paramètres du mode SuperScene

Pour obtenir des résultats de détection plus précis, les utilisateurs peuvent affiner les paramètres associés via  > **Mode SuperScene**.



REMARQUE

Les paramètres varient selon les différentes scènes.

Paramètres	Description
Émissivité	Réglez l'émissivité en fonction de votre cible.
Distance	Définir la distance entre la caméra et la cible d'observation.
Palettes	Les imageries thermiques sont créées par la différence de température. Les palettes sont des couleurs représentant la température. Les utilisateurs peuvent choisir une palette en fonction de leurs couleurs préférées.
Niveau et portée	L'échelle de température sur la gauche permet de parcourir la relation couleur-température dans l'image. Reportez-vous à 6.5 Réglage du niveau et de l'échelle .
Plage de températures	de Sélectionnez la plage de mesure de la température. L'appareil peut détecter la température et commuter automatiquement la plage de mesure des températures en mode Changement automatique .
Alarme	Lorsque la température des cibles déclenche la règle d'alarme définie, les utilisateurs peuvent être avertis de la manière définie. Voir Chapitre 5 Définir les alarmes .
Distribution des couleurs	des Linéaire et Histogramme les modes sont sélectionnables pour différentes scènes d'application, afin d'afficher plus de détails. Reportez-vous à 6.6 Définir la distribution des couleurs .

CHAPITRE 4 MESURE PRÉCISE DE LA TEMPÉRATURE

Pour obtenir une température plus précise et en temps réel de la cible, l'utilisateur peut définir des outils ponctuels et une alarme de température élevée selon les besoins.

1. Pour les modèles dotés du **Mode SuperScene**, sélectionnez une scène appropriée pour accélérer les paramètres de mesure. Reportez-vous à *Chapitre 3 Commencez par le Mode SuperScene*.
2. Vérifiez les valeurs de température dans le coin supérieur gauche de la vue en direct. S'ils ne sont pas suffisamment précis, affinez les paramètres de mesure de la température. Reportez-vous à *4.1 Définissez les paramètres de mesure de la température*.
3. Définissez des outils ponctuels pour obtenir la température en temps réel du point de température le plus élevé/le plus bas/le centre. Reportez-vous à *4.2 Réglage des outils de mesure*.
4. (Facultatif) Veuillez définir l'alarme. Reportez-vous à *Chapitre 5 Définir les alarmes*.
5. Observez les résultats de température dans l'interface de vue en direct.

4.1 Définissez les paramètres de mesure de la température

4.1.1 Ajustez la distance

La distance entre la caméra et la cible d'observation affecte la précision des résultats de température. Avant de mesurer la température, les utilisateurs doivent d'abord définir la distance.

Si les utilisateurs souhaitent un modèle prédéfini en fonction de la distance approximative entre la caméra et la cible, les modes **Près/Milieu/Loin** sont disponibles.

Si les utilisateurs souhaitent des résultats plus précis, le mode **Personnalisé** est disponible.

1. Dans la vue en direct, appuyez sur  > **Thermique Paramètres > Distance**.
2. Choisissez un mode de distance.



REMARQUE

- ◆ Les utilisateurs peuvent régler rapidement la distance de mesure de la température en vue en direct en faisant défiler la molette de distance.

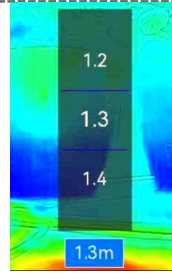

- ◆ Pour les modèles dotés du **Mode SuperScene**, la distance peut être réglée à la fois dans le menu **Mode SuperScene** et dans l'interface des paramètres. Les paramètres réglés dans l'interface des paramètres seront également modifiés en conséquence dans le menu **Mode SuperScene**.

4.1.2 Ajustez l'émissivité

L'émissivité affecte directement la précision de la mesure et doit être réajustée en fonction des caractéristiques du matériau cible.

1. Dans la vue en direct, appuyez sur > **Thermique Paramètres** > **Émissivité**.
2. Choisissez une valeur recommandée ou personnalisez-la.



REMARQUE

Pour les modèles dotés du **Mode SuperScene**, l'émissivité peut être réglée à la fois dans le menu **Mode SuperScene** et dans l'interface des paramètres. Les paramètres réglés dans l'interface des paramètres seront également modifiés en conséquence dans le menu **Mode SuperScene**.

4.1.3 (Facultatif) Ajustez Autres paramètres

Pour améliorer la précision de la mesure de la température, réglez avec précision les paramètres de mesure de la température via > **Thermique Paramètres**.

Paramètres	Description
Réflexion Temp.	Si un objet (autre que la cible) à température élevée se trouve dans la scène et que l'émissivité de la cible est faible, définissez la température de réflexion comme température élevée pour corriger l'effet thermographique. Réglez Réf. Température comme valeur de l'objet à haute température pour annuler l'interférence.
Humidité	Définissez l'humidité de l'environnement actuel dans lequel se trouve la caméra.

4.2 Réglage des outils de mesure

Définissez les outils de mesure pour mesurer les températures minimale, maximale et centrale de la scène actuelle.

1. Appuyez sur dans la vue en direct.
2. Appuyez pour sélectionner l'outil de mesure de la température selon les besoins. **Max.** , **Min.** , et **Cen.** peuvent être sélectionnés.

3. Appuyez n'importe où sur l'écran pour enregistrer et quitter.

 **REMARQUE** ♦ Les températures **Min.**, **Max.**, et **Cen.** sont affichées dans la partie supérieure gauche de l'écran. Appuyez de nouveau sur l'outil pour le supprimer.

♦ S'il y a une inexactitude grave dans les résultats de la température, désactivez le bouton **SuperTemp (Beta)** dans  > **Paramètres de l'appareil** > **SuperTemp (Beta)**. La fonction **SuperTemp (Beta)** est **UNIQUEMENT** prise en charge par certains modèles.

4.3 Restaurer des outils de mesure

Les utilisateurs peuvent effacer tous les outils de mesure définis via  > **Paramètres de l'appareil** > **Initialisation de l'appareil** > **Supprimer tous les outils de mesure**.

 **REMARQUE** La palette est également restaurée aux paramètres par défaut.

CHAPITRE 5 DEFINIR LES ALARMES

**REMARQUE**

SEULES certaines scènes prennent en charge la fonction **Alarme**. Veuillez vous référer à l'appareil réel.

Dès que la température des cibles déclenche la règle d'alarme définie, l'appareil effectue les actions configurées, telles que le déclenchement de l'alarme clignotante.

1. Sélectionnez un mode scène via  > **Mode SuperScene** > **Scène**.
2. Dans l'interface du mode SuperScene, appuyez sur **Alarme** pour accéder à l'interface des Paramètres d'alarme.
3. Activez l' **Alarme de température**.
4. Sélectionnez **Mesure** pour définir la règle d'alarme. Sélectionnez **Plus de** ou **Moins de** selon vos besoins.
5. Appuyez sur **Seuil d'alarme** pour définir le seuil de température en faisant défiler la molette.
6. Appuyez sur < pour enregistrer et sortir.

**REMARQUE**

Lorsque la température de la cible est supérieure à la valeur définie, la cible devient rouge ; lorsque la température de la cible est inférieure à la valeur définie, la cible devient bleue (uniquement pris en charge par certains modèles).

7. (Facultatif) Appuyez sur  > **Liaison d'alarme** pour définir l'alarme clignotante.

**REMARQUE**

Appairage de l'alarme est un paramètre commun qui fonctionne pour toutes les alarmes déclenchées.

CHAPITRE 6 PARAMETRES D'AFFICHAGE

6.1 Définir SuperIR

L'appareil prend en charge la fonction **SuperIR** sur la vue en direct et sur les instantanés qui peuvent améliorer les contours des objets pour un meilleur affichage de l'image. L'effet réel dépend du produit particulier.



- ◆ Dans la vue en direct : les contours des objets peuvent être améliorés dans la vue en direct lorsque la fonction **SuperIR** est activée.
- ◆ Sur les images capturées : les contours des objets dans l'image sont améliorés après activation de la fonction **SuperIR**.



REMARQUE

La fonction **SuperIR** est activée par défaut. Allez dans  > Paramètres de capture > SuperIR pour le désactiver.

6.2 Réglage de la luminosité de l'écran

- ◆ Dans la vue en direct, appuyez sur  > Paramètres d'affichage > Luminosité de l'écran pour régler la luminosité de l'écran.
- ◆ Ou, dans le menu déroulant, appuyez sur , puis faites-le glisser pour régler la luminosité de l'écran.



6.3 Définir le mode d'images

Définissez la vue de l'appareil que vous voulez utiliser entre thermique et optique. Vous avez le choix entre **Thermique**, **Fusion**, **PIP**, **Mélange** et **Optique**.

1. Touchez .
2. Appuyez sur les icônes pour sélectionner un mode d'image.

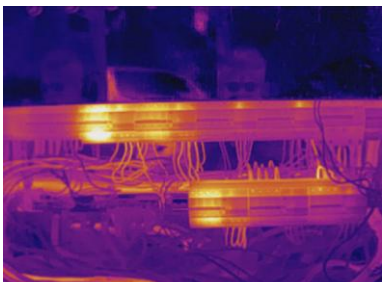
Mode d'image	Description	Exemple
 Thermique	En mode Thermique , l'appareil affiche la vue thermique.	

Mode d'image	Description	Exemple
 Fusion	En mode Fusion , l'appareil affiche l'image thermique de l'objet avec des contours optiques.	
 PIP*	En mode PIP (incrustation d'image), l'appareil affiche la vue thermique à l'intérieur de la vue optique. Il est possible d'ajuster la taille et la distance de la fonction PIP.	
 Mélange*	En mode Mélange , l'appareil affiche une vue mixte entre le canal thermique et le canal optique. Vous pouvez sélectionner le niveau optique-thermique pour modifier le rapport optique-thermique.	
 Optique	En mode Optique , seule l'image de l'objet optique est affichée.	

 **REMARQUE** Les fonctions *PIP et **Mélange** ne sont prises en charge que par certains modèles. Veuillez vous référer au modèle de caméra correspondant.

3. Appuyez sur l'écran pour quitter.

6.4 Définir les palettes





Les imageries thermiques sont créées par la différence de température. Les palettes sont des couleurs représentant la température. Les palettes vous permettent de sélectionner les coloris souhaités.

◆ Appuyez sur  dans la vue en direct pour sélectionner une palette appropriée.

- ◆ Ou appuyez sur  > **Mode SuperScene** > **Scène** pour choisir un mode de scène approprié, puis appuyez sur **Palettes** dans l'interface de réglage de scène pour en choisir une appropriée.

6.5 Réglage du niveau et de l'échelle

Définissez une plage de température d'affichage pour que la palette fonctionne seulement pour les cibles se situant dans cette plage de températures. Obtenez un meilleur contraste d'image en réglant les paramètres de niveau et d'échelle.

1. Sélectionnez une palette appropriée, veuillez vous référer à **6.4 Définir les palettes**.
2. Configurer le niveau et l'échelle:
 - ◆ Dans la vue en direct : Touchez  .
 - ◆ Ou dans l'interface de paramétrage SuperScene : appuyez sur  > **Mode SuperScene** > **Niveau et Échelle**.
3. Sélectionnez le réglage  **Automatique** ou  **Manuel**.



Automatique

Sélectionnez  . L'appareil ajuste automatiquement les paramètres d'affichage de la plage de température.

- 1) Touchez une zone d'intérêt de l'écran. Un cercle s'affiche autour de la zone et la plage d'affichage de la température se réajuste pour afficher le plus de détails possible de la zone.
- 2) Appuyez sur la valeur min./max. de l'échelle de température pour verrouiller ou déverrouiller la valeur.
- 3) Faites défiler la molette de réglage sur l'écran pour affiner respectivement la température maximale et la température minimale.



Manuel



REMARQUE

Lorsque les températures min. et max. sont toutes deux déverrouillées, le défilement de la molette ajustera les températures min. et max. en même temps.

- 4) Vous pouvez appuyer sur **Enregistré de manière permanente** ou **Enregistré temporairement** en bas de l'écran.
 - ◆ **Enregistré de manière permanente** : les paramètres actuels du mode manuel seront conservés après le redémarrage de l'appareil.
 - ◆ **Enregistré temporairement** : les paramètres actuels du mode manuel ne seront pas conservés après le redémarrage et l'appareil reviendra au mode automatique.

6.6 Définir la distribution des couleurs



REMARQUE

Cette fonction est prise en charge seulement pour les fonctions  de niveau et d'échelle automatiques.

La fonction de distribution des couleurs permet de créer différents effets d'affichage de l'image dans les fonctions de niveau et d'échelle automatiques. Les modes de distribution des couleurs **Linéaire** et **Histogramme** peuvent être sélectionnés en fonction des différentes applications.

Allez dans  > **Mode SuperScene** > **Distribution des couleurs**, puis sélectionnez un mode de distribution des couleurs.

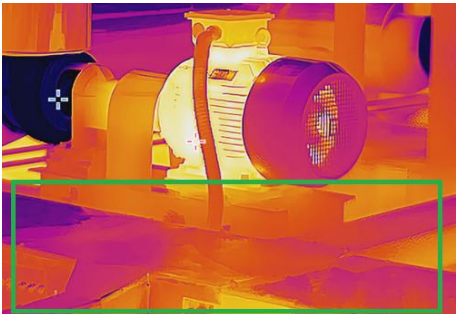
Mode	Description	Exemple
Linéaire	Détectez les petites cibles à haute température dans un arrière-plan à basse température pour améliorer et afficher plus de détails sur les cibles à haute température, telles que les connecteurs de câbles.	
Histogramme	Détectez les petites cibles à basse température dans les zones à haute température pour améliorer la différence de température et conserver les détails des objets à basse température, tels que les fissures.	

6.7 Réglage des informations affichées à l'écran

Appuyez sur  > **Paramètres d'affichage** pour activer ou désactiver l'affichage des informations à l'écran.

- ◆ **Heure et date** : Heure et date de l'appareil.
- ◆ **Paramètres** : Paramètres de mesure de la température, par exemple, émissivité cible.
- ◆ **Logo de marque** : Le logo de la marque est un logo de fabricant superposé sur les images.
- ◆ **Échelle de température** : Affichez la barre des palettes et la plage de température sur le côté droit de l'écran.

CHAPITRE 7 IMAGE ET VIDEO

L'appareil peut enregistrer des vidéos et capturer des instantanés. Les fichiers sont enregistrés dans les albums locaux.







REMARQUE

- ◆ L'appareil ne peut ni capturer ni enregistrer lorsque le menu est affiché.
- ◆ Lorsque l'appareil est connecté à votre ordinateur, il ne peut pas non plus ni capturer ni enregistrer.
- ◆ Allez dans  > **Paramètres de l'appareil** > **Initialisation de l'appareil** > **Formater le stockage** pour initialiser le stockage selon vos besoins.

7.1 Capturer une image

À partir de la vue en direct, appuyez sur  pour prendre un instantané. Activer la lampe torche à l'aide du menu déroulant dans un environnement sombre.

Vous pouvez également définir les paramètres suivants dans  > **Paramètres de capture** selon vos besoins.

Paramètres	Description
SuperIR	Activez SuperIR avant la capture, afin d'améliorer les contours des objets des images capturées.
Enregistrer l'image optique	Si vous devez enregistrer séparément une image optique, activez d'abord Enregistrer l'image optique .
Mode de capture	<ul style="list-style-type: none"> ◆ Capture d'une image : Appuyez une fois sur  pour capturer une image. ◆ Capture planifiée : Définissez Intervalle (l'intervalle de temps de chaque instantané à prendre) et Nombre (le nombre d'instantanés à prendre dans un rouleau, allant de 1 à 10 000). Appuyez sur  dans la vue en direct, la caméra capture alors des images selon l'intervalle défini. Appuyez à nouveau sur  pour arrêter la capture.
En-tête de nom de fichier	Définissez la règle de nommage des fichiers enregistrés. Le nom par défaut de l'image correspond au <i>nom du fichier + l'heure d'enregistrement</i> . L' en-tête de nom de fichier est configurable. L'heure d'enregistrement correspond à l'heure système de l'appareil au moment de l'enregistrement.
Nommage du fichier	Les noms de fichier peuvent comporter un horodatage ou une numérotation (en-tête de nom de fichier + numéro de séquence).

REMARQUE

- ◆ Pour le mode **Capture d'une image**, l'image en direct se fige et est enregistrée dans l'album d'enregistrement par défaut.
- ◆ Pour le mode **Capture planifiée**, un compteur s'affiche dans la vue en direct pour indiquer le nombre de captures terminées.



Que faire ensuite

- ◆ Appuyez sur  pour accéder aux albums, puis afficher et gérer les fichiers et les albums. Pour obtenir des instructions sur l'utilisation, reportez-vous à **7.3 Gestion des albums** et **7.5 Gestion des fichiers**.
- ◆ Vous pouvez connecter votre appareil au PC afin d'exporter des fichiers locaux dans des albums en vue d'une utilisation ultérieure. Reportez-vous à **7.6 Exportation des fichiers**.

7.2 Enregistrement d'une vidéo





Avant de commencer







Activer la lampe torche à l'aide du menu déroulant dans un environnement sombre.

1. (Facultatif) En mode vue en direct, appuyez sur , et aller à **Paramètre de capture > Enregistrer l'audio** pour activer/désactiver le son pendant l'enregistrement vidéo.
2. Dans l'interface de vue en direct, maintenez  enfoncé pour démarrer l'enregistrement. L'icône d'enregistrement et un compte à rebours s'affichent dans l'interface.
3. Lorsque vous avez terminé, appuyez sur  pour arrêter l'enregistrement. La vidéo enregistrée est automatiquement stockée.

7.3 Gestion des albums

Les fichiers image/vidéo enregistrés sont sauvegardés dans les albums. Vous pouvez créer de nouveaux albums, renommer un album, modifier l'album par défaut, déplacer des fichiers entre les albums et supprimer des albums.

Tâche	Opérations
Création d'un nouveau fichier	<ol style="list-style-type: none"> 1) Appuyez sur  pour entrer dans Albums. 2) Appuyez sur  pour ajouter un nouvel album. 3) Un clavier virtuel s'affiche pour saisir le nom de l'album. 4) Appuyez sur  pour terminer.
	<div style="border: 1px dashed gray; padding: 5px;"> <p>REMARQUE L'album nouvellement créé devient l'album de sauvegarde par défaut et apparaît en haut de la liste des albums.</p> </div>
Renommage d'un album	<ol style="list-style-type: none"> 1) Appuyez sur  pour entrer dans Albums. 2) Sélectionnez l'album à renommer. 3) Appuyez sur  et sélectionnez Renommer. Un clavier virtuel s'affiche. 4) Saisissez le nouveau nom avec le clavier virtuel.

Tâche	Opérations
Changement de l'album de sauvegarde par défaut	<p>5) Appuyez sur  pour terminer.</p> <p>1) Appuyez sur  pour entrer dans Albums.</p> <p>2) Sélectionnez l'album que vous voulez utiliser comme album de sauvegarde par défaut.</p> <p>3) Appuyez sur  et sélectionnez Définir comme Album de sauvegarde par défaut.</p> <div style="border: 1px dashed gray; padding: 5px; margin-top: 10px;"> <p> REMARQUE L'album de sauvegarde par défaut apparaît en haut de la liste des albums.</p> </div>
Suppression d'un album	<p>1) Appuyez sur  pour entrer dans Albums.</p> <p>2) Sélectionnez l'album que vous souhaitez supprimer.</p> <p>3) Appuyez sur  et sélectionnez Supprimer. Une boîte de dialogue apparaît sur l'interface.</p> <p>4) Appuyez sur OK pour supprimer l'album.</p> <div style="border: 1px dashed gray; padding: 5px; margin-top: 10px;"> <p> REMARQUE Les fichiers d'un album sont également supprimés lors de la suppression de l'album. Déplacez les fichiers vers d'autres albums s'ils sont encore nécessaires. Pour obtenir des instructions, reportez-vous à 7.5 Gestion des fichiers.</p> </div>

7.4 Affichage de fichiers

1. Appuyez sur  pour entrer dans **Albums**.
2. Appuyez pour sélectionner l'album dans lequel sont stockés les fichiers.
3. Appuyez pour sélectionner la vidéo ou l'instantané à afficher.
4. Affichez le fichier sélectionné et les informations pertinentes.

<p> REMARQUE</p> <ul style="list-style-type: none"> ◆ Les fichiers sont classés par ordre chronologique, les plus récents se trouvant en haut. Si vous ne parvenez pas à trouver les photos ou vidéos les plus récentes, vérifiez les paramètres d'heure et de date de votre appareil. Pour obtenir des instructions, reportez-vous à 9.1 Configurer l'heure et la date. Lorsque vous visualisez des fichiers, vous pouvez passer à d'autres fichiers en appuyant sur < ou >. ◆ Pour accéder à plus d'informations contenues dans les instantanés ou les vidéos, installez le logiciel pour les analyser.
--

7.5 Gestion des fichiers



Vous pouvez déplacer, supprimer, modifier les fichiers et leur ajouter des notes de texte.

Tâche	Opérations
Suppression d'un fichier	1) Appuyez sur  pour entrer dans Albums .

Tâche	Opérations
	2) Appuyez pour sélectionner l'album de stockage du fichier à supprimer. 3) Dans l'album, appuyez pour afficher le fichier à supprimer. 4) Appuyez sur l'écran pour afficher la barre de menus ci-dessous, puis sur  . Une boîte de dialogue apparaît sur l'interface. 5) Appuyez sur OK pour supprimer le fichier.
Suppression de plusieurs fichiers	1) Appuyez sur  pour entrer dans Albums . 2) Appuyez pour sélectionner l'album de stockage des fichiers à supprimer. 3) Dans l'album, appuyez sur  , puis appuyez sur les fichiers à supprimer. 4) Touchez  . Une boîte de dialogue apparaît sur l'interface. 5) Appuyez sur OK pour supprimer les fichiers.
Déplacement d'un fichier	1) Appuyez sur  pour entrer dans Albums . 2) Appuyez pour sélectionner l'album de stockage du fichier à déplacer. 3) Dans l'album, appuyez pour afficher le fichier à déplacer. 4) Appuyez sur le fichier pour afficher la barre de menus ci-dessous, puis sélectionnez  . La liste des albums s'affiche. 5) Appuyez pour sélectionner l'album à déplacer.
Déplacement de plusieurs fichiers	1) Appuyez sur  pour entrer dans Albums . 2) Appuyez pour sélectionner l'album de stockage des fichiers à déplacer. 3) Dans l'album, appuyez sur  pour sélectionner les fichiers à déplacer. 4) Touchez  . La liste des albums s'affiche. 5) Appuyez pour sélectionner l'album à déplacer.
Ajout d'une note de texte sur un fichier	1) Appuyez sur  pour entrer dans Albums . 2) Appuyez pour sélectionner l'album de stockage des fichiers à modifier. 3) Dans l'album, appuyez pour afficher le fichier à modifier. 4) Appuyez sur l'écran pour afficher la barre de menus ci-dessous, puis sur  . Un clavier virtuel s'affiche. 5) Saisissez la note de texte en touchant l'écran. 6) Appuyez sur  pour terminer.

Tâche**Opérations****Que faire ensuite**

Vous pouvez ouvrir la photo modifiée pour voir la note de texte.

 **REMARQUE** Vous pouvez appuyer sur  /  pour sélectionner/désélectionner tous les fichiers d'un album après avoir appuyé sur .

7.6 Exportation des fichiers

7.6.1 Exporter via HIKMICRO Viewer

1. Lancez HIKMICRO Viewer et ajoutez l'appareil. Reportez-vous au **8.2 Connectez l'appareil à HIKMICRO Viewer**.
2. Sélectionnez **Fichiers sur l'appareil** sur l'application pour accéder aux albums sur l'appareil.
3. Sélectionnez un fichier, puis appuyez sur **Télécharger** pour l'enregistrer sur vos albums locaux.

7.6.2 Exportation via l'ordinateur

1. Connectez l'appareil à votre ordinateur via le câble USB fourni, puis sélectionnez le mode **Lecteur USB** comme mode USB dans l'invite sur l'appareil. En mode **Lecteur USB Drive**, l'écran de projection n'est pas pris en charge.
2. Ouvrez le disque détecté, copiez et collez les vidéos ou les instantanés sur l'ordinateur pour afficher les fichiers.
3. Déconnectez l'appareil de votre ordinateur.

 **REMARQUE** Lors de la première connexion, le pilote est installé automatiquement.

CHAPITRE 8 CONNEXIONS DE L'APPAREIL

Lorsque l'appareil est connecté à certaines applications ou logiciels clients sur votre téléphone mobile ou votre ordinateur, vous pouvez parcourir l'image en temps réel dans la caméra, enregistrer des vidéos et capturer des instantanés via des téléphones ou des ordinateurs.

8.1 Diffuser l'écran de l'appareil sur l'ordinateur

L'appareil prend en charge la diffusion de l'écran vers le PC par HIKMICRO Analyzer. Vous pouvez diffuser la vue en direct de l'appareil sur votre PC, prendre des instantanés et enregistrer des vidéos via le client.

Veuillez visiter notre site Web www.hikmicrotech.com ou contactez nos supports techniques ou nos équipes de service client pour les packages d'installation, et téléchargez et installez HIKMICRO Analyzer.

Consultez le manuel d'utilisation du client HIKMICRO Analyzer pour une connexion spécifique et plus d'opérations.

8.2 Connectez l'appareil à HIKMICRO Viewer

Connectez l'appareil à HIKMICRO Viewer via un point d'accès ou Wi-Fi, et les utilisateurs peuvent visualiser des images, capturer des instantanés et enregistrer des vidéos sur des téléphones mobiles.

8.2.1 Connexion via Wi-Fi (le cas échéant)

Avant de commencer

Scannez le code QR pour télécharger et installer l'application HIKMICRO Viewer sur votre téléphone.





Android







iOS

REMARQUE

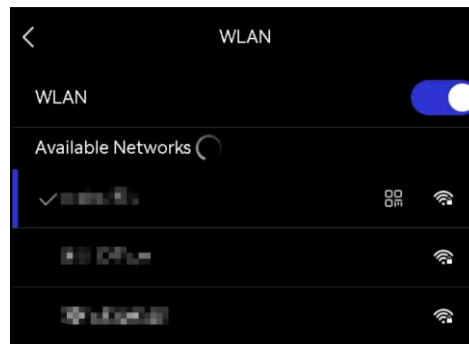
- ◆ Ne saisissez PAS d'espace dans votre mot de passe, sinon il risque d'être incorrect.
- ◆ Appuyez sur  pour saisir le mot de passe dans le champ prévu à cet effet.

1. Activez le bouton **Accès au réseau** via les  > **Paramètres de l'appareil**. C'est une condition préalable à la connexion WLAN.
2. Connectez votre appareil à un réseau Wi-Fi.



- 1) Dans la vue en direct, appuyez sur  et allez à **Paramètres de l'appareil > WLAN**.
 - 2) Appuyez sur  pour activer le Wi-Fi. La liste des réseaux Wi-Fi disponibles s'affiche.
 - 3) Sélectionnez le Wi-Fi auquel vous souhaitez vous connecter. Un clavier virtuel s'affiche.
 - 4) Appuyez sur  pour enregistrer les paramètres.
3. Ajoutez l'appareil à HIKMICRO Viewer.
- ◆ Utilisation du mot de passe Wi-Fi.
 - 1) Sélectionnez le même réseau Wi-Fi auquel est connecté l'appareil sur votre téléphone, entrez le mot de passe et rejoignez-le.
 - 2) Lancez HIKMICRO Viewer.
 - 3) Appuyez sur **+** > **Ajout de l'appareil > Connecter** pour ajouter l'appareil.
 - 4) Veuillez confirmer le code PIN de connexion sur l'appareil.
 - ◆ Génération du code QR pour le Wi-Fi.
 - 1) Appuyez sur  en regard du réseau Wi-Fi rejoint sur l'appareil pour afficher le code QR du Wi-Fi.
 - 2) Lancez HIKMICRO Viewer.
 - 3) Appuyez sur **+** > **Lecture du code QR** pour diriger le cadre de numérisation vers le code.
 - 4) Veuillez confirmer le code PIN de connexion sur l'appareil.

8.2.2 Connexion via le Point d'accès (le cas échéant)

Avant de commencer





Scannez le code QR pour télécharger et installer l'application HIKMICRO Viewer sur votre téléphone.



Android



iOS

1. Activez le bouton **Accès au réseau** via les  > **Paramètres de l'appareil**. C'est une condition préalable à la connexion du Point d'accès
2. Dans la vue en direct, appuyez sur  et allez à **Paramètres de l'appareil** > **Point d'accès**.
3. Appuyez sur  pour activer la fonction de point d'accès. Le nom du point d'accès est constitué des 9 derniers chiffres du numéro de série de l'appareil.
4. Définissez le point d'accès de l'appareil et rejoignez-le avec votre téléphone.
 - ◆ **Utilisation d'un mot de passe pour le point d'accès :**
 - 1) Appuyez sur **Définir mot de passe**. Un clavier virtuel s'affiche.
 - 2) Définissez le mot de passe pour le point d'accès en touchant l'écran.
 - 3) Appuyez sur  pour terminer.
 - 4) Activez la fonction Wi-Fi de votre téléphone et recherchez le point d'accès de l'appareil pour vous y connecter.
 - 5) Lancez HIKMICRO Viewer.
 - 6) Appuyez sur **+ > Ajout de l'appareil > Connecter** pour ajouter l'appareil.
 - 7) Veuillez confirmer le code PIN de connexion sur l'appareil.
 - ◆ **Utilisation d'un code QR pour le point d'accès :**
 - 1) Lancez HIKMICRO Viewer, puis appuyez sur **+ > Scanner le code QR**.
 - 2) Visez la caméra du téléphone vers le code QR du point accès de l'appareil.
 - 3) Veuillez confirmer le code PIN de connexion sur l'appareil.

**REMARQUE**

- ◆ Ne saisissez PAS d'espace dans votre mot de passe, sinon il risque d'être incorrect.
- ◆ Le mot de passe doit contenir au moins 8 chiffres, composés de chiffres et de caractères.
- ◆ Appuyez sur  pour saisir le mot de passe dans le champ prévu à cet effet.

CHAPITRE 9 PARAMETRES SYSTEME

9.1 Configurer l'heure et la date

1. Allez dans  > Paramètres de l'appareil > Heure et Date.
2. Réglez la date et l'heure.
3. Appuyez sur < pour enregistrer et sortir des réglages.



REMARQUE

Allez dans  > Paramètres d'affichage pour activer ou désactiver l'affichage de la date et de l'heure.

9.2 Définir les unités de mesure

Allez dans  > Paramètres d'affichage > Unité pour définir l'unité de température et l'unité de distance.

9.3 Réglage de la langue

Accédez à  > Paramètres de l'appareil > Langue pour sélectionner la langue de votre choix.

CHAPITRE 10 MAINTENANCE

10.1 Affichage des informations sur l'appareil

Allez dans  > Paramètres de l'appareil > À propos pour afficher les informations sur l'appareil.

10.2 Mise à niveau de l'appareil

10.2.1 Mettre à niveau l'appareil via le fichier de mise à niveau

Avant de commencer

- ◆ Pour obtenir tout d'abord le fichier de mise à niveau, téléchargez-le sur le site Web officiel <http://www.hikmicrotech.com> ou contactez le service clientèle et l'assistance technique.
 - ◆ Assurez-vous que la batterie de l'appareil est complètement chargée.
 - ◆ Assurez-vous que la fonction d'arrêt automatique est désactivée pour éviter les interruptions accidentelles pendant la mise à niveau.
1. Connectez l'appareil à votre ordinateur via le câble USB fourni, puis sélectionnez le mode **Lecteur USB** comme mode USB dans l'invite sur l'appareil.
 2. Décompressez le fichier de mise à niveau et copiez-le dans le répertoire racine de l'appareil.
 3. Déconnectez l'appareil de votre ordinateur.
 4. Redémarrez l'appareil et il se mettra automatiquement à niveau. Le processus de mise à niveau sera affiché dans l'interface principale.



REMARQUE

Après la mise à niveau, l'appareil redémarre automatiquement. Vous pouvez consulter la version actuelle dans  > Paramètres de l'appareil > À propos.

10.2.2 Mise à niveau de l'appareil à l'aide de HIKMICRO Viewer

Avant de commencer

Assurez-vous d'avoir installé HIKMICRO Viewer sur votre téléphone. Veuillez consulter **8.2 Connectez l'appareil à HIKMICRO Viewer** pour les instructions.

1. Démarrez HIKMICRO Viewer sur votre téléphone.
2. Mettre à jour l'appareil. Vous pouvez choisir l'une des méthodes suivantes :
 - ◆ Sur l'écran d'accueil, Appuyez sur **Mise à jour de l'appareil > Vérifier les mises à jour**.
 - ◆ Sur l'écran d'accueil, appuyez sur **Informations sur l'appareil > Mise à jour de l'appareil > Vérifier les mises à jour**.

10.3 Restaurer l'appareil

Allez dans  > Paramètres de l'appareil > Initialisation de l'appareil > Restaurer l'appareil pour initialiser l'appareil et restaurer les paramètres par défaut.

10.4 Enregistrer les journaux des opérations

L'appareil peut collecter ses journaux des opérations et les enregistrer dans le stockage à des fins de dépannage uniquement. Vous pouvez activer ou désactiver cette fonction dans  > Paramètres de l'appareil > Enregistrer les journaux.

Vous pouvez connecter la caméra à l'ordinateur à l'aide du câble USB fourni, puis sélectionner **Lecteur USB** comme mode USB sur la caméra pour exporter les journaux des opérations (fichiers .log) dans le répertoire racine de la caméra, si nécessaire.

10.5 Initialisation du stockage

Allez dans  > Initialisation de l'appareil > Formater le stockage pour initialiser le stockage.

Mise en garde

Si le stockage contient des fichiers, assurez-vous qu'ils ont été sauvegardés avant le formatage. Une fois le stockage initialisé, les données et les fichiers sont irrécupérables.

10.6 Régler du verrouillage de l'écran

Les utilisateurs peuvent utiliser le verrouillage d'écran pour protéger la sécurité des informations. Lorsque cette option est activée, les utilisateurs peuvent configurer et modifier un mot de passe de verrouillage d'écran à 4 chiffres (chiffre uniquement). Le mot de passe doit être saisi à chaque démarrage de l'appareil.

REMARQUE

Le support de stockage de l'appareil n'est pas accessible via un PC lorsque l'appareil est verrouillé.

10.6.1 Définir mot de passe

Allez dans  > Paramètres de l'appareil > Verrouillage d'écran, puis activez le bouton. Puis saisissez le mot de passe.

10.6.2 Modifier le mdp

Les utilisateurs peuvent choisir de modifier le mot de passe. Allez dans  > Paramètres de l'appareil > Verrouillage d'écran > Modifier le mot de passe.

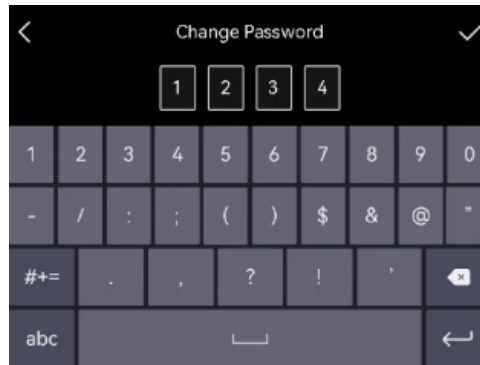

10.6.3 Réinitialiser le mot de passe

Si le mot de passe est oublié, il peut être réinitialisé, mais cette action effacera toutes les données stockées et les configurations utilisateur. Veuillez procéder avec prudence.

1. Dans l'interface de saisie du mot de passe, appuyez sur .
2. Sélectionnez **OK** dans la boîte de dialogue contextuelle pour restaurer le mot de passe, ou appuyez sur **Annuler** pour annuler l'opération.

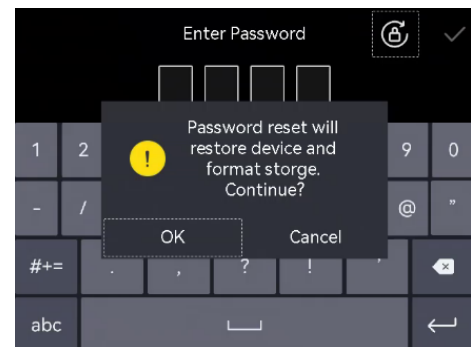

10.7 À propos de l'étalonnage

Veuillez contacter le revendeur local pour obtenir des informations sur les points d'entretien. Pour des services d'étalonnage plus détaillés, veuillez visiter le site <https://www.hikmicrotech.com/en/support>.

CHAPITRE 11 QUESTIONS FREQUENTES

Scannez le code QR suivant pour accéder à la foire aux questions de l'appareil.



INFORMATIONS LEGALES

© Hangzhou Microimage Software Co., Ltd. Tous droits réservés.

À propos de ce manuel

Ce manuel fournit des instructions d'utilisation et de gestion du produit. Les images, les tableaux, les figures et toutes les autres informations ci-après ne sont donnés qu'à titre de description et d'explication. Les informations contenues dans ce manuel sont modifiables sans préavis, en raison d'une mise à jour d'un micrologiciel ou pour d'autres raisons. Vous trouverez la dernière version de ce manuel sur le site Web de HIKMICRO (<http://www.hikmicrotech.com>).

Veuillez utiliser ce mode d'emploi avec les conseils et l'assistance de professionnels spécialement formés dans la prise en charge de ce produit.

Marques déposées



HIKMICRO et les autres marques commerciales et logos de HIKMICRO sont la propriété de HIKMICRO dans diverses juridictions.

Toutes les autres marques et tous les logos mentionnés appartiennent à leurs propriétaires respectifs.

Clause d'exclusion de responsabilité

DANS LES LIMITES AUTORISÉES PAR LA LOI EN VIGUEUR, LE PRÉSENT MANUEL ET LE PRODUIT DÉCRIT, AINSI QUE SON MATÉRIEL, SES LOGICIELS ET SES FIRMWARES, SONT FOURNIS « EN L'ÉTAT » ET « AVEC CES DÉFAUTS ET ERREURS ». HIKMICRO NE FAIT AUCUNE GARANTIE, EXPLICITE OU IMPLICITE, Y COMPRIS, MAIS SANS S'Y LIMITER, DE QUALITÉ MARCHANDE, DE QUALITÉ SATISFAISANTE, OU D'ADÉQUATION À UN USAGE PARTICULIER. VOUS UTILISEZ LE PRODUIT À VOS PROPRES RISQUES. EN AUCUN CAS, HIKMICRO NE SERA TENU RESPONSABLE DE TOUT DOMMAGE SPÉCIAL, CONSÉCUTIF, ACCESSOIRE OU INDIRECT, Y COMPRIS, ENTRE AUTRES, LES DOMMAGES RELATIFS À LA PERTE DE PROFITS D'ENTREPRISE, À L'INTERRUPTION D'ACTIVITÉS COMMERCIALES, OU LA PERTE DES DONNÉES, LA CORRUPTION DES SYSTÈMES, OU LA PERTE DES DOCUMENTS, S'ILS SONT BASÉS SUR UNE VIOLATION DE CONTRAT, UNE FAUTE (Y COMPRIS LA NÉGLIGENCE), LA RESPONSABILITÉ EN MATIÈRE DE PRODUITS, OU AUTRE, EN RAPPORT AVEC L'UTILISATION DU PRODUIT, MÊME SI HIKMICRO A ÉTÉ INFORMÉ DE LA POSSIBILITÉ D'UN TEL DOMMAGE OU D'UNE TELLE PERTE.

VOUS RECONNAISSEZ QUE LA NATURE D'INTERNET EST SOURCE DE RISQUES DE SÉCURITÉ INHÉRENTS, ET HIKMICRO SE DÉGAGE DE TOUTE RESPONSABILITÉ EN CAS DE FONCTIONNEMENT ANORMAL, DIVULGATION D'INFORMATIONS CONFIDENTIELLES OU AUTRES DOMMAGES DÉCOULANT D'UNE CYBERATTAQUE, D'UN PIRATAGE INFORMATIQUE, D'UNE INFECTION PAR DES VIRUS, OU AUTRES RISQUES DE SÉCURITÉ LIÉS À INTERNET ; TOUTEFOIS, HIKMICRO FOURNIRA UNE ASSISTANCE TECHNIQUE

DANS LES DÉLAIS SI NÉCESSAIRE.

VOUS ACCEPTEZ D'UTILISER CE PRODUIT CONFORMÉMENT À L'ENSEMBLE DES LOIS EN VIGUEUR. IL EST DE VOTRE RESPONSABILITÉ EXCLUSIVE DE VEILLER À CE QUE VOTRE UTILISATION SOIT CONFORME À LA LOI APPLICABLE. IL VOUS APPARTIENT SURTOUT D'UTILISER CE PRODUIT D'UNE MANIÈRE QUI NE PORTE PAS ATTEINTE AUX DROITS DE TIERS, Y COMPRIS, MAIS SANS S'Y LIMITER, LES DROITS DE PUBLICITÉ, LES DROITS DE PROPRIÉTÉ INTELLECTUELLE, OU LA PROTECTION DES DONNÉES ET D'AUTRES DROITS À LA VIE PRIVÉE. VOUS NE DEVEZ PAS UTILISER CE PRODUIT POUR TOUTE UTILISATION FINALE INTERDITE, NOTAMMENT LA MISE AU POINT OU LA PRODUCTION D'ARMES DE DESTRUCTION MASSIVE, LA MISE AU POINT OU LA FABRICATION D'ARMES CHIMIQUES OU BIOLOGIQUES, LES ACTIVITÉS DANS LE CONTEXTE LIÉ AUX EXPLOSIFS NUCLÉAIRES OU AU CYCLE DU COMBUSTIBLE NUCLÉAIRE DANGEREUX, OU SOUTENANT LES VIOLATIONS DES DROITS DE L'HOMME.

EN CAS DE CONFLIT ENTRE CE MANUEL ET LES LOIS EN VIGUEUR, CES DERNIÈRES PRÉVALENT.

INFORMATIONS RÉGLEMENTAIRES

Ces clauses ne s'appliquent qu'aux produits portant la marque ou l'information correspondante.

Déclaration de conformité UE



Ce produit et, le cas échéant, les accessoires fournis portent le marquage « CE » et sont donc conformes aux normes européennes harmonisées applicables répertoriées dans la Directive 2014/30/UE (directive sur la compatibilité électromagnétique) et la Directive 2011/65/UE (RoHS).

Par la présente, Hangzhou Microimage Software Co., Ltd. déclare que cet appareil (se référer à l'étiquette) est conforme à la directive 2014/53/UE.

L'intégralité de la déclaration de conformité pour l'UE est disponible à l'adresse suivante :

<https://www.hikmicrotech.com/en/support/download-center/declaration-of-conformity/>.

Informations relatives à l'exposition aux radiofréquences

Cet appareil a été testé et respecte les limites applicables à l'exposition aux radiofréquences (RF).

Bandes de fréquence et puissance (pour la CE)

Les bandes et modes de fréquences et les limites nominales de puissance d'émission (rayonnée ou induite) applicables aux équipements radio suivants sont les suivantes :

Wi-Fi : 2,4 GHz (2,4 GHz à 2,4835 GHz) : 20 dBm

Pour les appareils sans adaptateur d'alimentation offert, utilisez l'adaptateur d'alimentation fourni par un fabricant qualifié. Reportez-vous aux spécifications du produit pour les dispositions nécessaires et détaillées en matière d'alimentation.

Pour les appareils sans batterie offerte, utilisez la batterie fournie par un fabricant qualifié. Reportez-vous aux spécifications du produit pour les détails concernant la pile.



Directive 2012/19/UE (directive DEEE) : dans l'Union européenne, les produits portant ce pictogramme ne doivent pas être déposés dans une déchèterie municipale où le tri des déchets n'est pas pratiqué. Pour un recyclage adéquat, remettez ce produit à votre revendeur lors de l'achat d'un nouvel équipement équivalent, ou déposez-le dans un lieu de collecte prévu à cet effet. Pour plus de précisions, rendez-vous sur :

www.recyclethis.info



Règlement (UE) 2023/1542 (Règlement sur les piles/batteries) : Ce produit contient une batterie et est conforme au règlement (UE) 2023/1542. Les

La batterie ne peut pas être déposée dans une décharge municipale où le tri des déchets n'est pas pratiqué, dans l'Union européenne. Pour plus de précisions sur la pile, reportez-vous à sa documentation. La batterie porte ce symbole qui peut inclure la mention cadmium (Cd) ou plomb (Pb).

Pour la recycler correctement, renvoyez-la à votre revendeur ou déposez-la dans un point de collecte prévu à cet effet. Pour plus de précisions, rendez-vous sur : www.recyclethis.info.

Conformité Industrie Canada ICES-003

Le présent appareil est conforme aux CNR d'Industrie Canada applicables aux appareils radioexempts de licence. L'exploitation est autorisée aux deux conditions suivantes:

- (1) l'appareil ne doit pas produire de brouillage, et
- (2) l'utilisateur de l'appareil doit accepter tout brouillage radioélectrique subi, même si le brouillage est susceptible d'en compromettre le fonctionnement.

ce matériel est conforme aux limites de dose d'exposition aux rayonnements, CNR-102 énoncée dans un autre environnement.

- (i) Les dispositifs fonctionnant dans la bande 5150-5250 MHz sont réservés uniquement pour une utilisation à l'intérieur afin de réduire les risques de brouillage préjudiciable aux systèmes de satellites mobiles utilisant les mêmes canaux.
- (ii) Le gain d'antenne maximal autorisé pour les appareils dans les bandes 5250-5350 MHz et 5470-5725 MHz doivent respecter le pire limiter; et
- (iii) Le gain d'antenne maximal autorisé pour les appareils dans la bande 5725-5875 MHz doivent respecter le pire limites spécifiées pour le point-à-point et l'exploitation non point à point, le cas échéant.

Les utilisateurs de radars de haute puissance sont désignés utilisateurs principaux (c.-à-d., qu'ils ont la priorité) pour les bandes 5250-5350 MHz et 5650-5850 MHz et que ces radars pourraient causer du brouillage et/ou des dommages aux dispositifs LAN-EL.



See the World in a New Way

 Hikmicro industriel

 support@hikmicrotech.com

 HIKMICRO Industrial

 hikmicro_industriel

 HIKMICRO

 <https://www.hikmicrotech.com/>