

Manual do utilizador

Mira de visão diurna e noturna digital

SÉRIE ALPEX LRF 4K

V5.5.140 202510



Contacte-nos

ÍNDICE

1	Descrição geral	1
1.1	Função principal	1
1.2	Aspeto.....	1
2	Preparação	5
2.1	Ligação do cabo	5
2.2	Instalar a bateria.....	5
2.2.1	Instruções da bateria.....	5
2.2.2	Instalação das pilhas.....	5
2.3	Montar o dispositivo na calha	6
2.4	Instalar a lanterna de IV	8
2.5	Ligar/desligar	10
2.6	Ecrã automático desligado.....	11
2.7	Descrição do menu	11
2.8	Ligação através da aplicação.....	12
2.9	Estado do firmware	13
2.9.1	Verificar o estado do firmware	13
2.9.2	Atualizar dispositivo	14
2.10	Apontar (descrição geral).....	15
3	Definições da imagem	16
3.1	Ajustar a dioptria	16
3.2	Ajustar o foco	16
3.3	Ajustar a abertura.....	17
3.4	Ajustar o brilho	17
3.5	Ajustar o contraste.....	17
3.6	Mudar o modo de visualização	18
3.7	Definir IV inteligentes.....	20
3.8	Definir o modo de imagem na imagem	20
3.9	Ajustar o zoom digital.....	21
3.10	Ajustar a escala de orientação	21
4	Apontar	23
4.1	Ajustar o modo de retículo	23
4.2	Selecionar perfis de apontar.....	23
4.3	Definir o retículo	24
4.4	Corrigir o retículo.....	25
4.4.1	Corrigir o retículo no dispositivo.....	25
4.4.2	Corrigir o retículo na aplicação HIKMICRO Sight.....	27
4.5	Cálculo balístico para caça.....	29
5	Medição da distância	31

6	Definições gerais	33
6.1	Definir o OSD	33
6.2	Definição do logótipo da marca	33
6.3	Captura e vídeo.....	34
6.3.1	Captura de imagem	34
6.3.2	Definir o áudio.....	34
6.3.3	Gravar vídeo	34
6.3.4	Pré-gravar vídeo	35
6.3.5	Álbum local	35
6.4	Exportar ficheiros	36
6.4.1	Exportar ficheiros via HIKMICRO Sight	36
6.4.2	Exportar ficheiros através de PC	37
7	Definições do sistema	39
7.1	Ajustar a data	39
7.2	Sincronizar a data e hora	39
7.3	Definir o idioma	39
7.4	Definir unidade	40
7.5	Guardar registo de diagnóstico	40
7.6	Definir o código de bloqueio do ecrã	41
7.6.1	Ativar o código	41
7.6.2	Alterar cód. acesso.....	42
7.7	Visualizar informações do dispositivo.....	42
7.8	Repor o dispositivo.....	42
7.9	Repor dispositivo.....	43
8	Perguntas frequentes	44
8.1	Porque motivo está o monitor desligado?.....	44
8.2	A imagem não está nítida, como posso ajustá-la?	44
8.3	A captura ou a gravação falha. Qual é o problema?	44
8.4	Por que motivo o PC não consegue identificar o dispositivo?	44

1 Descrição geral

A Mira de visão diurna e noturna digital HIKMICRO ALPEX LRF 4K funciona em qualquer luz ambiente presente. Com um detetor UHD avançado de 3840 × 2160 e uma abertura ajustável de F1.2 a 2.5, proporciona uma nitidez ultra nítida e viva a cores durante o dia e uma visualização clássica a preto e branco durante a noite. Equipada com um módulo de telémetro a laser incorporado de precisão extra, inclui um design de tubo de estilo tradicional que satisfaz as necessidades dos caçadores profissionais que valorizam as tradições e procuram uma superioridade tecnológica. A mira é adequada para caça no campo e na floresta, aventuras e operações de busca e salvamento.

1.1 Função principal

- **Medição da distância:** O telémetro a laser integrado fornece uma distância precisa entre o alvo e a posição de observação.
- **Cálculo balístico para caça:** Esta função ajuda-o a ter uma melhor experiência em diversas condições. O cálculo requer a introdução de vários parâmetros para garantir mais precisão e a flexibilidade de utilização.
- **Mudar o modo de visualização:** Os modos diurno/noturno/verde/amarelo/automático permitem-lhe utilizar o dispositivo em diferentes ambientes.
- **Apontar rápida:** O dispositivo suporta a mira através da aplicação HIKMICRO Sight e do dispositivo, e o retículo com mira ajuda-o a apontar para o alvo com rapidez e precisão. Ver *Apontar*.
- **Vídeo ativado por recuo:** o dispositivo consegue iniciar automaticamente a gravação antes da ativação de recuo e terminar a gravação após a ativação de recuo.
- **Ligação através da aplicação:** O dispositivo consegue tirar instantâneos, gravar vídeos e, se o ligar ao seu telemóvel por intermédio de um hotspot, configurar parâmetros através da aplicação HIKMICRO Sight.

1.2 Aspeto



Nota

- O aspeto pode variar consoante os modelos. Tenha o produto real como referência.
- As imagens deste manual são apenas para fins ilustrativos. Tenha o produto real como referência.



Figura 1-1 Aspeto



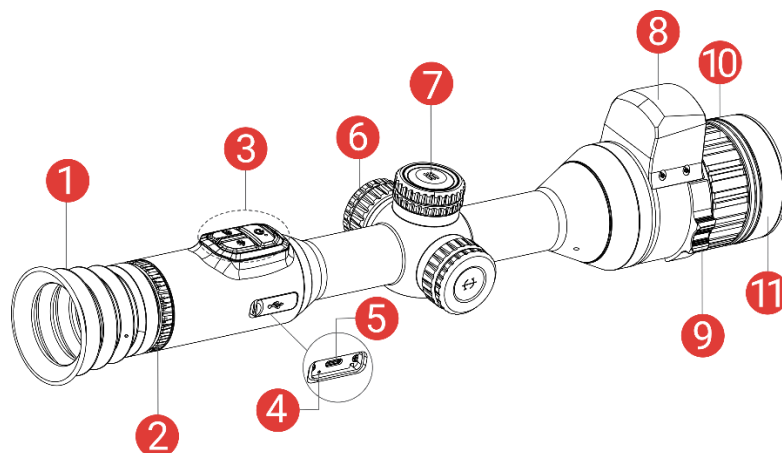

Tabela 1-1 Descrição dos componentes

N.º	Componente	Descrição
1	Óculo	A peça posicionada junto ao olho que permite visualizar o alvo.
2	Anel de ajuste da dioptria	Ajusta as definições da dioptria
3	Botões	Para definir funções e parâmetros.
4	Indicador de estado de carregamento	Indica o estado de carregamento do dispositivo. <ul style="list-style-type: none"> ● Vermelho e verde intermitente: Ocorreu um erro. ● Vermelho fixo: A carregar. ● Verde fixo: Totalmente carregada.
5	Interface Tipo-C	Ligue o dispositivo à fonte de alimentação ou transmita dados através de um cabo Tipo-C.
6	Compartimento das pilhas	Para inserir a bateria.
7	Roda	Para seleccionar funções e parâmetros e mudar para o zoom digital.
8	Medidor de distâncias a laser	Mede a distância até ao alvo com o laser.

N.º	Componente	Descrição
9	Anel de ajuste da abertura	Para ajustar o tamanho da abertura.
10	Anel de foco	Ajuste a focagem para obter alvos com maior nitidez.
11	Tampa da lente	Protege a lente.

Descrição do botão

Tabela 1-2 Descrição do botão



Ícone	Botão	Função
	Ligar/desligar	<ul style="list-style-type: none"> ● Premir: Modo de espera/Ativar dispositivo. ● Manter premido: Ligar/desligar.
	Captura	<ul style="list-style-type: none"> ● Premir: Capture instantâneos. ● Manter premido: Iniciar/parar de gravar vídeo.
	Laser	<ul style="list-style-type: none"> ● Premir: Ligar o alcance do laser/efetuar o alcance do laser. ● Premir duas vezes: Desligar o alcance do laser. ● Manter premido: Ativar/desativar o modo PIP (Imagem na imagem).
	Roda	<p>Modo não-menu:</p> <ul style="list-style-type: none"> ● Manter premido: Entre no menu. ● Rodar: Mudar para o zoom digital. <p>Modo de menu:</p> <ul style="list-style-type: none"> ● Premir: Confirmar/definir parâmetros. ● Manter premido: Guardar e sair do menu. ● Rodar: Mover para cima/mover para baixo.
	Captura + Laser	Manter premido para bloquear/desbloquear a roda.



Nota

- O indicador de corrente permanece vermelho fixo quando o dispositivo está ligado.
- Quando a função de desligamento automático do ecrã estiver activada,

se você pressionar  para entrar no modo de espera, também poderá inclinar ou girar o dispositivo para activá-lo. Consulte *Ecrã automático desligado* para obter detalhes sobre a operação.

- Quando a roda está bloqueada/desbloqueada, é apresentado o ícone  /  .
-

2 Preparação

2.1 Ligação do cabo

Ligue o dispositivo e o transformador com um cabo Type-C para ligar ou carregar o dispositivo. Ou então ligue o dispositivo ao PC, de modo a poder exportar ficheiros.





Figura 2-1 Ligação do cabo

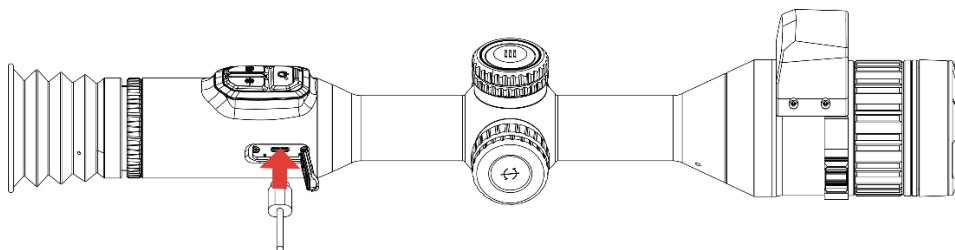

Nota

- Carregue o dispositivo durante mais de 6 horas antes da primeira utilização.
 - Só a bateria integrada pode ser carregada através do cabo tipo C. Utilize o carregador da bateria para carregar a bateria externa.
 - A prioridade da fonte de alimentação é dada primeiro à bateria integrada, seguida da bateria externa.
 - Ícone de bateria /  no ecrã significa que o dispositivo é atualmente alimentado pela bateria integrada/bateria externa.
-

2.2 Instalar a bateria

2.2.1 Instruções da bateria

- Retire a bateria externa caso não utilize o dispositivo por um longo período de tempo.
- O tipo de bateria recarregável externa é 18650, e o tamanho da bateria deve ser de 19 mm × 70 mm. A tensão nominal é de 3,6 V e a capacidade da bateria é de 3200 mAh.
- A bateria integrada é uma bateria de iões de lítio recarregável e a sua dimensão deve ser de 23 mm × 67 mm. A tensão nominal é de 3,635 V e a capacidade da bateria é de 3350 mAh.

2.2.2 Instalação das pilhas

Insira a bateria no compartimento da bateria.

Passos

1. Gire a tampa da bateria no sentido contrário ao dos ponteiros do relógio para a soltar.



Figura 2-2 Desapertar a tampa

2. Insira a pilha no respetivo compartimento com o pólo positivo para dentro.

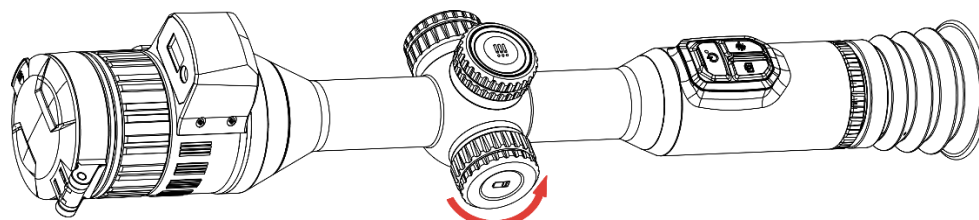

Figura 2-3 Insira a bateria

3. Gire a tampa da bateria no sentido dos ponteiros do relógio para a apertar.

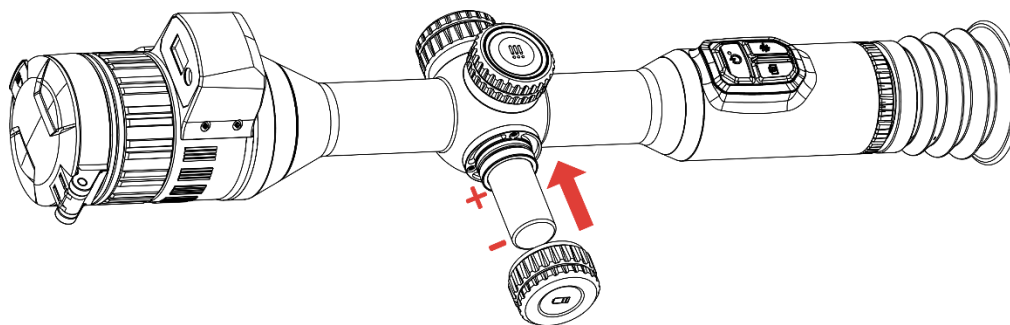

Figura 2-4 Apertar a tampa

2.3 Montar o dispositivo na calha

Passos

1. Desaperte o aro superior com uma chave Allen.

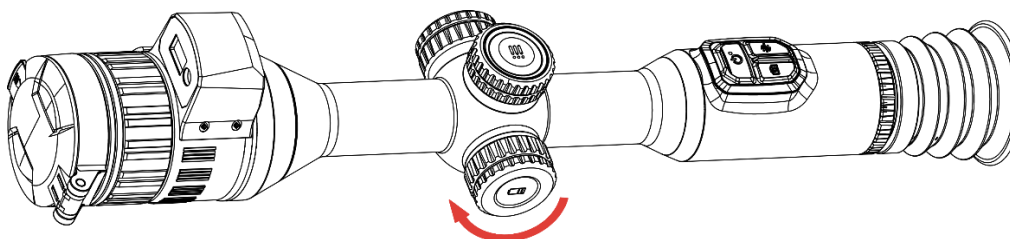

Figura 2-5 Desapertar o aro superior

2. Coloque o dispositivo na secção inferior do aro e alinhe os orifícios superiores com os orifícios inferiores.

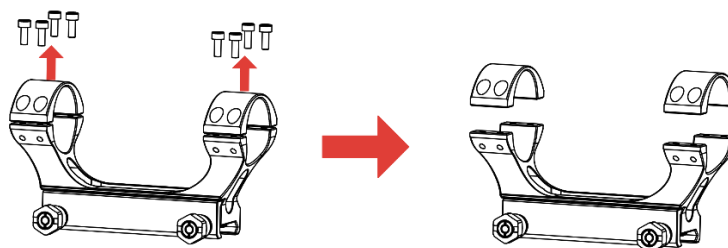

Figura 2-6 Instalar o dispositivo no aro

3. Insira e aperte os parafusos.

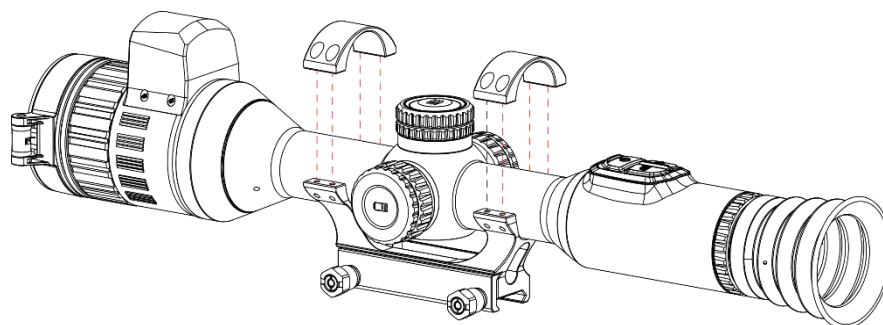

Figura 2-7 Apertar os parafusos

4. Desaperte os parafusos da secção inferior do aro.

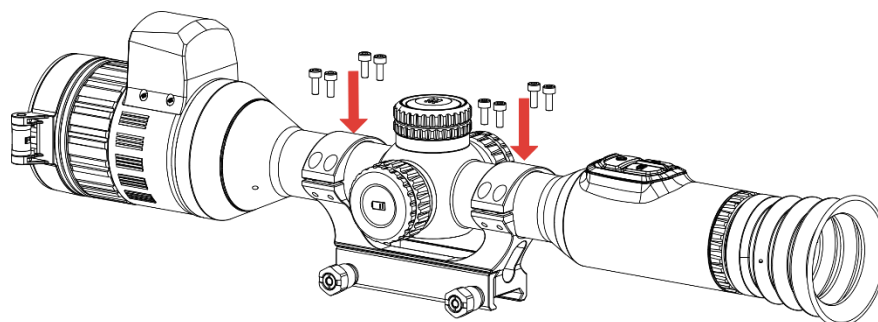

Figura 2-8 Desapertar os parafusos

5. Fixe a secção inferior do aro na calha e aperte os parafusos do aro. Certifique-se de que o dispositivo permanece nivelado.



Figura 2-9 Apertar os parafusos

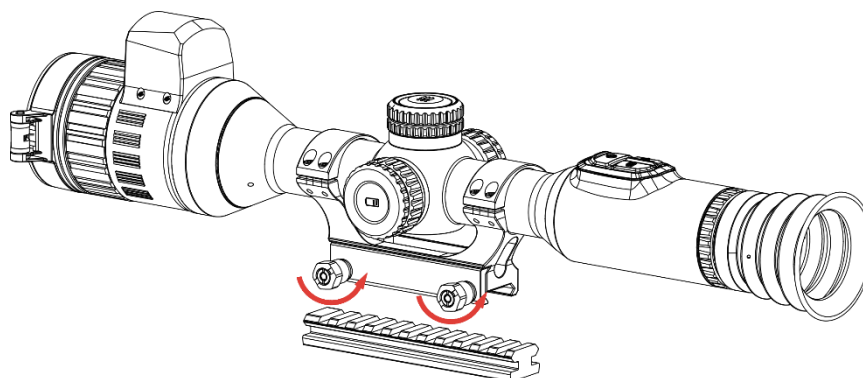

Nota

- O aro pode variar consoante os modelos. Consulte o produto real.
 - Adquira o aro em separado.
 - Utilize um pano sem fiapos para limpar a base do dispositivo e a calha.
-

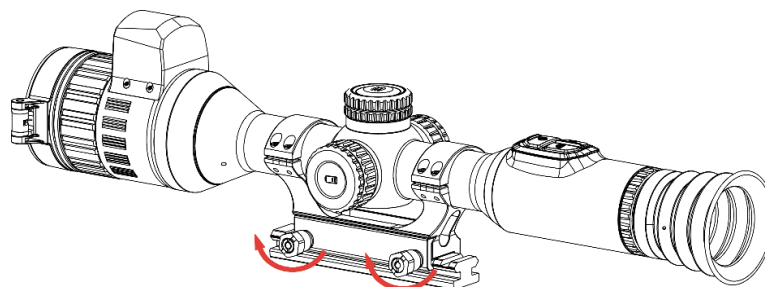
2.4 Instalar a lanterna de IV

Passos

1. Abra o suporte da lanterna de IV e insira o dispositivo no suporte da lanterna de IV.



Figura 2-10 Abrir o suporte da lanterna de IV

2. Tranque o manípulo pressionando-o para fixar o suporte, conforme mostrado na figura.

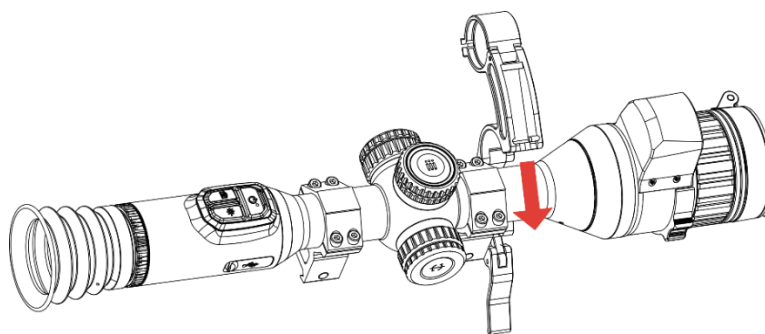

Figura 2-11 Travar o manípulo

3. Rode a tampa do compartimento das pilhas da lanterna de IV no sentido contrário ao dos ponteiros do relógio para a remover e passe a lanterna de IV através do aro do suporte e, em seguida, rode a tampa do compartimento das pilhas da lanterna de IV no sentido dos ponteiros do relógio para a apertar.

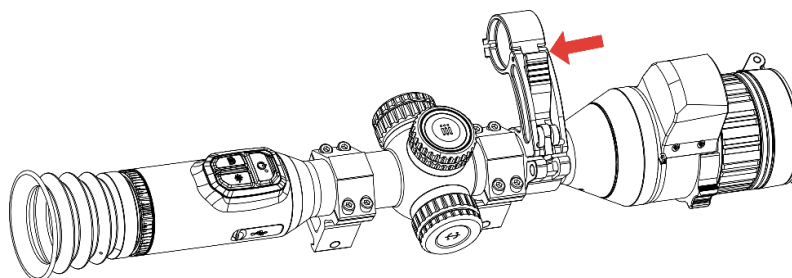

Figura 2-12 Passar a lanterna de IV

4. Aperte os parafusos para fixar a lanterna de IV.



Figura 2-13 Fixar a lanterna de IV

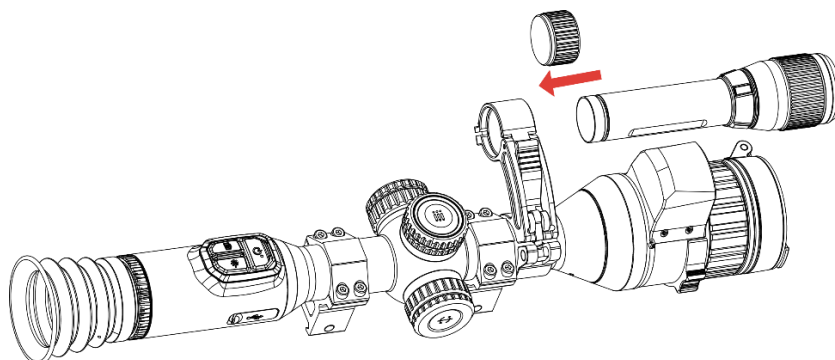

Nota

- Rode o manípulo para ajustar o suporte da lanterna de IV. O manípulo será desmontado se continuar a rodá-lo no sentido contrário ao dos ponteiros do relógio. Rode o manípulo no sentido dos ponteiros do relógio para o instalar.
 - Certifique-se de que o padrão antiderrapante do manípulo está virado para fora quando premir o manípulo.
 - Adquira o suporte da lanterna de IV e a lanterna de IV em separado.
-

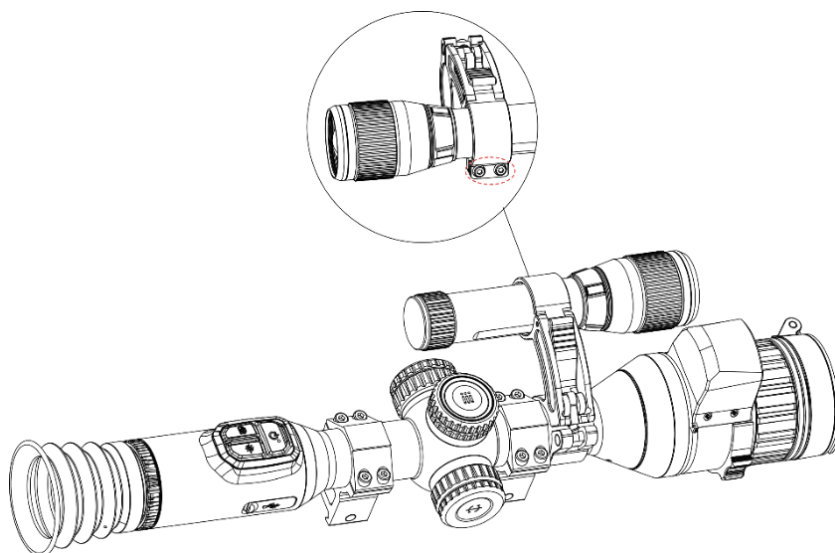
2.5 Ligar/desligar

Ligar

Quando o dispositivo estiver ligado com o cabo ou tiver carga suficiente de bateria, mantenha  premido para ligar o dispositivo.

Desligar

Quando o dispositivo estiver ligado, mantenha  premido para desligar o dispositivo.





Nota

- Quando desligar o dispositivo, aparecerá a contagem decrescente para o encerramento. Pode premir qualquer tecla para interromper a contagem decrescente e cancelar o encerramento.
 - O encerramento automático por bateria fraca não pode ser cancelado.
-

Encerramento automático





Pode definir a hora de desconexão automática do dispositivo.

Passos

1. Mantenha a roda premida para visualizar o menu.
2. Aceda a  **Definições avançadas** e selecione  **Definições gerais**.
3. Desloque a roda para seleccionar  e prima a roda para aceder à interface de configuração.
4. Desloque a roda para seleccionar o período de tempo até ao encerramento automático e prima a roda para confirmar.
5. Prima a roda sem soltar para guardar e sair.



Nota



- Consulte o ícone da bateria para ver o estado da bateria.  /  significa que a bateria está fraca,  /  significa que a bateria não foi detetada ou não está instalada e  significa que o carregamento da bateria está anómalo.
 - Carregue a bateria quando aparecer a indicação de bateria fraca.
-

- O encerramento automático só é ativado quando o dispositivo não é utilizado ou não está ligado à aplicação HIKMICRO Sight.
 - A contagem decrescente para a desativação automática reinicia quando o dispositivo sai do modo de espera ou quando o dispositivo é reiniciado.
-

2.6 Ecrã automático desligado

A função de desligamento automático do ecrã escurece o ecrã para poupar energia e prolongar a vida útil da bateria.

Passos

1. Ativar desligamento automático do ecrã.
 - 1) Mantenha a roda premida para visualizar o menu.
 - 2) Aceda a  **Definições avançadas** e desloque a roda para seleccionar .
 - 3) Prima a roda para ativar a desativação automática do ecrã.
 - 4) Prima a roda sem soltar para guardar as definições e sair.
2. Utilize um dos seguintes métodos para colocar o dispositivo no modo de espera quando o visor estiver ligado:
 - Incline o dispositivo para baixo mais de 70°.
 - Rode o dispositivo horizontalmente mais de 45°.
 - Mantenha o dispositivo imóvel e não o mova por 5 minutos.
3. Utilize um dos seguintes métodos para ativar o dispositivo quando o visor estiver desligado:
 - Incline o dispositivo para baixo de 0° a 60° ou para cima.
 - Rode o dispositivo horizontalmente de 0° a 40°.
 - Pressione  para reactivar o dispositivo.

2.7 Descrição do menu

Na interface de visualização em direto, mantenha a roda premida para apresentar o menu.



Figura 2-14 Menu de dispositivo

2.8 Ligação através da aplicação

Ligue o dispositivo à aplicação HIKMICRO Sight via hotspot e, em seguida, poderá capturar imagem, gravar vídeo ou configurar parâmetros no seu telefone.

Antes de começar

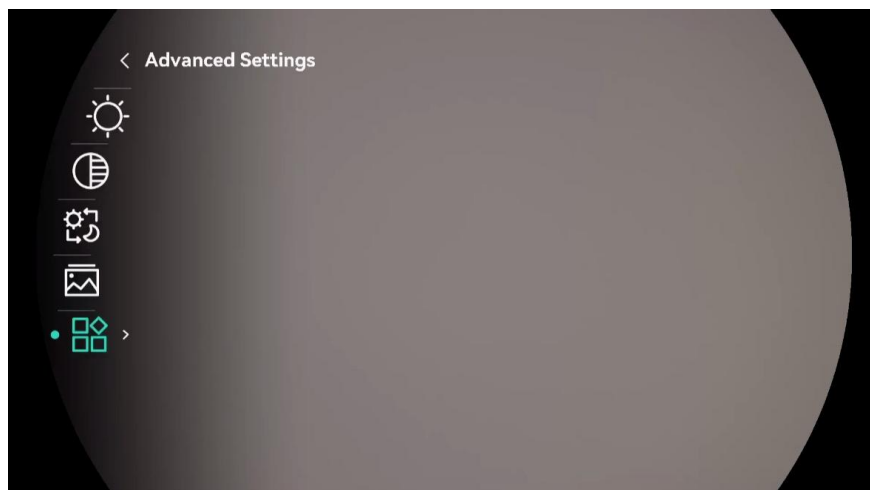
Confirme se o **Acesso remoto** está ativado no dispositivo. Mantenha premida a roda para aceder ao menu e aceda a **Definições avançadas > Acesso remoto**.

Passos



1. Pesquise HIKMICRO Sight na App Store (sistema iOS) ou Google Play™ (sistema Android) para a transferir ou leia o código QR para transferir e instalar a aplicação.



Sistema Android



Sistema iOS

2. Mantenha a roda premida para visualizar o menu.
3. Aceda a  **Definições avançadas** e desloque a roda para selecionar .
4. Prima a roda para entrar na interface de ajuste.

5. Desloque a roda para seleccionar o **Hotspot**. A função de hotspot é ativada.
6. Ligue a WLAN do seu telefone e estabeleça a ligação ao hotspot.
 - Nome do hotspot: HIKMICRO_N.º de série
 - Palavra-passe do hotspot: Aceda a **Hotspot** no menu para verificar a palavra-passe.
7. Abra a aplicação e confirme o código PIN de ligação no dispositivo para ligar o seu telefone ao dispositivo. Pode visualizar a interface do dispositivo no seu telefone.



Nota

- se a palavra-passe não for apresentada, atualize o dispositivo para a versão mais recente. Ou introduza o número de série como a palavra-passe.
 - Quando o dispositivo estiver ligado ao seu telefone, pode alterar a palavra-passe do hotspot através da aplicação do HIKMICRO Sight.
 - O hotspot vai ser desligado se não ocorrer nenhuma ligação durante mais de 10 minutos.
 - A palavra-passe do hotspot será atualizada quando efetuar a reposição do dispositivo (consulte *Repor dispositivo*). Neste caso, tem de ligar novamente ao hotspot do dispositivo.
-

2.9 Estado do firmware

2.9.1 Verificar o estado do firmware

Passos

1. Abra a HIKMICRO Sight e ligue o seu dispositivo à aplicação.
2. Verifique se existe um aviso de atualização na interface de gerenciamento do dispositivo. Se não houver um prompt de atualização, o firmware está na versão mais recente. Caso contrário, a versão de firmware não é a mais recente.



Figura 2-15 Verificar o estado do firmware

3. (Opcional) Se a versão de firmware não for a mais recente, atualize o dispositivo. Consulte *Atualizar dispositivo*.

2.9.2 Atualizar dispositivo

Atualizar o dispositivo através da HIKMICRO Sight

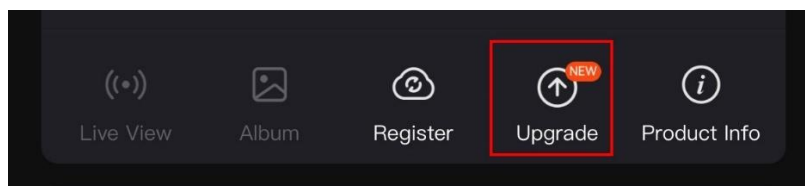
Passos

1. Abra a aplicação HIKMICRO Sight e ligue o seu dispositivo à aplicação.
2. Toque no prompt de atualização para aceder a interface de atualização do firmware.
3. Toque em **Atualizar** para iniciar a atualização.



Nota

O procedimento de atualização pode variar devido a atualizações da aplicação. Utilize a versão real da aplicação como referência.

Atualizar o dispositivo através do PC

Antes de começar

Primeiro obtenha o pacote de atualização.

Passos

1. Ligue o dispositivo ao seu PC com o cabo.
 2. Abra o disco detetado, copie o ficheiro de atualização e cole-o no diretório-raiz do dispositivo.
 3. Desligue o dispositivo do seu PC.
 4. Reinicie o dispositivo para iniciar a atualização de forma automática. O processo de atualização será apresentado na interface principal.
-



Advertência

Durante a transferência do pacote de atualização, certifique-se de que o dispositivo está ligado ao PC. Caso contrário, poderá provocar uma falha de atualização desnecessária, danos no firmware, etc.

2.10 Apontar (descrição geral)

Pode ativar o retículo para ver a posição do alvo. Funções tais como Fixar e Zoom ajudam a ajustar o retículo com maior precisão. Consulte *Apontar* para obter instruções detalhadas.



Figura 2-16 Apontar

3 Definições da imagem

3.1 Ajustar a dioptria

Passos

1. Ligue o dispositivo.
2. Abra a tampa da lente.
3. Pegue no dispositivo e certifique-se de que o ocular abrange todo o olho.
4. Utilize o anel de ajuste da dioptria até as informações ou a imagem do OSD ficarem nítidos.



Figura 3-1 Ajustar a dioptria



Nota

Ao ajustar a dioptria, NÃO toque na superfície da lente para não a manchar.

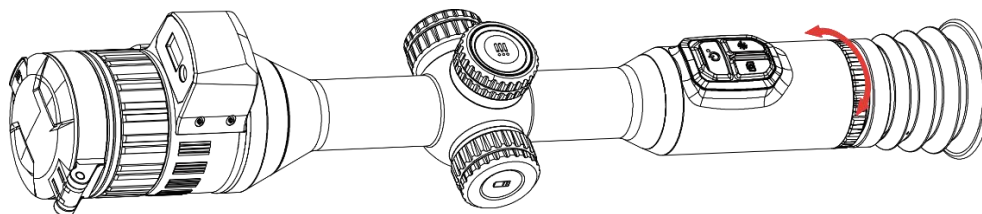
3.2 Ajustar o foco

Passos

1. Ligue o dispositivo.
2. Pegue no dispositivo e certifique-se de que o ocular abrange todo o olho.
3. Ajuste o anel de foco até a imagem ficar nítida.



Figura 3-2 Ajustar o foco



Nota

Durante a focagem, evite tocar na superfície da lente para não a manchar.

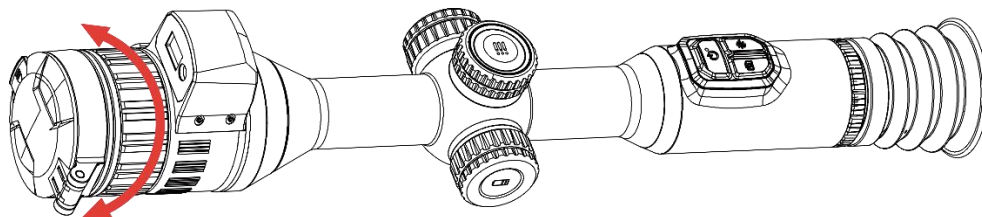
3.3 Ajustar a abertura

Passos

1. Ligue o dispositivo.
2. Pegue no dispositivo e certifique-se de que o ocular abrange todo o olho.
3. Rode o anel de ajuste da abertura para ajustar a abertura de acordo com as diferentes condições de luz.



Figura 3-3 Ajustar a abertura

3.4 Ajustar o brilho

Pode ajustar o brilho do ecrã no menu.

Passos

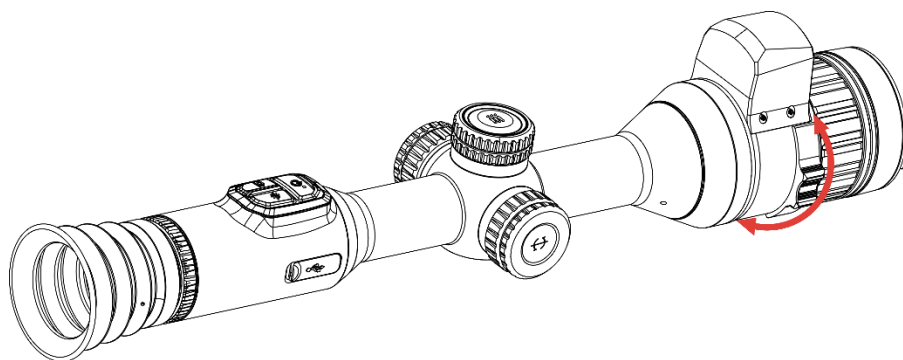
1. Mantenha a roda premida para visualizar o menu.
2. Desloque a roda para seleccionar e prima a roda para confirmar.
3. Desloque a roda para ajustar a brilho.
4. Prima a roda sem soltar para guardar as definições e sair.

3.5 Ajustar o contraste

Passos

1. Mantenha a roda premida para visualizar o menu.

2. Desloque a roda para seleccionar  e prima a roda para confirmar.
3. Desloque a roda para ajustar o contraste.
4. Prima a roda sem soltar para guardar as definições e sair.

3.6 Mudar o modo de visualização

Em diferentes cenários, pode seleccionar diferentes modos de visualização.

Passos



1. Mantenha a roda premida para visualizar o menu.
2. Desloque a roda para seleccionar  e prima a roda para confirmar. Desloque a roda para alternar os modos de visualização. Pode seleccionar entre os modos diurno, noturno, verde, amarelo e automático.
 -  : Modo diurno. Pode utilizar este modo durante o dia e num ambiente luminoso.



Figura 3-4 Modo diurno

-  : Modo noturno. Pode utilizar este modo à noite.



Figura 3-5 Modo noturno

- 🌿 : Modo verde. É um modo de visão noturna. Pode utilizar este modo de acordo com a sua preferência pessoal.



Figura 3-6 Modo verde

- 🌟 : Modo amarelo. É um modo de visão noturna. Pode utilizar este modo de acordo com a sua preferência pessoal.



Figura 3-7 Modo amarelo

-  : Modo automático. Os modos diurno e noturno alternam automaticamente de acordo com a luminosidade ambiente.



3. Prima a roda sem soltar para guardar as definições e sair.

3.7 Definir IV inteligentes

Pode ocorrer uma sobre-exposição da imagem em ambientes demasiado iluminados. A função IV inteligentes ajuda a ajustar as imagens sobre-expostas, controlando a intensidade da luz infravermelha, de modo a melhorar o efeito da imagem em modo noturno e ambiente escuro.

Passos

1. Mantenha a roda premida para visualizar o menu.

2. Aceda a  **Definições avançadas** e desloque a roda para seleccionar .

3. Prima a roda para ativar a função.

4. Prima a roda sem soltar para guardar as definições e sair.

3.8 Definir o modo de imagem na imagem

Na interface de visualização em direto, mantenha  premido para ativar/desativar o modo PIP.

- Quando o retículo está ativado, a vista no modo PIP apresenta os detalhes do retículo.
- Quando o retículo não está ativado, a vista no modo PIP apresenta os detalhes da secção central.



Figura 3-8 PIP





Nota

- A proporção de zoom será apresentada temporariamente na vista PIP quando ajustar o zoom digital.
 - Quando o cálculo balístico está ativado, a visualização PIP é centrada no ponto de impacto recomendado.
-

3.9 Ajustar o zoom digital

Poderá utilizar esta função para ampliar a imagem. Desloque a roda na interface de visualização em direto para mudar a proporção de zoom digital.

Passos

1. Mantenha a roda premida para visualizar o menu.
 2. Aceda a  **Definições avançadas** e desloque a roda para selecionar .
 3. Prima a roda para entrar na interface de configuração e desloque a roda para selecionar um modo de zoom.
 - **Múltiplo:** A proporção de zoom digital pode ser definida 1x, 2x, 4x e 8x.
 - **Contínuo:** A proporção de zoom real muda com o ritmo de 1 x.
 4. Prima a roda sem soltar para guardar e sair.
 5. Na interface da visualização em direto, desloque a roda para ajustar o zoom digital do dispositivo.
-



Nota

Ao mudar a proporção de zoom digital, o lado esquerdo da interface mostra a ampliação real ($\text{Ampliação Real} = \text{Ampliação Óptica da Lente} \times \text{Proporção de Zoom Digital}$). Por exemplo, a ampliação óptica da lente é de 3,5x e a proporção de zoom digital é de 2x, e a ampliação real é de 7,0x.

3.10 Ajustar a escala de orientação

Pode ativar a escala de orientação para ver o ângulo de inclinação do dispositivo na visualização em direto.

Passos

1. Mantenha a roda premida para visualizar o menu.



2. Aceda a  **Configurações Avançadas** e selecione  **Configurações de Função**.
3. Desloque a roda para seleccionar  e prima a roda para ativar a escala de orientação.
4. Prima a roda sem soltar para guardar e sair.





Figura 3-9 Escala de orientação

4 Apontar

4.1 Ajustar o modo de retículo

Pode seleccionar um modo de retículo de acordo com as suas preferências e diferentes situações.

Passos

1. Mantenha a roda premida para visualizar o menu.
2. Aceda a  **Definições avançadas** e desloque a roda para seleccionar .
3. Prima a roda para entrar na interface de definição e desloque a roda para seleccionar um modo de retículo.
 - **Retículo central:** Este modo centra-se em torno do retículo quando muda a proporção de zoom digital, com o retículo e a imagem ampliada movidos para o centro do ecrã.
 - **Retículo fixo:** Este modo centra-se em torno do retículo quando muda a proporção de zoom digital, com a posição do retículo inalterada.
4. Prima a roda sem soltar para guardar e sair.





Nota

- A proporção de zoom digital regressa a 1 × quando se muda o modo de retículo.
 - A proporção de zoom contínuo inicial no modo de retículo central é cerca de 2× do que no modo de retículo fixo.
-

4.2 Seleccionar perfis de apontar

É possível configurar e guardar as definições do retículo em perfis de mira de acordo com várias situações.

Passos

1. Mantenha a roda premida para visualizar o menu.
2. Aceda a  **Definições avançadas** e desloque a roda para seleccionar .
3. Desloque a roda para seleccionar um perfil de apontar.

4. Prima a roda sem soltar para guardar e sair.

Resultado



Nota

No total, existem 5 perfis de apontar, e pode configurar 5 retículos em cada perfil de apontar.



4.3 Definir o retículo

Pode seleccionar um retículo no perfil de apontar atual, e definir parâmetros como o tipo, a cor e a posição do retículo.

Antes de começar

Primeiro seleccione um perfil de apontar.

Passos

1. Mantenha a roda premida para visualizar o menu.
2. Aceda a  **Definições avançadas** e desloque a roda para seleccionar  . Prima a roda para entrar na interface de ajuste.
3. Seleccione  **Apontar** e prima a roda para confirmar. Desloque a roda para seleccionar um N.º de retículo. Pode seleccionar **DESLIGADO** para desativar o retículo.









Figura 4-1 Utilizar um retículo

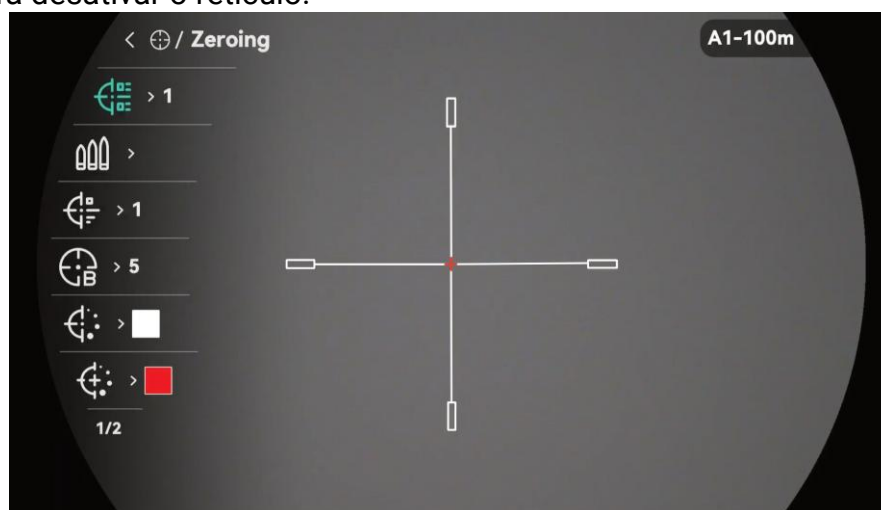

Nota

O canto superior direito da imagem indica a informação do retículo. Por exemplo, A1-100 m significa que está a utilizar o retículo n.º 1 no perfil de

mira A e a distância definida é de 100 m.

4. Selecione  **Bullet** e prima a roda para definir o nome de bullet. Prima a roda para mudar os caracteres e desloque a roda para definir cada carácter.
5. Selecione o  **Tipo** e prima a roda para confirmar. Desloque a roda para seleccionar o tipo de retículo.
6. Selecione  **Opacidade** e prima a roda para confirmar. Desloque a roda para seleccionar a opacidade do retículo.
7. Selecione  **Cor** e prima a roda para confirmar. Desloque a roda para definir a cor do retículo.
8. Selecione  **Cor do centro do retículo** e prima a roda para confirmar. Desloque a roda para definir a cor do centro do retículo.
9. (Opcional) Repita os passos 3 a 7 para definir outros retículos neste perfil de apontar.
10. Prima a roda sem soltar para guardar as definições e sair.



Nota

- É possível configurar 5 retículos num perfil de apontar.
 - Se ativar a função PIP, conseguirá ampliar o alvo visualizado na interface.
-

4.4 Corrigir o retículo







A correção do retículo poderá ajudá-lo a apontar para o alvo com elevada precisão, corrigindo a diferença entre o retículo grande e o retículo pequeno. Funções tais como **Fixar** e **Zoom** ajudam a ajustar o retículo com maior precisão.

4.4.1 Corrigir o retículo no dispositivo

Primeiro selecione um perfil de apontar.

Passos

1. Mantenha a roda premida para visualizar o menu.
2. Aceda a  **Definições avançadas** e desloque a roda para seleccionar

- ⊕ . Prima a roda para entrar na interface de ajuste.
3. Selecione  **Apontar** e prima a roda para confirmar. Desloque a roda para seleccionar o retículo que deseja corrigir.
4. Selecione  **Correção** e prima a roda para aceder à interface de definições.
5. Defina a distância até ao alvo.
 - 1) Desloque a roda para seleccionar a  **Distância**.
 - 2) Prima a roda para seleccionar o dígito que deseja alterar.
 - 3) Desloque a roda para alterar o número e prima a roda para concluir a definição.
6. Selecione  **Zoom** e prima a roda para confirmar. Desloque a roda para ajustar a proporção de zoom digital.
7. Aponte para o alvo e prima o gatilho. Alinhe o retículo com o ponto de impacto.
 - 1) Aponte o retículo grande ao alvo.
 - 2) Selecione  **Congelar**. Prima a roda para ativar a função.
 - 3) Selecione  e desloque a roda para definir as coordenadas até o retículo grande ficar alinhado com o ponto de impacto. Prima a roda para seleccionar o eixo. Se seleccionar o **X**, o retículo move-se para a esquerda e para a direita; se seleccionar o **Y**, o retículo move-se para cima e para baixo. Mantenha a roda premida para concluir o ajuste.

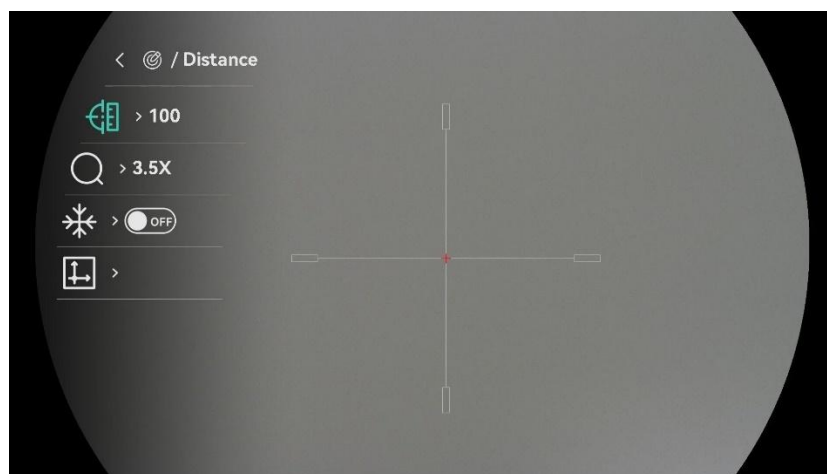



Figura 4-2 Ative a função Fixar



Nota

Quando ativar a função de fixar no retículo, pode ajustar a posição do retículo numa imagem fixa. Esta função pode prevenir o tremular da imagem.

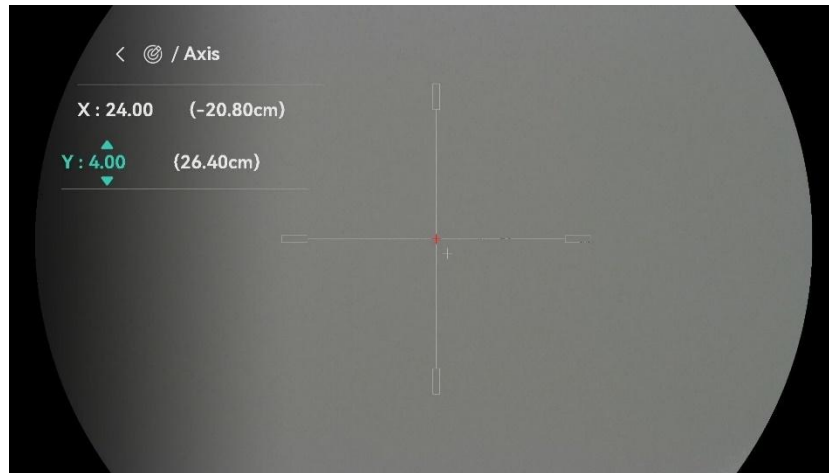
8. Mantenha a roda premida para sair da interface de ajuste de acordo com o aviso.
 - **OK:** guardar o parâmetro e sair.
 - **CANCELAR:** Sair sem guardar os parâmetros.
9. Prima novamente o gatilho para verificar se o ponto de mira fica alinhado com o ponto de impacto.
10. (Opcional) Repita os passos 3 a 9 para definir a posição de outros retículos neste perfil de apontar.

4.4.2 Corrigir o retículo na aplicação HIKMICRO Sight

Também poderá corrigir o retículo na aplicação HIKMICRO Sight.

Antes de começar

Instale a HIKMICRO Sight no seu telemóvel.

Passos

1. Abra a HIKMICRO Sight e ligue o seu dispositivo à aplicação.
2. Toque em **Informações do produto** e toque em **Mira** para aceder à interface de configuração.
3. Defina o retículo para o alvo.
 - 1) Depois de sincronizar os dados no dispositivo, selecione um perfil de apontar.

- 2) Selecione o retículo que pretende corrigir.
- 3) Introduza o número para definir a distância até ao alvo.
- 4) Selecione a proporção de zoom digital.
4. Toque em **Continuar** e os parâmetros serão sincronizados com o dispositivo e, em seguida, aponte para o alvo e prima o gatilho.
5. Meça o desvio do ponto de impacto em relação ao alvo e toque em **Concluído** para introduzir o número para ajustar a posição do retículo e garantir que o retículo grande fica alinhado com o ponto de impacto. Toque em **Aplicar** para sincronizar os parâmetros com o dispositivo.



Figura 4-3 Zero rápido

6. Prima novamente o gatilho para verificar se o retículo grande fica alinhado com o ponto de impacto.
7. Quando o retículo grande ficar alinhado com o ponto de impacto, toque em **Concluído** para concluir o processo de mira.
8. (Opcional) Toque em **Perfil seguinte** para definir a posição dos restantes retículos.

Resultado

A posição do retículo é guardada e sincronizada com o seu dispositivo para que a possa verificar no dispositivo.

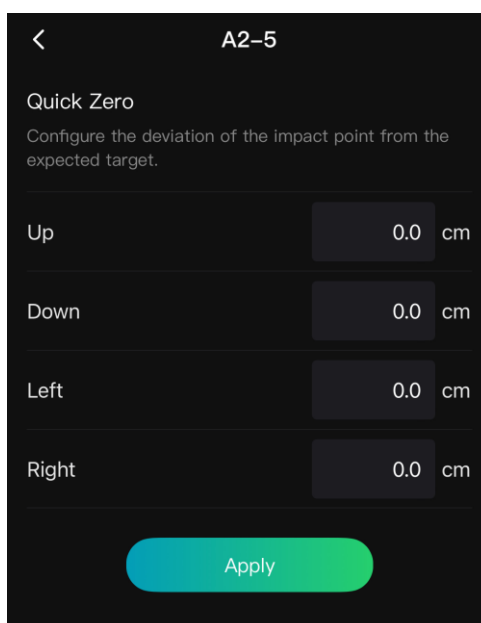

Nota

- Ao aceder à interface de definição da mira na aplicação, o dispositivo regressa automaticamente à interface de visualização em direto.
-

- A operação de apontar pode variar devido a atualizações da aplicação. Utilize a versão real da aplicação como referência.
-







4.5 Cálculo balístico para caça



O cálculo balístico ajuda-o a ter uma melhor experiência em diversas condições. O cálculo requer a introdução de vários parâmetros para garantir mais precisão e a flexibilidade de utilização.

Antes de começar

- Certifique-se de que o retículo está ativado.
- Certifique-se de que concluiu a operação de apontar.

Passos

1. Mantenha a roda premida para visualizar o menu.
2. Aceda a  **Definições avançadas** e desloque a roda para seleccionar . Prima a roda para entrar na interface de ajuste.
3. Desloque a roda para seleccionar  **Cálculo balístico** e prima a roda para aceder à interface de definição.
4. Prima a roda para ativar esta função.
5. Selecione  **Estilo do ponto de mira**. Prima a roda e desloque a roda para definir o estilo do ponto de mira.
6. Selecione  **Cor do ponto de mira**. Prima a roda e desloque a roda para definir a cor do ponto de mira.
7. Selecione  e prima a roda para aceder à interface de configuração de parâmetros. Desloque a roda para seleccionar os parâmetros seguintes e prima a roda para definir ou introduzir os dados.
 - Modelo de força de resistência: Defina o modelo de força de resistência específico de bullet, por exemplo, G1, G7 e GS.
 - Velocidade inicial: A velocidade varia em diferentes condições.
 - Altitude: Defina este parâmetro para a sua altitude habitual.
 - Temperatura: Defina este parâmetro para a sua temperatura habitual.
 - Coeficiente balístico: A medição da capacidade para superar a resistência do ar.
 - Altura da mira: A distância entre o orifício e o centro da lente.
8. Prima a roda para mudar de dígito e desloque a roda para alterar o número.

9. Prima a roda sem soltar para guardar e sair.
10. Aponte o cursor para o alvo, prima  para ativar o alcance a laser e prima novamente  para medir a distância do alvo. O ecrã apresenta o ponto de mira recomendado e a distância do disparo no canto superior direito da interface.
11. (Opcional) Para ajustar a distância, repita o passo anterior.



Nota

- Quantos mais parâmetros especificar, mais preciso será o ponto de mira recomendado.
 - A distância do disparo depende dos parâmetros introduzidos. Oriente-se pela situação real.
 - O alcance laser contínuo não está disponível quando se ativa o cálculo balístico.
-







5 Medição da distância

O dispositivo consegue detetar a distância entre o alvo e a posição de observação através do laser.

Antes de começar

Ao medir a distância, mantenha a mão e a posição firmes. Caso contrário, a precisão da medição pode ser afetada.

Passos

1. Mantenha a roda premida para visualizar o menu.
2. Aceda a  **Definições avançadas** e desloque a roda para seleccionar . Prima a roda para entrar na interface de ajuste.
3. Aceda a  para seleccionar um modo de alcance a laser e prima a roda para confirmar. Poderá seleccionar entre os modos **Único** e **Contínuo**.
 - **Único**: Mede a distância uma única vez.
 - **Contínuo**: Mede a distância de forma contínua e permite seleccionar a duração da medição. O resultado da medição é atualizado a cada segundo.
4. (Opcional) Selecione  e prima a roda para ativar/desativar a visualização THD. Quando ativada a THD (distância horizontal verdadeira) até ao alvo será apresentada quando realizar o alcance a laser.
5. Mantenha a roda premida para guardar as definições e regressar à interface de visualização em direto.
6. Prima  para ativar o laser e apontar o cursor para o alvo.
7. Prima novamente  para medir a distância até ao alvo.



Nota

- Na interface de visualização em direto, prima  duas vezes para desativar o alcance do laser.
 - O alcance do laser não pode ser activado quando a bateria do dispositivo está fraca.
 - O modo de alcance laser não pode ser definido quando se ativa o Cálculo balístico, e o alcance laser contínuo não está disponível.
-

- Quando estiver a ser utilizado o alcance laser contínuo, este será comutado para Uma vez após a ativação do Cálculo balístico. Quando o Cálculo balístico é desativado, o modo de alcance laser será revertido para Contínuo.
-

Resultado

O resultado do alcance é apresentado na imagem.



Figura 5-1 Resultado da medição da distância

- Quando a THD está ativada, a distância em linha reta é apresentada primeiro, seguida da THD. Conforme mostrado na figura acima, **215 yd** é a distância em linha reta e **200 yd** é a THD.
 - O resultado do alcance será apresentado como "000" se o alcance a laser falhar.
-



Advertência



a radiação laser emitida pelo dispositivo pode provocar lesões oculares, queimaduras na pele ou a combustão de substâncias inflamáveis. Antes de ativar a função de alcance do laser, assegure-se de que não existem pessoas ou substâncias inflamáveis à frente da lente de laser e que esta não está obstruída.

6 Definições gerais

6.1 Definir o OSD

Esta função permite mostrar ou ocultar as informações OSD na interface da visualização em direto.

Passos

1. Mantenha a roda premida para visualizar o menu.
2. Aceda a  **Configurações Avançadas** e selecione  **Configurações de Função**.
3. Desloque a roda para selecionar  e prima a roda para aceder à interface de definição de OSD.
4. Desloque a roda para selecionar a **Hora, Data ou OSD** e prima a roda para ativar ou desativar as informações OSD selecionadas.
5. Prima a roda sem soltar para guardar e sair.





Nota

Se desligar o **OSD**, toda a informação do OSD na visualização ao vivo não será mostrada.

6.2 Definição do logótipo da marca

Pode adicionar o logótipo da marca na interface de visualização ao vivo, em cliques instantâneos e vídeos.

Passos

1. Mantenha a roda premida para visualizar o menu.
2. Aceda a  **Configurações Avançadas** e selecione  **Configurações de Função**.
3. Desloque a roda para selecionar  .
4. Prima a roda para ativar o **Logótipo da marca**.
5. Prima a roda sem soltar para guardar as definições e sair.

Resultado

O logótipo da marca é apresentado no canto inferior esquerdo da imagem.



Figura 6-1 Apresentação do logótipo da marca

6.3 Captura e vídeo

6.3.1 Captura de imagem

Na interface de visualização em direto, prima  para captar uma imagem.





Nota

- Quando a captura é bem-sucedida, a imagem congela durante um segundo e surge uma indicação no visor.
 - Para exportar imagens, consulte *Exportar ficheiros*.
-

6.3.2 Definir o áudio

Se activar a função de áudio, o vídeo será gravado com som. Se o vídeo tiver ruídos muito altos, pode desligar esta função.

Passos

1. Mantenha a roda premida para visualizar o menu.
2. Aceda a  **Definições avançadas** e desloque a roda para seleccionar .
3. Prima a roda para ativar ou desativar esta função.
4. Prima a roda sem soltar para guardar as definições e sair.

6.3.3 Gravar vídeo

Passos

1. Na interface da visualização em direto, mantenha  premido para iniciar a gravação.



Figura 6-2 Iniciar gravação



A imagem do lado esquerdo apresenta as informações sobre o tempo de gravação.

2. Mantenha  novamente premido para interromper a gravação.

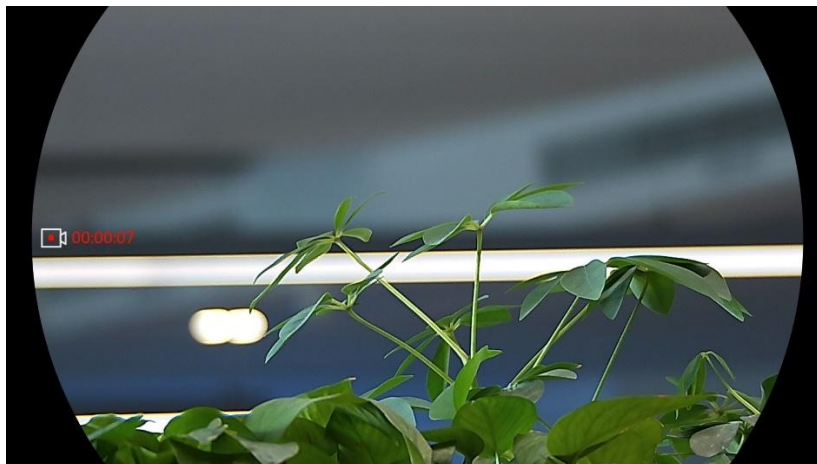
6.3.4 Pré-gravar vídeo

Depois de ativar esta função e seleccionar o tempo de pré-gravação, o dispositivo inicia automaticamente a gravação 7, 10 ou 15 segundos antes da ativação de recuo e termina a gravação 7, 10 ou 15 segundos após a ativação de recuo.

Passos

1. Mantenha a roda premida para visualizar o menu.
2. Aceda a  **Definições avançadas** e desloque a roda para seleccionar .
3. Prima a roda para entrar na interface de ajuste. Desloque a roda para mudar o tempo de pré-gravação. Pode seleccionar entre 7 s, 10 s e 15 s. Poderá igualmente seleccionar a opção **DESLIGADO** para desativar a função.
4. Prima a roda sem soltar para guardar as definições e sair.

6.3.5 Álbum local

As imagens capturadas e os vídeos gravados são automaticamente

armazenados no dispositivo, e é possível visualizar os ficheiros em álbuns locais.

Passos

1. Mantenha a roda premida para visualizar o menu.
2. Desloque a roda para seleccionar  . Prima a roda para entrar no álbum.







Nota

Os álbuns são criados automaticamente e designados por ano e mês. As fotos e vídeos locais de um determinado mês são armazenados no álbum correspondente. Por exemplo, as imagens e os vídeos de maio de 2025 são guardados no álbum com o nome 202505.

3. Desloque a roda para seleccionar o álbum e prima a roda para entrar no álbum seleccionado.
 4. Desloque a roda para seleccionar um ficheiro a visualizar.
 5. Prima a roda para ver o ficheiro seleccionado e a informação relevante.
-



Nota

- Os ficheiros estão dispostos em ordem cronológica, com os mais recentes no topo. Se não conseguir encontrar os instantâneos ou vídeos mais recentes, verifique as definições de hora e data do seu dispositivo. Quando estiver a ver ficheiros, desloque a roda para mudar para outros ficheiros.
 - Quando estiver a ver ficheiros, pode premir  para passar para a página seguinte e premir  para voltar à página anterior.
 - Quando estiver a ver vídeos, prima a roda para reproduzir ou parar o vídeo.
 - Para eliminar um álbum ou um ficheiro, pode premir  +  para solicitar a caixa de diálogo e eliminar o álbum ou ficheiro de acordo com o aviso.
-

6.4 Exportar ficheiros

6.4.1 Exportar ficheiros via HIKMICRO Sight

Pode aceder aos álbuns do dispositivo e exportar ficheiros para o seu telefone através da HIKMICRO Sight.

Antes de começar

Instale a HIKMICRO Sight no seu telemóvel.

Passos

1. Abra a HIKMICRO Sight e ligue o seu dispositivo à aplicação. Consulte *Ligação através da aplicação*.
2. Toque em **Multimédia** para aceder aos álbuns do dispositivo.



Figura 6-3 Aceder aos álbuns do dispositivo

3. Toque em **Local** ou **Dispositivo** para ver as fotografias e os vídeos.
 - **Local**: Pode visualizar os ficheiros capturados na aplicação.
 - **Dispositivo**: Pode visualizar os ficheiros no dispositivo atual.

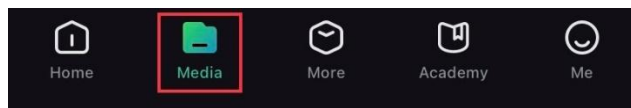

Nota

As fotos ou vídeos podem não ser apresentados no **Dispositivo**. Puxe para baixo para atualizar a página.

4. Toque para selecionar um ficheiro, e toque em **Transferir** para exportar o ficheiro para os álbuns do seu telefone local.



Figura 6-4 Exportar ficheiros



Nota

- Aceda a **Eu** -> **Acerca de** -> **Manual do utilizador** na aplicação para ver operações mais detalhadas.
 - Também pode aceder aos álbuns do dispositivo tocando no ícone do canto inferior esquerdo na interface da visualização em direto.
 - A operação de exportação pode variar devido a atualizações da aplicação. Utilize a versão real da aplicação como referência.
-

6.4.2

Exportar ficheiros através de PC

Esta função é utilizada para exportar vídeos gravados e imagens captadas.

Antes de começar

Ao ligar o cabo, certifique-se de que o dispositivo está ligado.

Passos

1. Ligue o dispositivo ao PC através de um cabo USB Type-C.



Nota

Ao ligar o cabo, certifique-se de que o dispositivo está ligado.

2. Abra o disco do computador e selecione a unidade de disco do dispositivo. Aceda à pasta DCIM e procure a pasta designada com o ano e o mês da captura. Por exemplo, se capturar uma imagem ou gravar um vídeo em maio de 2025, aceda a **DCIM -> 202505** para encontrar a imagem ou o vídeo.
 3. Selecione e copie os ficheiros para o PC.
 4. Desligue o dispositivo do seu PC.
-





Nota

- Quando está ligado ao PC, o dispositivo apresenta as imagens. Mas funções tais como a gravação, a captação de imagens e o hotspot permanecem desativadas.
 - Quando liga o dispositivo ao PC pela primeira vez, este instala automaticamente o programa de controladores.
-

7 Definições do sistema



7.1 Ajustar a data

Passos

1. Mantenha a roda premida para visualizar o menu.
2. Aceda a  **Definições avançadas** e selecione  **Definições gerais**.
3. Desloque a roda para seleccionar  e prima a roda para aceder à interface de configuração.
4. Prima a roda para seleccionar o ano, o mês ou o dia e desloque a roda para alterar o número.
5. Prima a roda sem soltar para guardar as definições e sair.

7.2 Sincronizar a data e hora



Passos

1. Mantenha a roda premida para visualizar o menu.
2. Aceda a  **Definições avançadas** e selecione  **Definições gerais**.
3. Desloque a roda para seleccionar  e prima a roda para aceder à interface de configuração.
4. Desloque a roda para mudar o sistema do relógio. Poderá seleccionar entre um relógio de 24 horas e de 12 horas. Se seleccionar o relógio de 12 horas, prima a roda e, em seguida, desloque a roda para seleccionar AM ou PM.
5. Prima a roda para seleccionar a hora ou o minuto e desloque a roda para alterar o número.
6. Prima a roda sem soltar para guardar as definições e sair.

7.3 Definir o idioma

Esta função permite seleccionar o idioma do dispositivo.



Passos

1. Mantenha a roda premida para visualizar o menu.
2. Aceda a  **Definições avançadas** e selecione  **Definições gerais**.
3. Desloque a roda para selecionar  e prima a roda para aceder à interface de configuração.
4. Gire a roda para selecionar o idioma desejado e prima a roda para confirmar.
5. Prima a roda sem soltar para guardar as definições e sair.

7.4 Definir unidade

Pode mudar a unidade para realizar a medição da distância.



Passos

1. Mantenha a roda premida para visualizar o menu.
2. Aceda a  **Definições avançadas** e selecione  **Definições gerais**.
3. Desloque a roda para selecionar  e prima a roda para aceder à interface de configuração.
4. Desloque a roda para selecionar a unidade, conforme necessário.
5. Prima a roda sem soltar para guardar as definições e sair.

7.5 Guardar registo de diagnóstico

Esta função ajuda a recolher e a guardar registos de funcionamento do dispositivo para resolução de problemas.

Passos

1. Mantenha a roda premida para visualizar o menu.
2. Aceda a  **Definições avançadas** e selecione  **Definições gerais**.
3. Desloque a roda para selecionar  e prima a roda para ativar a função. O dispositivo vai começar a recolher e a registar o registo de

dispositivo.

4. Prima a roda para desativar a função quando a recolha do registo de diagnóstico estiver concluída.



Nota



- Quando desativar o registo de diagnóstico, será apresentado um aviso na interface a indicar o progresso da recolha do registo de diagnóstico. Esta operação não pode ser interrompida. Quando a recolha do registo estiver concluída, o aviso desaparece.
 - Se tiver de enviar os registos aos profissionais, localize e exporte os ficheiros do pacote de registo (*.tar.gz) armazenados na pasta de registo no diretório raiz do dispositivo. Ver *Exportar ficheiros através de PC*.
 - Os ficheiros do pacote de registo (*.tar.gz) são apenas gerados quando o Registo de diagnóstico é ativado e desativado posteriormente. Se a função for mantida ativada, só os ficheiros *.log serão guardados na pasta de registo.
-

7.6 Definir o código de bloqueio do ecrã

Pode definir um código para bloquear o ecrã do dispositivo e evitar o acesso não autorizado ao dispositivo.

7.6.1 Ativar o código

Passos

1. Mantenha a roda premida para visualizar o menu.
2. Aceda a  **Definições avançadas** e desloque a roda para selecionar .
3. Prima a roda para ativar esta função e aceder à interface de configuração.
4. Prima a roda para mudar de dígito e desloque a roda para alterar o número.
5. Prima a roda sem soltar para guardar as definições e sair.

Resultado

Quando o código estiver ativado, precisará introduzi-lo quando o dispositivo for ligado ou ativado a partir do modo de espera. Prima a roda

para mudar de dígito, desloque a roda para alterar o número e mantenha premida a roda para confirmar.





Nota

Se esquecer o código, pode manter  premido para o repor no ecrã de bloqueio. Esta operação requer uma reposição de fábrica do dispositivo.

7.6.2 Alterar cód. acesso



Pode alterar o código conforme necessário quando estiver ativado.

Passos

1. Mantenha a roda premida para visualizar o menu.
2. Aceda a  **Definições avançadas**, desloque a roda para seleccionar  e prima a roda para confirmar.
3. Desloque a roda para seleccionar  e prima a roda para aceder à interface de configuração.
4. Prima a roda para mudar de dígito e desloque a roda para alterar o número.
5. Prima a roda sem soltar para guardar as definições e sair.

7.7 Visualizar informações do dispositivo



Passos

1. Mantenha a roda premida para visualizar o menu.
2. Aceda a  **Definições avançadas** e seleccione  **Definições gerais**.
3. Desloque a roda para seleccionar  e prima a roda para confirmar.
Pode ver as informações do dispositivo, como a versão, o número de série e o espaço de armazenamento disponível.
4. Prima a roda sem soltar para guardar as definições e sair.

7.8 Repor o dispositivo

Esta função só restaura as definições básicas do dispositivo para as respetivas predefinições, como o brilho, contraste e PIP.



Passos

1. Mantenha a roda premida para visualizar o menu.
2. Aceda a  **Definições avançadas** e seleccione  **Definições gerais**.
3. Desloque a roda para seleccionar  . Prima a roda para repor as predefinições do dispositivo de acordo com o aviso.

7.9 Repor dispositivo

Esta função apaga todo o conteúdo e definições, incluindo definições básicas, armazenamento, código de acesso, palavra-passe do hotspot e a mira.

Passos

1. Mantenha a roda premida para visualizar o menu.
2. Aceda a  **Definições avançadas** e seleccione  **Definições gerais**.
3. Desloque a roda para seleccionar  . Prima a roda para repor as predefinições do dispositivo de acordo com o aviso.

8 Perguntas frequentes

8.1 Porque motivo está o monitor desligado?

- Verifique se o dispositivo está sem bateria.
- Verifique o monitor depois de carregar o dispositivo durante 5 minutos.

8.2 A imagem não está nítida, como posso ajustá-la?

Ajuste o anel de regulação da dioptria ou o anel de foco até a imagem ficar nítida. Consulte *Ajustar a dioptria* ou *Ajustar o foco*.

8.3 A captura ou a gravação falha. Qual é o problema?

Verifique os itens seguintes.

- Se o dispositivo está ligado ao PC. Se a captação de imagens ou a gravação de vídeos está desativada neste modo.
- Se o espaço de armazenamento está cheio.
- Se o dispositivo está com bateria fraca.

8.4 Por que motivo o PC não consegue identificar o dispositivo?

Verifique os itens seguintes.

- Se o dispositivo está ligado ao PC com o cabo USB fornecido.
- Se estiver a utilizar outros cabos USB, certifique-se de que os mesmos não possuem um comprimento superior a 1 metro.

Informação legal

©Hangzhou Microimage Software Co., Ltd. Todos os direitos reservados.

Acerca deste Manual

O Manual inclui instruções para utilizar e gerir o produto. As fotografias, os gráficos, as imagens e todas as outras informações doravante apresentadas destinam-se apenas a fins de descritivos e informativos. As informações que constam do Manual estão sujeitas a alteração, sem aviso prévio, devido a atualizações de firmware ou a outros motivos. Encontre a versão mais recente deste Manual no website da HIKMICRO (www.hikmicrotech.com/).

Utilize este Manual sob orientação e com a assistência de profissionais formados neste Produto.

Reconhecimento de marcas comerciais



HIKMICRO e outras marcas comerciais e logótipos da

HIKMICRO são propriedade da HIKMICRO em diversas jurisdições.

Outras marcas comerciais e logótipos mencionados são propriedade dos respetivos proprietários.

EXCLUSÃO DE RESPONSABILIDADE LEGAL

NA MEDIDA MÁXIMA PERMITIDA PELA LEI APLICÁVEL, ESTE MANUAL E O PRODUTO DESCRITO, COM O SEU HARDWARE, SOFTWARE E FIRMWARE, SÃO FORNECIDOS “TAL COMO ESTÃO” E “COM TODAS AS SUAS FALHAS E ERROS”. A HIKMICRO NÃO APRESENTA QUAISQUER GARANTIAS, EXPRESSAS OU IMPLÍCITAS, INCLUINDO, SEM QUAISQUER LIMITAÇÕES, GARANTIAS DE COMERCIALIZAÇÃO, QUALIDADE SATISFATÓRIA OU ADEQUAÇÃO A UM DETERMINADO FIM. A SUA UTILIZAÇÃO DESTE PRODUTO É FEITA POR SUA CONTA E RISCO. EM NENHUMA CIRCUNSTÂNCIA, A HIKMICRO SERÁ RESPONSÁVEL POR SI EM RELAÇÃO A QUAISQUER DANOS ESPECIAIS, CONSEQUENCIAIS, INCIDENTAIS OU INDIRETOS, INCLUINDO, ENTRE OUTROS, DANOS PELA PERDA DE LUCROS COMERCIAIS, INTERRUPÇÃO DA ATIVIDADE, PERDA DE DADOS, CORRUPÇÃO DE SISTEMAS OU PERDA DE DOCUMENTAÇÃO SEJA COM BASE NUMA VIOLAÇÃO DO CONTRATO, ATOS ILÍCITOS (INCLUÍDO NEGLIGÊNCIA), RESPONSABILIDADE PELO PRODUTO OU, DE OUTRO MODO, RELACIONADA COM A UTILIZAÇÃO DO PRODUTO, AINDA QUE A HIKMICRO TENHA SIDO AVISADA SOBRE A POSSIBILIDADE DE

TAIS DANOS OU PERDAS.

O UTILIZADOR RECONHECE QUE A NATUREZA DA INTERNET OFERECE RISCOS DE SEGURANÇA INERENTES E QUE A HIKMICRO NÃO SERÁ RESPONSABILIZADA POR UM FUNCIONAMENTO ANORMAL, PERDA DE PRIVACIDADE OU OUTROS DANOS RESULTANTES DE ATAQUES INFORMÁTICOS, ATAQUES DE PIRATARIA, INFEÇÃO POR VÍRUS OU OUTROS RISCOS ASSOCIADOS À SEGURANÇA DA INTERNET. NO ENTANTO, A HIKMICRO PRESTARÁ APOIO TÉCNICO ATEMPADO, SE SOLICITADO.

O UTILIZADOR ACEITA UTILIZAR ESTE PRODUTO EM CONFORMIDADE COM TODAS AS LEIS APLICÁVEIS E SER O ÚNICO RESPONSÁVEL POR GARANTIR QUE A SUA UTILIZAÇÃO É CONFORME À LEI APLICÁVEL. PARTICULARMENTE, O UTILIZADOR É O RESPONSÁVEL PELA UTILIZAÇÃO DESTE PRODUTO DE MODO QUE NÃO INFRINJA OS DIREITOS DE TERCEIROS, INCLUINDO, ENTRE OUTROS, OS DIREITOS DE PUBLICIDADE, DIREITOS DE PROPRIEDADE INTELECTUAL OU DE PROTEÇÃO DE DADOS, OU QUAISQUER OUTROS DIREITOS DE PRIVACIDADE. NÃO DEVE UTILIZAR ESTE PRODUTO PARA CAÇADAS DE ANIMAIS ILEGAIS, INVASÃO DE PRIVACIDADE OU QUALQUER OUTRA FINALIDADE QUE SEJA ILEGAL OU CONTRÁRIA AO INTERESSE PÚBLICO. O UTILIZADOR NÃO PODERÁ UTILIZAR ESTE PRODUTO PARA QUAISQUER UTILIZAÇÕES FINAIS PROIBIDAS, INCLUINDO O DESENVOLVIMENTO OU PRODUÇÃO DE ARMAS DE DESTRUÇÃO MACIÇA, DESENVOLVIMENTO OU PRODUÇÃO DE QUÍMICOS OU ARMAS BIOLÓGICAS, QUAISQUER ATIVIDADES DESENVOLVIDAS NO ÂMBITO DE EXPLOSIVOS NUCLEARES OU CICLOS DE COMBUSTÍVEL NUCLEAR INSEGURO OU PARA APOIAR ABUSOS AOS DIREITOS HUMANOS.

CUMPRE TODAS AS PROIBIÇÕES E ADVERTÊNCIAS EXCECIONAIS DE TODAS AS LEIS E REGULAMENTOS APLICÁVEIS, EM PARTICULAR, AS LEIS E REGULAMENTOS LOCAIS SOBRE ARMAS DE FOGO E/OU DE CAÇA. VERIFIQUE SEMPRE AS DISPOSIÇÕES E REGULAMENTOS NACIONAIS ANTES DE COMPRAR OU DE UTILIZAR ESTE PRODUTO. LEMBRE-SE QUE PODERÁ TER DE SOLICITAR AUTORIZAÇÕES, CERTIFICADOS E/OU LICENÇAS ANTES DE QUALQUER COMPRA, VENDA, COMERCIALIZAÇÃO E/OU UTILIZAÇÃO DO PRODUTO. A HIKMICRO NÃO SE RESPONSABILIZA POR QUALQUER COMPRA, VENDA, COMERCIALIZAÇÃO E UTILIZAÇÃO FINAL ILEGAL OU IMPRÓPRIA, BEM COMO POR QUAISQUER DANOS ESPECIAIS, CONSEQUENTES, ACIDENTAIS OU INDIRETOS DELAS DECORRENTES.

NA EVENTUALIDADE DA OCORRÊNCIA DE ALGUM CONFLITO ENTRE ESTE MANUAL E A LEGISLAÇÃO APLICÁVEL, ESTA ÚLTIMA PREVALECE.

Informações sobre as normas reguladoras

As presentes cláusulas aplicam-se apenas aos produtos que apresentam a marcação ou informação correspondentes.

Declaração de conformidade da UE



Este produto e, se aplicável, os acessórios fornecidos também têm a marcação "CE" e estão em conformidade com as normas europeias harmonizadas aplicáveis enumeradas na Diretiva 2014/30/UE (EMCD), Diretiva 2014/35/UE (LVD) e Diretiva 2011/65/UE (RoHS), Diretiva 2014/53/UE.

Pelo presente documento, a Hangzhou Microimage Software Co., Ltd. declara que este dispositivo (consultar rótulo) se encontra em conformidade com a Diretiva 2014/53/UE.

O texto integral da declaração de conformidade da UE está disponível no seguinte endereço de Internet:

<https://www.hikmicrotech.com/en/support/download-center/declaration-of-conformity/>

Bandas de frequência e potência (para CE)

As bandas de frequência e os limites nominais da potência de transmissão (radiada e/ou conduzida) aplicáveis ao equipamento de rádio abaixo são os seguintes:

Wi-Fi 2,4 GHz (2,4 GHz a 2,4835 GHz), 20 dBm

Para dispositivos sem adaptador de alimentação incluído, utilize um adaptador de alimentação fornecido por um fabricante qualificado. Para informações detalhadas sobre os requisitos relativos à alimentação, consulte as especificações do produto.

Para dispositivos sem bateria incluída, utilize uma bateria fornecida por um fabricante qualificado. Para informações detalhadas sobre os requisitos relacionados com a bateria, consulte as especificações do produto.





Diretiva 2012/19/UE (Diretiva REEE): Os produtos com este símbolo não podem ser eliminados como resíduos urbanos indiferenciados na União Europeia. Para uma reciclagem adequada, devolva este produto ao seu fornecedor local quando adquirir um novo equipamento equivalente ou elimine-o através dos pontos de recolha adequados. Para mais informações, consulte: www.recyclethis.info.



Regulamento (UE) 2023/1542 (Regulamento da bateria):
Este produto contém uma bateria e está em conformidade com o Regulamento (UE) 2023/1542. A bateria não pode ser eliminada como resíduo urbano indiferenciado na União Europeia. Consulte a documentação do produto para obter informações específicas acerca da bateria. A bateria está marcada com este símbolo, que poderá incluir inscrições para indicar a presença de cádmio (Cd) ou chumbo (Pb). Para reciclar o produto de forma adequada, devolva a bateria ao seu fornecedor ou coloque-a num ponto de recolha apropriado. Para mais informações, consulte: www.recyclethis.info.

Convenções relativas aos símbolos

Os símbolos presentes neste documento são definidos da seguinte maneira.

Símbolo	Descrição
 Nota	Proporciona informação adicional para enfatizar ou complementar pontos importantes do texto principal.
 Advertência	Indica uma situação potencialmente perigosa que, se não for evitada, poderá resultar em danos no equipamento, perda de dados, degradação do desempenho ou resultados inesperados.
 Perigo	Indica um perigo com um nível de risco elevado que, se não for evitado, resultará em morte ou lesões graves.

Instruções de segurança

Estas instruções destinam-se a garantir que o utilizador possa utilizar o produto corretamente para evitar perigos ou perdas materiais. Antes da utilização, leia atentamente todas as informações relacionadas com a segurança.

Legislação e regulamentos

A utilização do produto deve estar em total conformidade com as normas locais de manuseamento de aparelhos elétricos.

Transporte

- Mantenha o dispositivo na embalagem original ou similar, quando o transportar.
- Depois da abertura da embalagem do produto, guarde todos invólucros, para uso posterior. Em caso de qualquer avaria, deve devolver o dispositivo à fábrica com o invólucro original.
- O transporte sem o invólucro original pode resultar em danos no dispositivo, sendo que a empresa não assumirá quaisquer responsabilidades.
- Não deixe o produto cair, nem o sujeite a impactos físicos. Mantenha o dispositivo longe de interferências magnéticas.

Alimentação elétrica

- Se a embalagem do dispositivo incluir um adaptador de alimentação, utilize apenas o adaptador fornecido. Se não for fornecido um adaptador, certifique-se de que o adaptador de alimentação ou qualquer outra fonte de alimentação está em conformidade com a Fonte de Alimentação Limitada. Consulte a etiqueta do produto para obter os parâmetros nominais da fonte de alimentação.
- Certifique-se de que a ficha está devidamente ligada à tomada.
- NÃO ligue vários dispositivos a um adaptador de energia, para evitar o superaquecimento e riscos de incêndio provocados por sobrecarga.
- A alimentação fornecida pelo carregador tem de ser, no mínimo, de 8,4 Watts para o equipamento de rádio e, no máximo, de 11 Watts para se obter a velocidade de carregamento máxima.

Bateria

- O tipo de bateria recarregável externa é 18650 e o tamanho da bateria deve ser de 19 mm x 70 mm. A tensão nominal é de 3,6 VCC e a capacidade da bateria é de 3200 mAh.

- A bateria integrada é uma bateria de iões de lítio recarregável e a sua dimensão deve ser de 23 mm × 67 mm. A tensão nominal é de 3,635 V e a capacidade da bateria é de 3350 mAh.
- **ADVERTÊNCIA:** Existe risco de explosão se a bateria for substituída por outra de tipo incorreto. Substitua apenas por uma bateria do mesmo tipo ou de tipo equivalente.
- Não é possível instalar baterias de tamanho inadequado, uma vez que poderão causar a desativação anormal.
- A substituição incorreta da bateria por outra de tipo incorreto pode destruir uma proteção (por exemplo, no caso de alguns tipos de bateria de lítio).
- Adquira a bateria recomendada pelo fabricante, se necessário.
- As baterias compradas por utilizadores têm de estar em conformidade com as normas internacionais relevantes sobre a segurança de baterias (por exemplo, normas EN/IEC).
- Utilize uma bateria fornecida por um fabricante qualificado. Para informações detalhadas sobre os requisitos relacionados com a bateria, consulte as especificações do produto.
- Elimine pilhas/baterias usadas de acordo com as instruções.
- Remova a bateria se não pretender utilizar o dispositivo durante um longo período de tempo.
- Em caso de armazenamento prolongado da bateria, certifique-se de que esta é totalmente carregada a cada três meses, garantindo, assim, a sua qualidade. Caso contrário, poderão ocorrer danos.
- A bateria integrada não pode ser desmontada. Contacte o fabricante caso necessite de uma reparação.
- Instale a bateria externa antes da bateria interna ficar sem carga, caso contrário o dispositivo não poderá ser ligado.
- Certifique-se de que a temperatura da bateria está entre 0 °C e 45 °C durante o carregamento.
- Não proceda à eliminação da bateria numa fogueira ou forno quente, ou mediante esmagamento ou corte mecânico da mesma pois tal pode resultar numa explosão.
- Não deixe a bateria num ambiente com temperaturas extremamente elevadas ou uma pressão de ar baixa, o que pode resultar numa explosão ou na fuga de líquido inflamável ou gás.
- Certifique-se de que não existe material inflamável no raio de dois metros do carregador enquanto o carregamento é efetuado.
- **NÃO** coloque o dispositivo com a bateria ou a própria bateria perto de uma fonte de calor ou do fogo. Evite a luz solar direta.
- **NÃO** coloque a bateria ao alcance das crianças.
- **NÃO** engula a bateria para evitar queimaduras químicas.

- **ADVERTÊNCIA:** Riscos de curto-circuito, incêndio ou explosão se a bateria se danificar. O uso frequente, queda, impacto, corrosão ou compressão da bateria podem provocar danos, incluindo a estrutura rachada, placas deslocadas ou a fuga de líquidos ou gases internos, etc.
- Se a bateria se danificar, pare imediatamente de a utilizar e descarte-a consoante as instruções.

Manutenção

- Se o produto não funcionar corretamente, contacte o seu fornecedor ou o seu centro de assistência mais próximo. Não assumimos qualquer responsabilidade por problemas causados por reparações ou manutenções não autorizadas.
- Certifique-se de que a alimentação foi desligada antes da manutenção do dispositivo ser desmontado e reparado por profissionais.
- Se o equipamento for utilizado de uma forma não especificada pelo fabricante, a proteção providenciada pelo dispositivo poderá ser afetada.
- Verifique as superfícies óticas da lente da objetiva, do óculo, do telémetro, etc. Se for necessário, remova a poeira e areia das superfícies óticas com ferramentas e solvente criados especificamente para esta finalidade (é preferível utilizar um método de não contacto).
- Limpe as superfícies exteriores das peças de metal, plástico e silicone com um pano limpo e macio. Não utilize substâncias quimicamente ativas, solventes, etc., uma vez que estes podem danificar a tinta.
- Limpe os contactos elétricos da bateria no dispositivo com um solvente orgânico não gorduroso.

Ambiente da utilização

- Certifique-se de que o ambiente de funcionamento do dispositivo cumpre os requisitos do mesmo. A temperatura de funcionamento deverá situar-se entre -30 °C e 55 °C e a humidade de funcionamento entre 5% e 95%.
- **NÃO** exponha o dispositivo a radiação eletromagnética elevada nem a ambientes com pó.
- **NÃO** direcione a lente para o sol nem para qualquer outra luz brilhante.
- Coloque o dispositivo num ambiente seco e bem ventilado.
- Quando estiver a utilizar qualquer equipamento a laser, verifique se a lente do dispositivo não se encontra exposta ao feixe de laser, caso contrário pode queimar.
- Evite a instalação do equipamento em superfícies vibratórias ou locais sujeitos a choques (a negligência pode causar danos ao equipamento).

- Este equipamento não se adequa a utilização em locais onde a presença de crianças seja provável.

Emergência

Caso o dispositivo emita fumo, odores ou ruídos, desligue a alimentação elétrica de imediato, retire o cabo de alimentação da tomada e contacte o centro de assistência.

Laser

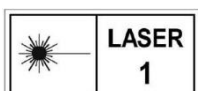

Quando estiver a utilizar qualquer equipamento a laser, verifique se a lente do dispositivo não se encontra exposta ao feixe de laser, caso contrário, pode queimar. a radiação laser emitida pelo dispositivo pode provocar lesões oculares, queimaduras na pele ou a combustão de substâncias inflamáveis. Antes de ativar a função de alcance do laser, assegure-se de que não existem pessoas ou substâncias inflamáveis à frente da lente de laser e que esta não está obstruída. Não coloque o dispositivo num local ao alcance de menores de idade. Em conformidade com as normas IEC 60825-1:2014, EN 60825-1:2014+A11:2021 e EN50689: 2021, este produto a laser está classificado como produto a laser de Classe 1 e produto a laser para consumidores.

GARANTIA LIMITADA

Leia o código QR para obter a política de garantia do produto.



Endereço do fabricante

Sala 313, Unidade B, Edifício 2, Rua Danfeng 399, Subdistrito Xixing, Distrito Binjiang, Hangzhou, Zhejiang 310052, China

Hangzhou Microimage Software Co., Ltd.



 Hikmicro Hunting.Global

 Hikmicro Hunting.Global

 HIKMICRO Outdoor

 HIKMICRO Hunting.Global

 www.hikmicrotech.com

 support@hikmicrotech.com