

Ръководство за употреба

Многоспектърен бинокъл

Серия НАВРОК 4K

V5.5.96 202408



Връзка с нас

СЪДЪРЖАНИЕ

1	Преглед	1
1.1	Главна функция	1
1.2	Изглед	2
2	Подготовка	6
2.1	Поставяне на батерията	6
2.1.1	Инструкции относно батерията	6
2.1.2	Инсталиране на батерия	6
2.2	Свързване с кабел	7
2.3	Поставяне на ремъка за врат	8
2.4	Прикачване на адаптера за статив	9
2.5	Включване/Изключване	10
2.6	Автоматично изключване на екрана	12
2.7	Описание на менюто	12
2.8	Свързване с приложения	13
2.9	Превключете обхвата на горещата точка	14
2.10	Статус на фърмуера	14
2.10.1	Проверка на статуса на фърмуера	15
2.10.2	Надградете устройството	15
3	Настройки на изображението	17
3.1	Регулиране на устройството	17
3.2	Регулиране на яркостта	18
3.3	Регулиране на контраста	18
3.4	Регулиране на нюанса	18
3.5	Регулиране на остротата	19
3.6	Изберете сцена	20
3.7	WDR	20
3.8	Задаване на палитри	21
3.9	Задаване на режим за показване	24
3.10	Задайте стил на изображението	24
3.11	Задаване на режим „Картина в картина“	26
3.12	Регулиране на цифровото увеличение	26
3.13	Корекция на плоско поле	27
3.14	Корекция на дефектни пиксели	27
3.15	Задаване на инфрачервена светлина	28
3.16	Zoom Pro	29
4	Измерване на разстояние	31
5	Общи настройки	33
5.1	Настройка на екранното меню	33

Многоспектърен бинокъл, ръководство за употреба

5.2	Задаване на лого на марката	33
5.3	Предотвратяване на изгаряне	34
5.4	Заснемане на кадри и видео	34
5.4.1	Заснемане на снимка	34
5.4.2	Задаване на аудио	34
5.4.3	Запис на видео	35
5.4.4	Преглед на локални файлове	35
5.5	Температурно проследяване	36
5.6	Експортиране на файлове	37
5.6.1	Експортиране на файлове с NIKMICRO Sight	37
5.6.2	Експортиране на файлове чрез компютър	38
5.7	Показване на посока	39
5.7.1	Включване на компаса	39
5.7.2	Калибриране на компаса	40
5.7.3	Корекция на магнитната деклинация	41
5.8	Показване на географското местоположение	42
6	Системни настройки	44
6.1	Задаване на дата	44
6.2	Синхронизиране на времето	44
6.3	Задаване на език	45
6.4	Прехвърляне на екрана на устройството към компютър	45
6.5	Задаване на единица	46
6.6	Преглед на информация за устройството	46
6.7	Форматиране	46
6.8	Нулиране на устройството	47
7	Често задавани въпроси	48
7.1	Защо индикаторът за зареждане не мига правилно?	48
7.2	Защо индикаторът на захранването не свети?	48
7.3	Изображението не е ясно, как да го регулирам?	48
7.4	Не може да бъде заснет кадър или видео запис. Какъв е проблемът?	48
7.5	Защо компютърът не може да разпознае устройството?	48

1 Преглед

Серията NIKMICRO HABROK 4K е мощен и иновативен дигитален и термичен бинокъл, проектиран специално за дневна употреба. Този бинокъл "всичко в едно" може да се прилага главно при лов в гора и поле, наблюдение на птици, търсене на животни, приключения и спасяване при различни метеорологични условия.

- 12 μ m термичен детектор за бързо сканиране и търсене.
- Усъвършенстван 4K цифров детектор с 5,5x до 22x @60 mm обектив за отлична възможност за разпознаване на детайли в истински жив цвят.
- Вграденият IR представя класически черно-бели изображения в пълна тъмнина.
- Прецизен вграден лазерен далекомер, способен да измерва разстояние до 1000 м.

1.1 Главна функция

- **Интелигентен IR:** Функцията Интелигентен IR помага за ясно виждане на целите в тъмна среда.
- **WDR:** WDR (широк динамичен диапазон) подобрява изживяването при гледане, като осигурява по-добро качество на изображението при различни условия на осветеност.
- **Стил на изображение:** Различните стилове на изображения помагат за подобряване на изживяването при гледане и качеството на изображението.
- **Голямо цифрово увеличение:** Цифровото увеличение осигурява по-добър фокус върху малки цели от далечно разстояние.
- **Видео и аудио запис:** Вградената памет поддържа запис на видео. Аудио функцията ви позволява да записвате звук по време на видеозапис.
- **Локален албум:** Заснетите изображения и записаните видеоклипове се съхраняват в устройството, можете да прегледате файловете в локални албуми.
- **Компас:** Устройството може да разпознае ъгъла на азимута и ъгъла на издигане и да покаже информация за посоката на екрана.

- **Измерване на разстояние:** Вграденият лазерен далекомер осигурява точно разстояние между целта и позицията на наблюдение.
- **Свързване с приложения:** Устройството може да заснема кадри, да записва видео и да бъде конфигурирано чрез приложението NIKMICRO Sight след свързване с телефона през точка за достъп.

1.2

Изглед



Забележка

- Външният вид може да се различава в зависимост от модела. За справка вижте реалното устройство.
 - Снимките в това ръководство са само илюстративни. За справка вижте реалното устройство.
-

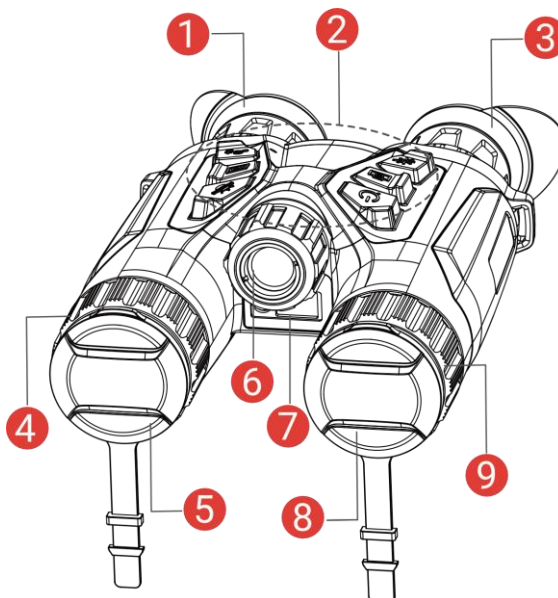

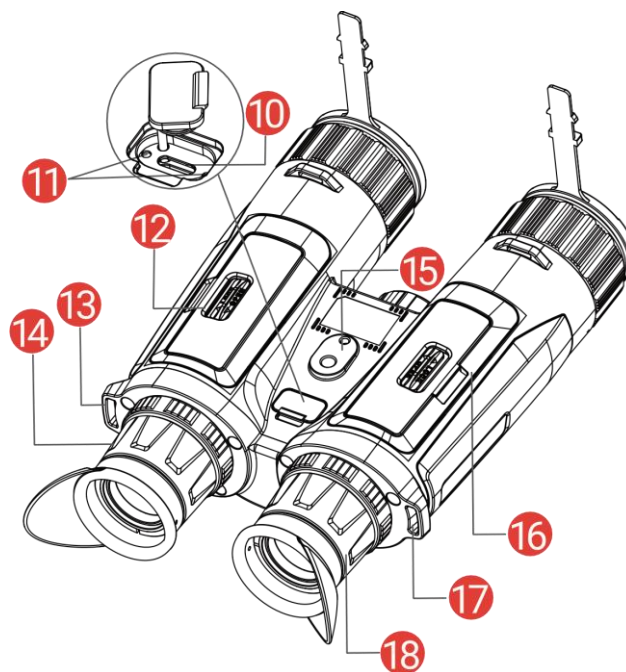

Фигура 1-1 Изглед

Таблица 1-1 Описание на бутоните и компонентите





№	Компонент	Описание
1 & 3	Окуляри	Частта, която е най-близо до окото и се използва за наблюдение на целта. Регулирайте междувидното разстояние, като преместите окулярите по-далеч един от друг или по-близо един до друг.
2	Бутони	Използват се за задаване на функции и параметри.
4 & 9	Пръстен за фокусиране	Регулира фокуса за постигане на ясно изображение на целта.
5	Термичен обектив	За термични изображения.
6	Инфрачервена светлина	Помага за ясно виждане на целта в тъмна среда.
7	Лазерен далекомер	Измерва разстоянието до целта с помощта на лазерен лъч.
8	Цифров обектив	За цифрови изображения.
10	Интерфейс Type-C	Използва се за свързване на устройството към захранването или за предаване на данни чрез кабел Type-C.



Многоспектърен бинокъл, ръководство за употреба

11	Индикатор на състоянието на зареждане	Показва нивото на заряд на батерията в устройството. <ul style="list-style-type: none"> ● Мига в червено и зелено: Възникнала е грешка. ● Свети постоянно в червено: Зареждане. ● Свети постоянно в зелено: Батерията е напълно заредена.
12 & 16	Отделение за батерии	За поставяне на батериите.
13 & 17.	Точка за закачане на ремъка за врат	Тук се прикачва ремъкът за врат.
14 & 18	Пръстен за регулиране на диоптъра	Регулира настройката на диоптъра.
15	Гнездо за адаптер за статив	За прикачване на адаптер за статив.

Описание на бутона

Таблица 1-2 Описание на бутона

Икона	Бутон	Функция
	Захранване	<ul style="list-style-type: none"> ● Натискане: Режим на готовност/Събуждане на устройството. ● Задържане: Включване/Изключване.
	Заснемане	<ul style="list-style-type: none"> ● Натискане: Заснема моментни снимки. ● Задържане: Стартиране/Спиране на запис на видео.
	Измерване	<ul style="list-style-type: none"> ● Натискане: Включване на лазерен далекомер. ● Натиснете два пъти: Изключване на лазерен далекомер. ● Задържане: Коригиране на несъответствията на дисплея (FFC).
	Режим	Извън менюто: <ul style="list-style-type: none"> ● Натискане: Превключване на палитри. ● Задържане: Превключване на дневен/нощен/автоматичен режим.

		В менюто: Натискане за придвижване нагоре.
	Меню	Извън менюто: <ul style="list-style-type: none">● Натискане: Вход в менюто.● Задържане: Превключете стила на изображението. В менюто: <ul style="list-style-type: none">● Натискане: Потвърждаване/Задаване на параметри.● Задържане: Запазване и изход от менюто.
	Мащаб	Извън менюто: <ul style="list-style-type: none">● Натискане: Превключване на цифрово увеличение.● Задържане: Включване/Изключване на PIP (картина в картина). В менюто: Натискане за придвижване надолу.



Забележка

- Индикаторът на захранването свети постоянно в червено, когато устройството е включено.
 - Когато функцията за автоматично изключване на екрана е активирана, ако натиснете , за да влезете в режим на готовност, можете също и да наклоните или завъртите устройството, за да го събудите. Направете справка с ***Автоматично изключване на екрана*** за подробно описание на операциите.
-

2 Подготовка

2.1 Поставяне на батерията

2.1.1 Инструкции относно батерията

- Извадете батерията, ако устройството не се използва дълго време.
- Външната акумулаторна батерия е тип 18650. Размерът на батерията е 19 mm × 70 mm. Номиналното напрежение е 3,6 VDC, а капацитетът е 3200 mAh.
- Преди първата употреба заредете батерията минимум 5 часа.
- С цел по-добра проводимост, ако капакът на отделението за батерии се замърси, използвайте чиста кърпа, за да избършете резбата му.
- За да осигурите нормална работа на устройството, моля, поставете две батерии в отделението за батерии.

2.1.2 Инсталиране на батерия

Поставете батерията в отделението за батерии.

Стъпки

1. Плъзнете, за да отключите и отворете капака на отделението за батерии.

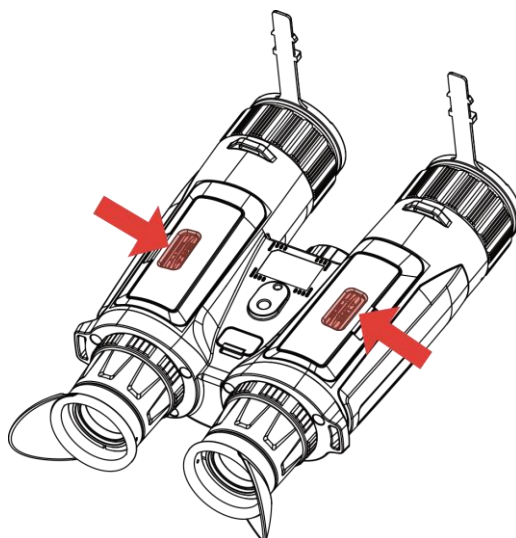

Фигура 2-1 Отваряне на капака

2. Поставете батериите в отделението за батерии, като спазвате обозначенията за положителен и отрицателен полюс.

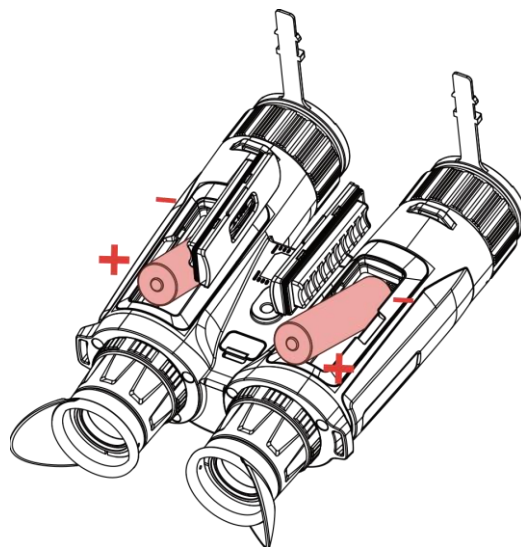

Фигура 2-2 Поставяне на батерията

3. Затворете капака на отделението за батерии и го плъзнете, за да заключете.

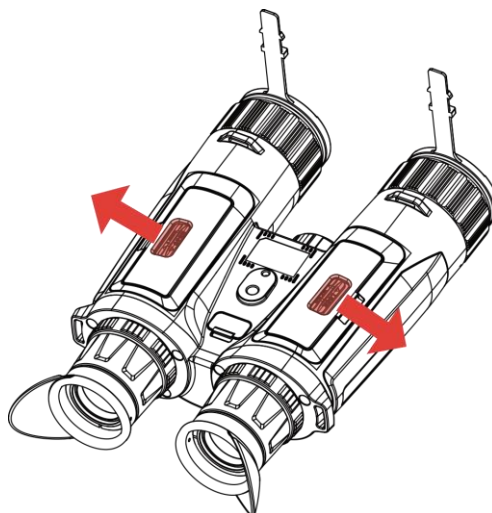

Фигура 2-3 Затваряне на капака

2.2 Свързване с кабел

Свържете устройството и захранващия адаптер с кабел Type-C, за да заредите устройството. Друга възможност е да свържете устройството и компютъра, за да експортирате файлове.

Стъпки

1. Повдигнете капака на интерфейса Type-C.
2. Свържете устройството и захранващия адаптер с кабел Type-C, за да заредите устройството.

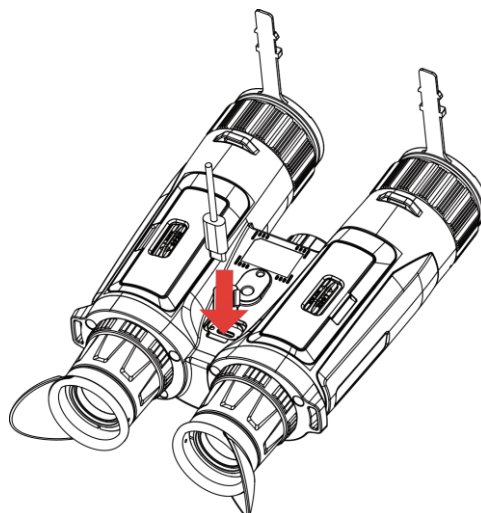

Фигура 2-4 Свързване с кабел



Забележка

- Заредете устройството, след като поставите батерията в отделението за батерии на устройството.
 - При зареждане температурата на батерията трябва да бъде между от 0°C до 45°C (от 32°F до 113°F).
 - Можете да използвате зарядно устройство, за да заредите батерията.
-

2.3

Поставяне на ремъка за врат

Стъпки

1. Прекарайте единия край на ремъка през точката за закачане на ремъка за врат.

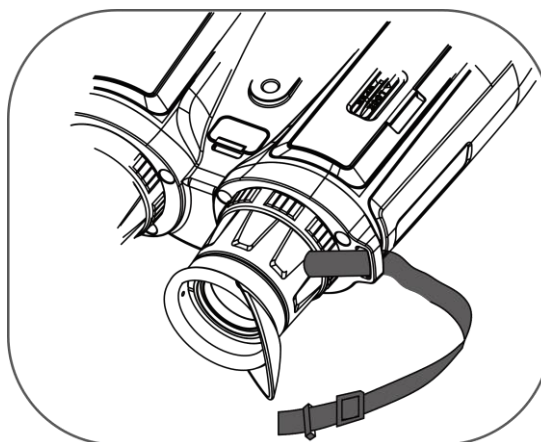

Фигура 2-5 Прекарване на ремъка за врат през точката за закачане

- Прекарайте ремъка за врат през катарамата и го затегнете, както е показано на снимката.

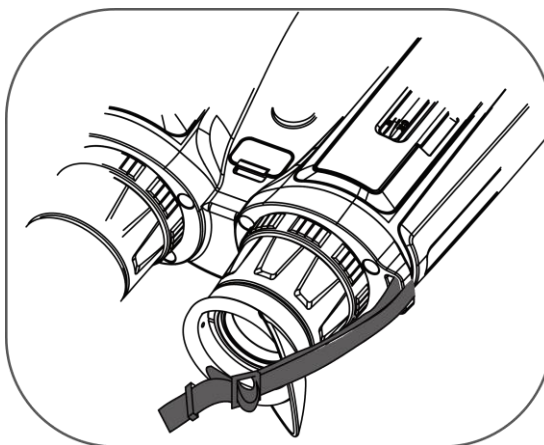

Фигура 2-6 Прекарване на ремъка за врат през катарамата

- Прекарайте ремъка за врат през държача.

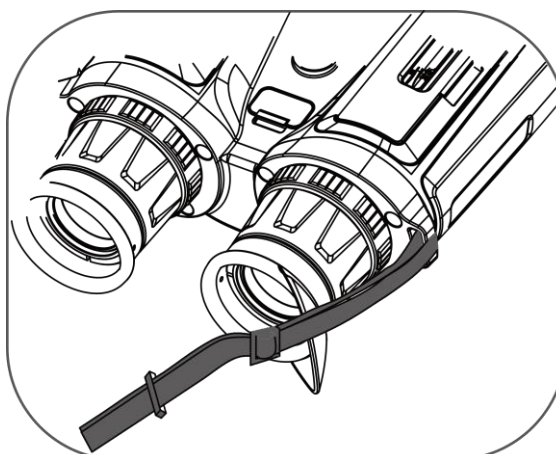

Фигура 2-7 Прекарване на ремъка за врат през държача

- Повторете стъпките по-горе, за да завършите монтажа.
- Регулирайте дължината на ремъка за врат, ако е необходимо.

2.4 Прикачване на адаптера за статив

Стъпки

- Подравнете адаптера за статив с гнездото на устройството и поставете щифта за позициониране (1) в съответното гнездо (2).

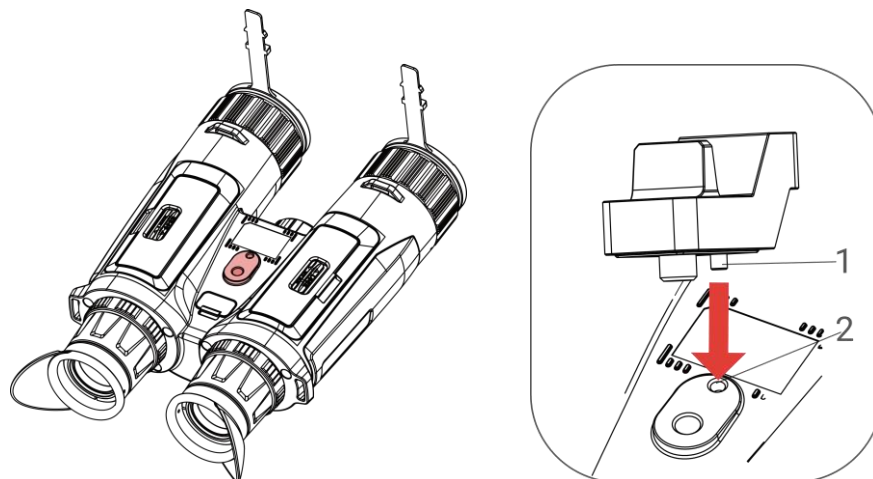

Фигура 2-8 Поставяне на елемента за местоположение

2. Завъртете винта на адаптера на статива по часовниковата стрелка, за да фиксирате адаптера.

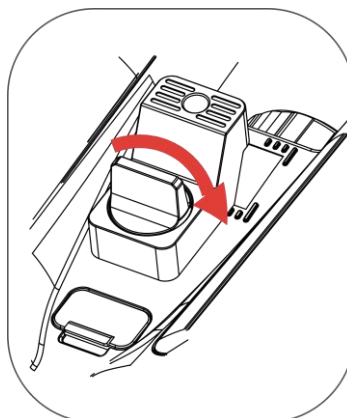

Фигура 2-9 Завъртане на винта

2.5 Включване/Изключване

Включване

Когато устройството е свързано с кабел за зареждане или батерията има достатъчно заряд, натиснете и задръжте бутона , за да го включите.

Изключване

Когато устройството е включено, натиснете и задръжте бутона , за да го изключите.



Забележка

- Включва се таймер с обратно броене за изключване. Можете да натиснете произволен бутон, за да спрете обратното броене и да отмените изключването.
 - Автоматичното изключване поради изтощена батерия не може да бъде отменено.
-

Автоматично изключване

Можете да зададете време за автоматично изключване на устройството.

Стъпки

1. Натиснете , за да отворите менюто.
 2. Отидете в **Разширени настройки** и изберете **Общи настройки**.
 3. Натиснете или , за да изберете , след това натиснете , за отворите интерфейса за настройки.
 4. Натиснете бутона или , за да изберете желаното време за автоматично изключване и след това натиснете , за да потвърдите.
 5. Натиснете и задръжте бутона за запазване на настройката и изход.
-



Забележка

- Иконата на батерия показва статуса на заряд на батерията. означава, че батерията е напълно заредена; означава нисък заряд на батерията; означава неизправност при зареждането на батерията.
 - Когато се появи иконата за нисък заряд, трябва да заредите батерията.
 - Автоматичното изключване влиза в сила само когато не работите с устройството и устройството не е свързано едновременно с приложението HIKMICRO Sight.
 - Обратното броене за автоматично изключване ще стартира отново, когато устройството влезе отново в режим на готовност или бъде рестартирано.
-





2.6 Автоматично изключване на екрана

Функцията за автоматично изключване на екрана затъмнява екрана, за да се спести енергия и да се увеличи времето на работа на батерията.

Стъпки

1. Активирайте автоматичното изключване на екрана.

1) Натиснете , за да отворите менюто.

2) Отидете в  **Разширени настройки** и натиснете  или , за да изберете .

3) Натиснете , за да активирате автоматичното изключване на екрана.

4) Натиснете и задръжте бутона  за запазване на настройките и изход.

2. Влезте в режим на готовност.

Можете да използвате един от следните методи за влизане в режим на готовност при включен дисплей:

- Наклонете устройството надолу от 70° до 90°.
- Завъртете устройството хоризонтално от 75° до 90°.
- Дръжте устройството неподвижно и не го местете 5 минути.

3. Събудете устройство.

Можете да използвате един от следните методи за събуждане на устройството при заключен дисплей:

- Наклонете устройството надолу от 0° до 60° или нагоре от 0° до 90°.
- Завъртете устройството хоризонтално от 0° до 70°.
- Натиснете  за събуждане на устройството.



Забележка

След активиране на автоматичното изключване на екрана, когато влезете в менюто, автоматичното изключване на екрана няма да действа, докато не излезете от менюто.



2.7 Описание на менюто

В интерфейса за изглед на живо натиснете , за да отворите

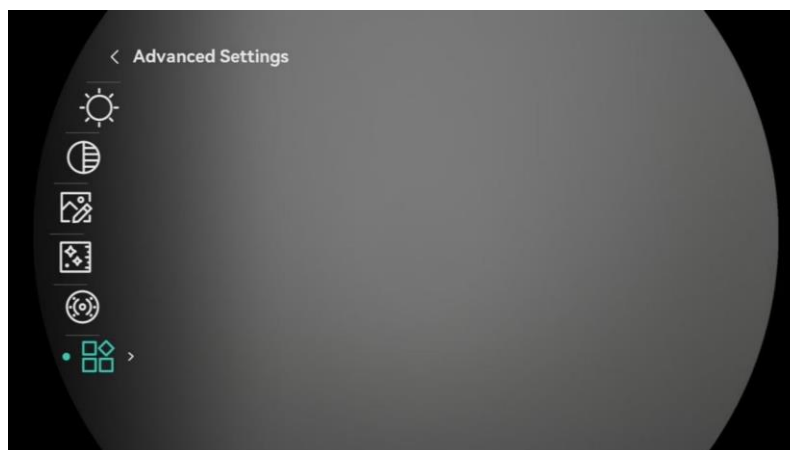
менюто.



Фигура 2-10 Описание на менюто

- Натиснете , за да придвижите курсора нагоре.
- Натиснете , за да придвижите курсора надолу.
- Натиснете , за да потвърдите, и задръжте, за да излезете от менюто.

2.8 Свързване с приложения

Свържете устройството с приложението HIKMICRO Sight през точка за достъп, след това можете да заснемате кадри, да записвате видео или да конфигурирате параметри от телефона си.

Стъпки





1. Потърсете HIKMICRO Sight от App Store (за iOS) или от Google Play™ (за Android), или сканирайте QR кода, за да изтеглите и инсталирате приложението.





Операционна система
Android



Операционна система iOS

2. Натиснете , за да отворите менюто.
3. Отидете в  **Разширени настройки** и натиснете  или , за да изберете .

4. Натиснете , за да отворите интерфейса за настройка.
5. Натиснете  или , за да изберете **Точка за достъп**.
Функцията Точка за достъп е активирана.
6. Включете WLAN на Вашия телефон и свържете към точката за достъп.
 - Име на точка за достъп: HIKMICRO_Сериен номер
 - Парола за точка за достъп: Отидете на **Точка за достъп** в менюто, за да проверите паролата.
7. Отворете приложението и свържете телефона си с устройството.
Можете да виждате интерфейса на устройството на екрана на телефона.



Забележка









- Устройството не може да се свърже с приложението, ако въведете грешна парола няколко пъти. Вижте инструкциите в **Нулиране на устройството**, за да нулирате устройството и да се свържете отново с приложението.
 - Ако паролата не се показва, надстройте устройството до най-новата версия. Или въведете серийния номер като парола.
-

2.9

Превключете обхвата на горещата точка

Тази функция помага за решаване на проблеми с връзката на смартфона и подобрява връзката между устройството и смартфона.

Стъпки

1. Натиснете , за да отворите менюто.
2. Отидете в  **Разширени настройки** и натиснете  или ,
за да изберете .
3. Натиснете , за да отворите интерфейса за настройка.
4. Натиснете  или , за да превключите обхвата на горещата точка. 5 GHz и 2,4 GHz могат да се избират.
5. Натиснете и задръжте бутона  за запазване на настройките и изход.

2.10

Статус на фърмуера

2.10.1 Проверка на статуса на фърмуера

Стъпки

1. Отворете приложението HIKMICRO Sight и свържете устройството с приложението.
2. Проверете дали има напомняне за надграждане в интерфейса за управление на устройството. Ако няма напомняне за надграждане, фърмуерът е от най-новата версия. В противен случай не използвате най-новата версия на фърмуера.

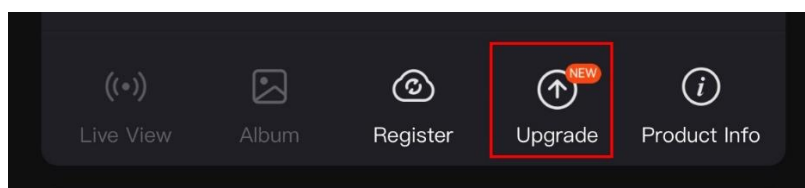

Фигура 2-11 Проверка на статуса на фърмуера

3. (Опция) Ако не използвате последната версия на фърмуера, трябва да надградите устройството. Вижте **Надградете устройството**.

2.10.2 Надградете устройството

Надграждане на устройството чрез HIKMICRO Sight

Стъпки

1. Отворете приложението HIKMICRO Sight и свържете устройството си с него.
2. Докоснете напомнянето за надграждане на устройството, за да отворите интерфейса за надграждане на фърмуера.
3. Докоснете **Надграждане**, за да започнете надграждането.



Забележка









Операцията за надграждане може да се различава в различните версии на приложението. За справка вижте реалната версия на приложението.

Надграждане на устройството чрез компютър

Преди да започнете

Необходимо е първо да изтеглите пакета за надграждане.

Стъпки

1. Натиснете , за да отворите менюто.
2. Отидете в  **Разширени настройки** и изберете  **Настройки на функциите**.
3. Натиснете  или , за да изберете , след това натиснете , за отворите интерфейса за настройки.
4. Натиснете  или , за да изберете **USB флаш устройство**.
5. Свържете устройството към компютъра чрез кабел.
6. Отворете разпознатия диск, копирайте файла за надграждане и го поставете в главната директория на устройството.
7. Изключете устройството от компютъра.
8. Рестартирайте устройството, и то ще се надгради автоматично.
Процесът за надграждане се показва в основния интерфейс.



Внимание

Уверете се, че по време на предаването на пакета за надграждане устройството е свързано към компютър. В противен случай това може да доведе до неуспешно надграждане, повреда на фърмуера и т.н.

3 Настройки на изображението

Можете да задавате палитри, яркост, сцени, FFC (Корекция на плоско поле) и DPC (Корекция на дефектни пиксели), за да получите най-добър образ.

3.1 Регулиране на устройството

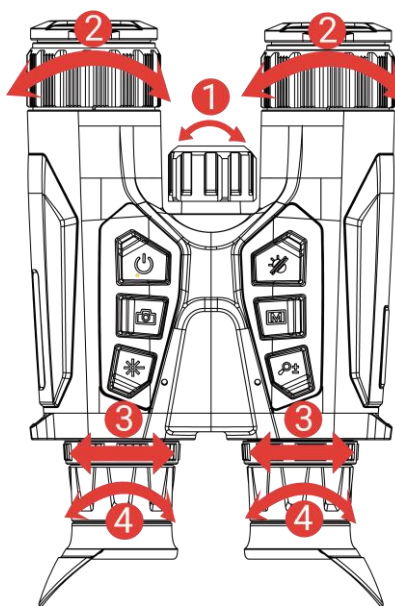

Фигура 3-1 Регулиране на устройството

1 Регулиране на инфрачервената светлина: Завъртете леко, за да регулирате ъгъла на лъча инфрачервена светлина. Колкото по-широк е ъгълът на лъча, толкова по-разпръсната, но по-малко интензивна ще бъде светлината.

2 Регулиране на фокуса: Завъртете леко пръстена за фокусиране, за да регулирате фокуса на обектива.



Забележка

НЕ докосвайте обектива с пръсти и не поставяйте остри предмети близо до него.

3 Регулиране на междузеничното разстояние: Регулирайте междузеничното разстояние, като преместите окулярите по-далеч един от друг или по-близо един до друг.

4 Регулиране на диоптъра: Уверете се, че окулярът покрива окото Ви и го насочете към целта. Въртете пръстена за регулиране на

диоптъра, докато текстът на екранното меню или изображението се изчистят.



Забележка

Когато регулирате диоптъра, НЕ докосвайте повърхността на обектива, за да не го зацапате.

3.2 Регулиране на яркостта

Можете да регулирате яркостта от менюто.

Стъпки

1. Натиснете , за да отворите менюто.
2. Натиснете или за да изберете и след това натиснете за потвърждение.
3. Натиснете или , за да регулирате яркостта на екрана.
4. Натиснете и задръжте бутона за запазване на настройките и изход.

3.3 Регулиране на контраста





Стъпки

1. Натиснете , за да отворите менюто.
2. Натиснете или за да изберете и след това натиснете за потвърждение.
3. Натиснете или , за да регулирате контраста.
4. Натиснете и задръжте бутона за запазване на настройките и изход.

3.4 Регулиране на нюанса

Стъпки

1. Натиснете , за да отворите менюто.
2. Отидете в **Разширени настройки** и натиснете или , за да изберете .









3. Натиснете  за потвърждение и след това натиснете  или , за да изберете тон. Можете да изберете между **Топъл** и **Студен** нюанс.
4. Натиснете и задръжте бутона  за запазване на настройката и изход.



Фигура 3-2 Регулиране на нюанса

3.5 Регулиране на остротата

Стъпки

1. Натиснете , за да отворите менюто.
2. Отидете в  **Разширени настройки** и натиснете  или , за да изберете .
3. Натиснете  за потвърждение и след това натиснете  или , за да регулирате остротата.
4. Натиснете и задръжте бутона  за запазване на настройката и изход.

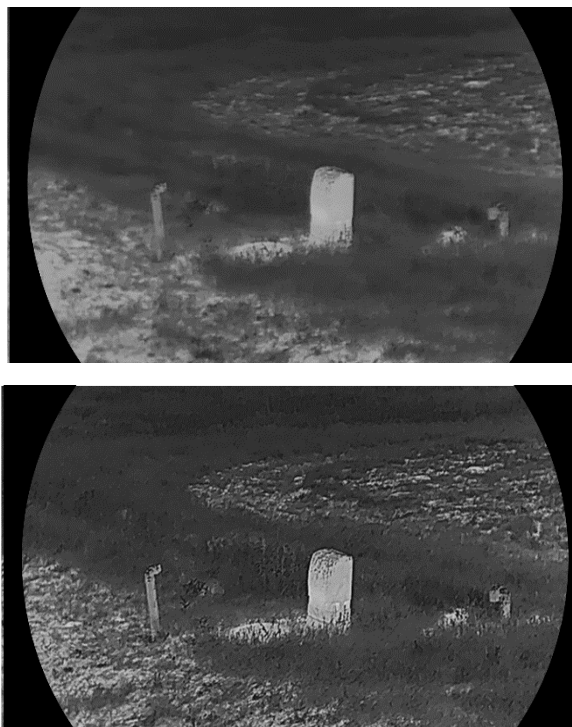









Фигура 3-3 Сравнение на настройката на остротата

3.6 Изберете сцена

Можете да изберете подходяща сцена съгласно реалната сцена, за да подобрите ефекта на дисплея.







Стъпки

1. Натиснете , за да отворите менюто.
2. Отидете в  **Разширени настройки** и натиснете  или , за да изберете .
3. Натиснете , за да отворите интерфейса за настройка.
4. Натиснете  или , за да превключите сцената.
 - **Разпознаване:** Разпознаването се отнася за режима на разпознаване и се препоръчва в нормална сцена.
 - **Джунгла:** Джунглата се отнася за режим на джунгла и се препоръчва за ловна среда.
5. Задръжете  за запазване на настройките и изход.

3.7 WDR

WDR (широк динамичен диапазон) подобрява изживяването при гледане, като осигурява по-добро качество на изображението при различни условия на осветеност. Когато активирате тази функция в оптичен режим, тя предотвратява светлите области да изглеждат твърде ярки и увеличава детайлите в сенките.

Стъпки

1. Натиснете , за да отворите менюто.
2. Отидете в  **Разширени настройки** и натиснете  или , за да изберете .
3. Натиснете , за да активирате функцията.
4. Натиснете и задръжте бутона  за запазване на настройките и изход.









Резултат

Видимостта на цялото изображение за изглед на живо ще бъдат подобрени.

3.8 Задаване на палитри

Можете да изберете различни палитри за показване на една и съща сцена с различни ефекти.

Стъпки

1. Натиснете , за да отворите менюто.
2. Отидете в  **Разширени настройки** и натиснете  или , за да изберете .
3. Натиснете , за да влезете в интерфейса за палитри.
4. Натиснете  или , за да изберете необходимите палитри, и след това натиснете , за да ги активирате.



Забележка

Трябва да изберете поне една палитра.

5. Натиснете и задръжте бутона  за запазване на настройките и изход.

6. Натиснете  в интерфейса за изглед на живо, за да превключите между избраните палитри.

Оптично

В този режим се показва изображението на оптичния канал.

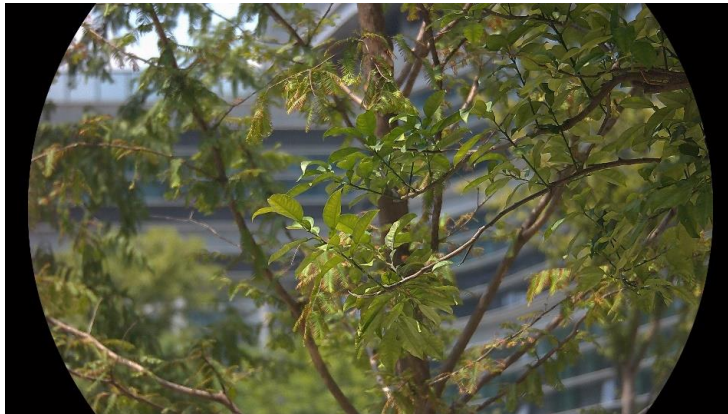

Топло бяло

Топлите зони в образа са оцветени в бяло. Колкото е по-висока температурата, толкова по-светъл е цветът.



Топло черно

Топлите зони в образа са оцветени в черно. Колкото е по-висока температурата, толкова по-тъмен е цветът.



Топло червено

Топлите зони в образа са оцветени в червено. Колкото е по-висока температурата, толкова по-червен е цветът.







Сливане

От висока към ниска температура цветовете на образа преминават от бяло към жълто, червено, розово до виолетово.



3.9 Задаване на режим за показване

Можете да изберете различни режими на показване за различните сцени. Задръжте  в интерфейса за изглед на живо, за да превключите между режимите на показване в оптичния канал. Могат да се изберат дневен, нощен и автоматичен режим.

- : Дневен режим: Можете да използвате този режим през деня и в ярка среда. В дневен режим инфрачервената светлина е изключена автоматично.
- : Нощен Режим: Можете да използвате този режим през нощта. В нощен режим инфрачервената светлина е включена автоматично.
- : Автоматичен режим: Дневният и нощният режим се превключват автоматично в зависимост от околната яркост.



Дневен режим



Нощен Режим

















Фигура 3-4 Дневен/Нощен режим

3.10 Задайте стил на изображението

Можете да задавате и избирате различни стилове на изображение в

различни сцени за по-добро изживяване при гледане и качество на изображението.

СТЪПКИ



1. Натиснете , за да отворите менюто.
2. Натиснете  или , за да изберете .
3. Натиснете , за да влезете в интерфейса за стил на изображение. Дневна светлина, здрач и нощна светлина могат да се избират. Натиснете  или , за да изберете желанния стил на изображението.
 -  Дневна светлина: Можете да използвате този стил през деня и в ярка среда.
 -  Здрач: Можете да използвате този режим при здрач.
 -  Нощна светлина: Можете да използвате този режим през нощта.
4. Можете също да зададете параметри за различни стилове според вашите предпочитания. Изберете един стил на изображение и натиснете , за да влезете в интерфейса на настройките.
5. Натиснете  или  за избор на параметри, включително яркост, контраст, тон, острота и WDR. После натиснете  за задаване на необходимите параметри.
6. Задръжте , за да излезете съгласно подканата.
 - **ОК:** Запазете всички параметри и излезте.
 - **ОТМЯНА:** Излизане без запазване на параметрите.
7. Задръжте  в интерфейса за преглед на живо, за да превключите стиловете на изображението.



Забележка

- WDR влиза в сила само в оптичен режим. Остротата и тонът действат само в термичен режим.
 - Ако зададете параметри като яркост, контраст, тон, рязкост или WDR в менюто, а не в настройките за стил на изображението, устройството ще ви подкани да запазите текущия стил, когато превключвате стилове в интерфейса за преглед на живо.
-

3.11 Задаване на режим „Картина в картина“

Задръжете  в режим на изглед на живо, за да активирате PIP, и отново натиснете и задръжете  за изход от PIP. Центърът на изображението се показва в средата на горната част на интерфейса.



Фигура 3-5 Задаване на режим PIP



Забележка

- Ако функцията PIP е активирана, при регулиране на коефициента на изменение на мащаба се увеличава само PIP изгледът.
 - Ако функцията PIP е активирана в термичен режим, PIP изгледът превключва само между текущата палитра и оптичен режим; ако функцията PIP е активирана в оптичен режим, PIP изгледът превключва между избраните палитри и оптичен режим.
-

3.12 Регулиране на цифровото увеличение

Можете използвате тази функция за увеличаване и намаляване на образа. Натиснете  в интерфейса за преглед на живо, за да превключите цифровото увеличение.



Забележка











- Когато превключвате съотношението на цифрово увеличение, левият интерфейс показва действителното увеличение (действително увеличение = оптично увеличение на лещите x съотношение на цифровото увеличение). Например оптичното увеличение на лещите е 2,8x, като съотношението на цифровото увеличение е 2x, а действителното увеличение е 5,6x действително увеличение.
-

- Съотношението на увеличение може да се различава в зависимост от модела. За справка вижте реалното устройство.
-

3.13 Корекция на плоско поле

Тази функция може да коригира неравномерностите на дисплея.

Стъпки

1. Натиснете , за да отворите менюто.
2. Отидете в  **Разширени настройки** и изберете  **Настройки на функциите**.
3. Натиснете  или , за да изберете , след това натиснете , за да отворите интерфейса за настройки.
4. Натиснете  или , за да превключите режим FFC.
 - **Ръчна FFC:** Натиснете и задръжте бутона  при изглед на живо, за да коригирате неравномерностите на дисплея.
 - **Автоматична FFC:** Устройството извършва автоматична корекция FFC съгласно зададения график при включване на камерата.
 - **Външно:** Поставете капака на лещите, след това задръжте  при изглед на живо, за да коригирате неравномерностите на дисплея.
5. Натиснете и задръжте бутона  за запазване на настройките и изход.





Забележка

Преди да бъде извършена автоматична корекция FFC, ще се включи таймер за обратно броене.









3.14 Корекция на дефектни пиксели

Устройството може да коригира дефектните пиксели на екрана, които не работят според очакваното.

Стъпки

1. Натиснете , за да отворите менюто.
2. Отидете в  **Разширени настройки** и изберете  **Настройки**

на функциите.

3. Натиснете  или , за да изберете , след това натиснете , за да отворите интерфейса за конфигуриране на DPC.
4. Натиснете , за да изберете X или Y ос. Ако изберете ос X, курсорът се придвижва наляво и надясно; ако изберете ос Y, курсорът се придвижва нагоре и надолу.
5. Натиснете  или  и регулирайте координатите, докато курсорът достигне дефектния пиксел.
6. Натиснете два пъти , за да коригирате дефектния пиксел.
7. Натиснете и задръжте бутона  за запазване на настройките и изход.



Фигура 3-6 Корекция на дефектни пиксели



Забележка







- Избраният дефектен пиксел може да бъде увеличен и показан в долния десен ъгъл на интерфейса.
 - Ако екранното меню блокира дефектния пиксел, придвижете курсора върху него, след това устройството прилага автоматично огледален образ.
-

3.15

Задаване на инфрачервена светлина

Инфрачервената светлина помага за ясно виждане на целите в тъмна среда. Инфрачервената светлина работи само в нощен режим, автоматичен режим или в тъмна среда. В други режими инфрачервената светлина не работи.

Стъпки

1. Натиснете , за да отворите менюто.
2. Натиснете  или  за да изберете  и след това натиснете  за потвърждение.
3. Натиснете  или , за да изберете ниво на светлината или да зададете интелигентен IR.



Забележка

Изображението може да е преекспонирано, когато средата е твърде ярка. Функцията интелигентен IR помага за коригиране на преекспонираните изображения, като контролира интензитета на инфрачервената светлина, така че да се подобри ефектът на изображението в нощен режим и тъмна среда.

4. Натиснете и задръжте бутона , за запазване на настройките и изход.



Забележка







- Инфрачервената светлина не може да се включи, ако батерията е изтощена.
 - Инфрачервената светлина е изключена в терморегим или режим на готовност.
-

3.16

Zoom Pro

Zoom Pro служи за подобряване на детайлите на увеличено изображение. Когато включите тази функция, детайлите на увеличеното изображение за изглед на живо ще бъдат подобрени.

Стъпки

1. Натиснете , за да отворите менюто.
2. Натиснете  или , за да изберете .
3. Натиснете , за да активирате функцията.
4. Натиснете и задръжте бутона , за запазване на настройките и изход.

Резултат

Детайлите на увеличеното изображение за изглед на живо ще бъдат подобрени.



Забележка

- Ако функцията за PIP е активирана, Zoom Pro се активира само в изгледа на PIP.
 - Zoom Pro не може да се активира, когато батерията на устройството е изтощена.
-













4 Измерване на разстояние

Устройството може да отчита разстояние между целта и позицията на наблюдение с лазер.

Преди да започнете

Когато измервате разстоянието, дръжте стабилно ръката и позицията. В противен случай разстоянието може да не бъде измерено точно.

Стъпки

1. Натиснете , за да отворите менюто.
2. Отидете в  **Разширени настройки** и натиснете  или , за да изберете .
3. Натиснете , за да отидете в интерфейса за измерване.
4. Натиснете  или , за да изберете режим на лазерен далекомер. Натиснете , за потвърждение. Можете да изберете **Еднократно** или **Непрекъснато** измерване.
 - **Непрекъснато** означава непрекъснато измерване на разстоянието и може да бъде избрана продължителност от време. Резултатът от измерването се опреснява всяка 1 секунда.
 - **Еднократно** означава еднократно измерване на разстоянието.
5. Задръжте , за да запаметите настройките и да се върнете в интерфейса за изглед на живо.
6. Натиснете  в интерфейса за изглед на живо, за да включите лазерното измерване, и насочете курсора към целта и отново натиснете , за да измерите разстоянието до целта.



Забележка

- В интерфейса за изглед на живо натиснете двукратно , за да изключите лазерния далекомер.
 - Лазерното определяне на разстояние не може да се активира, когато батерията на устройството е изтощена.
-

Резултат

Резултатът от измерването на разстоянието се показва в горния десен ъгъл на изображението.

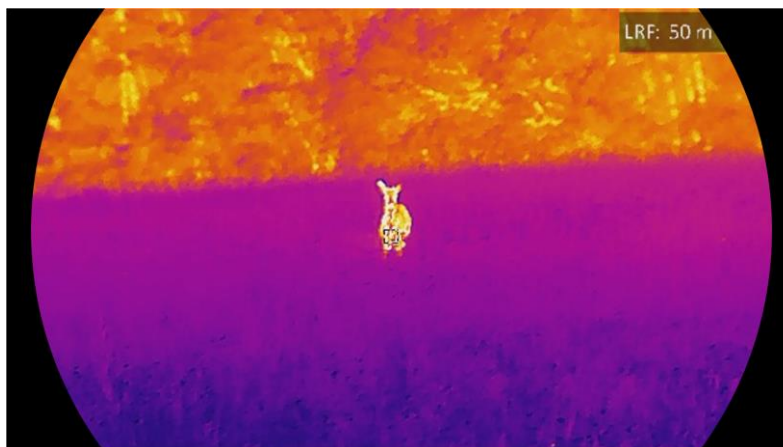

Фигура 4-1 Резултат от лазерно определяне на разстояние



Внимание











Лазерната радиация, излъчвана от устройството, може да предизвика нараняване на очите, изгаряне на кожата или възпламеняване на запалими вещества. Преди да активирате функцията за измерване на разстоянието с лазер се уверете, че пред лазерния далекомер няма хора или запалими вещества.

5 Общи настройки

5.1 Настройка на екранното меню

Тази функция може да показва или скрива информацията от екранното меню в интерфейса за изглед на живо.

Стъпки

1. Натиснете , за да отворите менюто.
2. Отидете в  **Разширени настройки** и изберете  **Настройки на функциите**.
3. Натиснете  или , за да изберете , след това натиснете , за да отворите интерфейса за настройка на екранното меню.
4. Натиснете  или , за да изберете **Час, Дата** или **Екранно меню**, и след това натиснете , за да включите или да изключите информацията на екранното меню.
5. Натиснете и задръжте бутона  за запазване на настройката и изход.









Забележка

Ако изключите **Екранното меню**, цялата информация от екранното меню в изгледа на живо няма да се показва.

5.2 Задаване на лого на марката

Можете да добавите лого на марката към интерфейса за изглед на живо, в моментните снимки и видеоклипове.

Стъпки

1. Натиснете , за да отворите менюто.
2. Отидете в  **Разширени настройки** и изберете  **Настройки на функциите**.
3. Натиснете  или , за да изберете  .
4. Натиснете , за да активирате **Лого на марката**.

5. Натиснете и задръжте бутона  за запазване на настройките и изход.









Резултат

Логото на марката се показва в долния ляв ъгъл на изображението.

5.3 Предотвратяване на изгаряне

Избягвайте директна слънчева светлина и активирайте функцията за предотвратяване на изгаряне, за да намалите риска от повреда на сензора поради висока температура.

Стъпки

1. Натиснете , за да отворите менюто.
2. Отидете в  **Разширени настройки** и изберете  **Настройки на функциите**.
3. Натиснете  или , за да изберете .
4. Натиснете , за да активирате или деактивирате функцията.
5. Натиснете и задръжте бутона  за запазване на настройките и изход.

5.4 Заснемане на кадри и видео

5.4.1 Заснемане на снимка

В интерфейса за изглед на живо натиснете , за да заснемете кадър.









Забележка

- При успешно заснемане изображението замръзва за 1 секунда и на екрана се показва подкана.
 - За експортиране на кадрите вижте *Експортиране на файлове*.
-

5.4.2 Задаване на аудио

Ако включите аудио функцията, с видеото ще бъде записван и звук. Когато във видеото има прекалено силен шум, можете да изключите тази функция.

Стъпки

1. Натиснете , за да отворите менюто.
2. Отидете в  **Разширени настройки** и натиснете  или , за да изберете .
3. Натиснете , за да активирате или деактивирате тази функция.
4. Натиснете и задръжте бутона  за запазване на настройките и изход.

5.4.3 Запис на видео

Стъпки

1. В интерфейса за изглед на живо задръжте , за да стартирате запис.

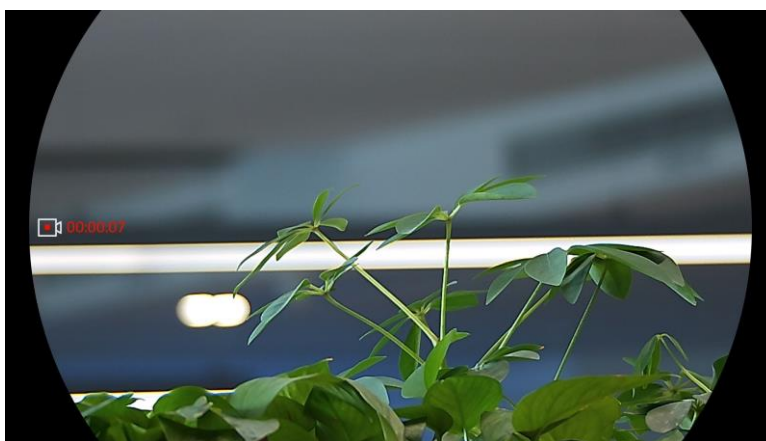

Фигура 5-1 Стартиране на запис





Лявото изображение показва информация за времето на записа.

2. Натиснете и задръжте отново бутона , за да спрете записа.

5.4.4 Преглед на локални файлове

Заснетите изображения и записаните видеоклипове се съхраняват автоматично в устройството, можете да преглеждате файловете в локални албуми.

Стъпки







1. Натиснете , за да отворите менюто.
2. Отидете в  **Разширени настройки** и натиснете  или .

за да изберете .







Забележка

Албумите се създават автоматично и се кръщават по година + месец. Локалните снимки и видеоклипове от определен месец се съхраняват в съответния албум. Например снимките и видеоклиповете от август 2023 г. се запаметяват в албум, наречен 202308.

3. Натиснете  или , за да изберете албума, в който се съхраняват файловете, и натиснете , за да влезете в избрания албум.
 4. Натиснете  или , за да изберете файл за преглед.
 5. Натиснете , за да видите избрания файл и съответната информация.
-



Забележка





- Файловете се подреждат в хронологичен ред, като най-новите са отгоре. Ако не успеете да откриете последните направени снимки или видеоклипове, проверете настройките за дата и час на своето устройство. Когато преглеждате файлове, можете да превключите към други файлове, като натиснете  или .
 - Когато гледате файловете, можете да натиснете , за да преминете на следващата страница, и да натиснете , за да се върнете в предишната страница.
 - Когато преглеждате видеоклипове, можете да натиснете  за възпроизвеждане или спиране на видеоклипа.
 - За да изтриете албум или файл, можете да натиснете и да задържите , за да се появи диалогов прозорец и да изтриете албума или файла в зависимост от подканата.
-

5.5

Температурно проследяване

Устройството може да отчита точката с най-висока температура в сцената и да я маркира на дисплея.



Стъпки

1. Натиснете , за да отворите менюто.
2. Отидете в  **Разширени настройки** и натиснете  или ,

за да изберете .

3. Натиснете , за да маркирате точката с най-висока температура.

Резултат

Когато функцията е активирана,  показва точката с най-висока температура. Маркировката  се движи при промяна на сцената.



Фигура 5-2 Температурно проследяване

5.6 Експортиране на файлове

5.6.1 Експортиране на файлове с NIKMICRO Sight

Можете да отворите албумите на устройството и да експортирате файловете на телефона чрез NIKMICRO Sight.

Преди да започнете

Инсталирайте NIKMICRO Sight на мобилния телефон.

Стъпки

1. Отворете NIKMICRO Sight и свържете устройството с приложението. Вж. *Свързване с приложения*.
2. Докоснете **Медия**, за да отворите албумите на устройството.

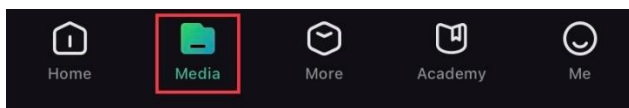

Фигура 5-3 Достъп до албумите на устройството

3. Докоснете **Локални** или **Устройство**, за да прегледате снимките и видеоклиповете.

- **Локални:** Можете да прегледате файловете, заснети в приложението.
- **Устройство:** Можете да прегледате файловете в текущото устройство.



Забележка

Възможно е снимките и видеоклиповете да не се покажат при избор на **Устройство**. Плъзнете надолу, за да опресните страницата.

4. Докоснете, за да изберете файл и след това изберете **Изтегляне**, за да експортирате файла в албумите на телефона.



Фигура 5-4 Експортиране на файлове



Забележка

- За да видите по-подробно описание на операциите в приложението, отидете на **Аз** -> **Информация** -> **Ръководство за употреба**.
 - Албумите в устройството можете да отворите също като натиснете иконата в долната лява част на екрана в интерфейса за изглед на живо.
 - Операцията за експортиране може да се различава в различните версии на приложението. За справка вижте реалната версия на приложението.
-

5.6.2



Експортиране на файлове чрез компютър







Тази функция се използва за експортиране на записани видеоклипове или заснети кадри.

Преди да започнете

Когато свързвате кабела, устройството трябва да е включено.

Стъпки

1. Натиснете , за да отворите менюто.
2. Отидете в  **Разширени настройки** и изберете  **Настройки на функциите**.

3. Натиснете  или , за да изберете , след това натиснете , за отворите интерфейса за настройки.
4. Натиснете  или , за да изберете **USB флаш устройство**.
5. Свържете устройството и компютъра чрез кабел.



Забележка

Когато свързвате кабела, устройството трябва да е включено.

6. Отворете диска на компютъра и изберете диска на устройството. Отворете папката DCIM и потърсете папката с име, което съдържа годината и месеца на заснемане. Например ако направите снимка или запишете видеоклип през ноември 2023 г., влезте в папка **DCIM -> 202311**, за да намерите съответната снимка или видеоклип.
7. Изберете и копирайте файловете на компютъра.
8. Изключете устройството от компютъра.



Забележка







- Когато е свързано с компютъра, устройството показва изображенията. Но функциите, като запис на видео, заснемане на кадър и точка за достъп, са деактивирани.
 - Когато свържете устройството към компютър за първи път, драйверите се инсталират автоматично.
-

5.7 Показване на посока

5.7.1 Включване на компаса

Оборудвано с компас, устройството може да показва посоката върху изображението на живо, заснетите изображения и записаните видеоклипове.

Стъпки

1. Натиснете , за да отворите менюто.
2. Отидете в  **Разширени настройки** и изберете  **Настройки на функциите**.
3. Натиснете  или , за да изберете , и изберете **Компас**,

след това натиснете , за да активирате функцията.

- Следвайте изскачащите инструкции, за да калибрирате компаса.
За повече информация вижте *Калибриране на компаса*.

Резултат

След успешно калибриране можете да видите на екрана да се показват ъгъла на азимута (AZM) и ъгъла на издигане (EL). Препоръчително е да четете информацията при хоризонтално поставено устройство.

За да увеличите точността на посоката, можете да зададете корекция на магнитната деклинация. За инструкции вижте *Корекция на магнитната деклинация*.



5.7.2 Калибриране на компаса

За показване на посоката на корекция е задължително да се направи калибриране на компаса. Трябва да калибрирате компаса, когато активирате функцията за първи път или когато върху компаса оказват влияние магнитни смущения.



Фигура 5-5 Смущения на компаса

Стъпки

- Извикайте ръководството за калибриране един от по следните начини.
 - Когато активирате компаса за първи път, се показва ръководство за калибриране на компаса.
 - Когато информацията за компаса се покаже в червено, от менюто изберете  и натиснете , за да рестартирате калибрирането на компаса.
- Следвайте инструкциите на екрана как да преместите и да завъртите устройството.

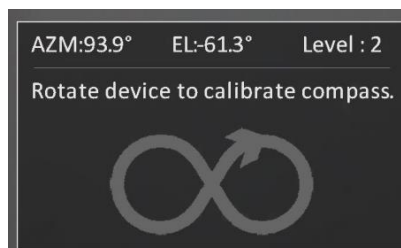

Фигура 5-6 Калибриране на компаса



Забележка

- По време на калибриране не спирайте да местите и да въртите устройството, за да се уверите, че е било обърнато във всички възможни посоки.
- **Ниво** показва валидността на калибрирането. По-високо ниво означава по-точни показания на компаса. Калибрирането е успешно, когато **Ниво** стане **3**.

3. Когато се появи съобщение за успешно калибриране, спрете да местите устройството.

Резултат

Информацията за посоката се показва на интерфейса за преглед на живо.

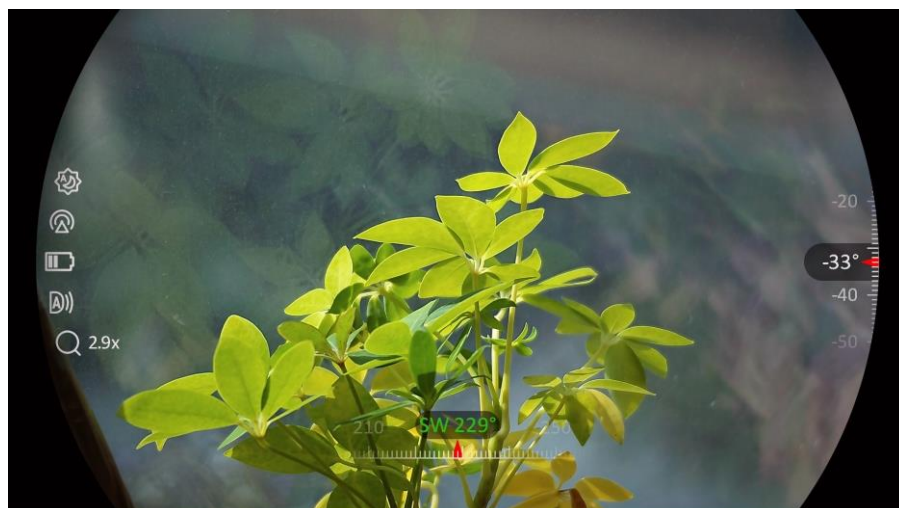









Фигура 5-7 Показване на посока

5.7.3 Корекция на магнитната деклинация

Магнитната деклинация е разликата в ъгъла между магнитния север и истинския север. Добавянето на магнитна деклинация към компаса увеличава точността на отчитане на посоката.

Стъпки

1. След като компасът бъде калибриран, влезте в интерфейса му за настройки и натиснете  или , за да изберете **Магнитна деклинация**.
2. Натиснете , за да отворите интерфейса за настройка, след което натиснете  или , за да изберете **Бърза корекция** или **Ръчна корекция**.
 - При бърза корекция устройството показва текущата деклинация към магнитния север. Насочете центъра на екрана към географския север и натиснете , за да потвърдите.
 - При ръчна корекция натиснете , за да изберете работен символ или номер, и натиснете  или , за да добавите или извадите деклинацията за местоположението на устройството.



Фигура 5-8 Ръчна корекция

3. Натиснете и задръжте бутона  за запазване на настройката и изход.



Забележка

Препоръчително е, преди да коригирате ръчно магнитната деклинация, да проверите местната информация относно магнитната деклинация на оторизиран уебсайт. Източната магнитна деклинация се обозначава с положителен знак (+), а западната с отрицателен знак (-).

5.8

Показване на географското местоположение



Забележка

- Сателитният модул не може да приема сигнали, когато устройството се намира на закрито. Поставете устройството на открито празно пространство, за да може да получава сигнали.
 - Когато устройството е на открито, изчакайте момент, за да покаже своето местоположение.
-

- Оборудвано с модули за сателитно позициониране, устройството може да показва географската дължина и ширина, както и надморската височина върху изображението на живо, заснетите изображения и записаните видеоклипове.
-

Стъпки

1. Натиснете , за да отворите менюто.
2. Отидете в  **Разширени настройки** и изберете  **Настройки на функциите**.
3. Натиснете  или , за да изберете , след това натиснете , за да активирате GPS. Можете да видите местоположението в долния десен ъгъл на екрана.

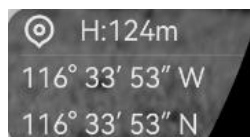

Фигура 5-9 Показване на местоположението на устройството

Ако информацията за местоположение показва информацията "Слаб сигнал", това означава, че сигналът е слаб или няма сигнал. Преместете устройството на външно открито пространство и опитайте отново.

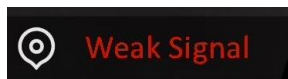











Фигура 5-10 Слаб сигнал

6 Системни настройки

















6.1 Задаване на дата

Стъпки

1. Натиснете , за да отворите менюто.
2. Отидете в  **Разширени настройки** и изберете  **Общи настройки**.
3. Натиснете  или , за да изберете .
4. Натиснете , за да отворите интерфейса за конфигуриране.
5. Натиснете , за да изберете годината, месеца или деня, след което натиснете  или , за да промените числата.
6. Натиснете и задръжте бутона  за запазване на настройките и изход.

6.2 Синхронизиране на времето











Стъпки

1. Натиснете , за да отворите менюто.
2. Отидете в  **Разширени настройки** и изберете  **Общи настройки**.
3. Натиснете  или , за да изберете .
4. Натиснете , за да отворите интерфейса за конфигуриране.
5. Натиснете  или , за да превключите формата на часовника. Можете да изберете 24-часов и 12-часов формат. Ако изберете 12-часов формат, натиснете , след което натиснете  или , за да изберете **AM** (преди обяд) или **PM** (след обяд).
6. Натиснете , за да изберете часа или минутата, след това натиснете  или , за да промените числата.
7. Натиснете и задръжте бутона  за запазване на настройките и изход.

6.3 Задаване на език

Чрез тази функция можете да изберете език на устройството.











Стъпки

1. Натиснете , за да отворите менюто.
2. Отидете в  **Разширени настройки** и изберете  **Общи настройки**.
3. Натиснете  или , за да изберете .
4. Натиснете , за да отворите интерфейса за задаване на език.
5. Натиснете  или , за да изберете желан език и след това натиснете  за потвърждение.
6. Натиснете и задръжте бутона  за запазване на настройките и изход.

6.4 Прехвърляне на екрана на устройството към компютър

Устройството поддържа предаване на екран към компютър чрез базиран на UVC протокол клиентски софтуер или плейър. Можете да видите изображението на устройството на дисплея за подробности.











Стъпки

1. Натиснете , за да отворите менюто.
2. Отидете в  **Разширени настройки** и изберете  **Настройки на функциите**.
3. Натиснете  или , за да изберете , след това натиснете , за да отворите интерфейса за настройки.
4. Натиснете  или , за да изберете **Цифров**.
5. Натиснете и задръжте бутона  за запазване на настройките и изход.
6. Отворете клиентския софтуер, базиран на протокол UVC, и използвайте кабел тип C, за да свържете вашето устройство с компютър.

6.5 Задаване на единица









Можете да превключите единицата за измерване на разстояние.

Стъпки

1. Натиснете , за да отворите менюто.
2. Отидете в  **Разширени настройки** и изберете  **Общи настройки**.
3. Натиснете  или , за да изберете .
4. Натиснете , за да отворите интерфейса за настройка на мерните единици. Натиснете  или , за да изберете желаната единица.
5. Натиснете и задръжте бутона  за запазване на настройките и изход.







6.6 Преглед на информация за устройството

Стъпки

1. Натиснете , за да отворите менюто.
2. Отидете в  **Разширени настройки** и изберете  **Общи настройки**.
3. Натиснете  или , за да изберете .
4. Натиснете , за потвърждение. Можете да видите информация за устройството, като например версия и сериен номер.
5. Натиснете и задръжте бутона  за запазване на настройките и изход.

6.7 Форматиране

Стъпки

1. Натиснете , за да отворите менюто.
2. Отидете в  **Разширени настройки** и изберете  **Общи настройки**.
3. Натиснете  или , за да изберете .

4. Натиснете , за да форматирате мястото за съхранение в устройството съобразно подканата.









Забележка

Когато се избере , устройството автоматично показва оставащото място за съхранение.

6.8 Нулиране на устройството

Стъпки

1. Натиснете , за да отворите менюто.
2. Отидете в  **Разширени настройки** и изберете  **Общи настройки**.
3. Натиснете  или , за да изберете  .
4. Натиснете , за да възстановите настройките по подразбиране съгласно подканата.

7 Често задавани въпроси

7.1 Защо индикаторът за зареждане не мига правилно?

Направете следващите проверки.

- Проверете дали устройството се зарежда със стандартен адаптер за захранване и дали температурата на зареждане е над 0°C (32°F).
- Зареждайте устройството в изключено състояние.

7.2 Защо индикаторът на захранването не свети?

Проверете дали батерията на устройството не е изтощена. Проверете индикатора след зареждане на устройството в продължение на 5 минути.

7.3 Изображението не е ясно, как да го регулирам?

Регулирайте пръстена за настройка на диоптъра или пръстена за фокусиране, докато образът се изчисти. Направете справка в *Регулиране на устройството*.

7.4 Не може да бъде заснет кадър или видео запис. Какъв е проблемът?

Направете следните проверки:

- Дали устройството е свързано към компютъра. Когато е свързано, заснемането на кадри или видео записи се деактивира.
- Дали паметта не е пълна.
- Дали батерията на устройството не е изтощена.

7.5 Защо компютърът не може да разпознае устройството?

Направете следващите проверки.

- Дали устройството е свързано към компютъра с предоставения USB кабел.
- Ако използвате друг USB кабел, дължината му не трябва да е повече от 1 m.
- Проверете дали режимът на USB връзка е превключен **USB флаш устройство**.

Правна информация

© Hangzhou Microimage Software Co., Ltd. Всички права запазени.

Относно това ръководство

Това ръководство включва инструкции за употреба и управление на продукта. Снимките, диаграмите, изображенията и цялата останала информация по-долу служат само за описание и обяснение. Информацията, съдържаща се в ръководството, подлежи на промяна без предизвестие поради актуализации на фърмуера или други причини. Потърсете най-новата версия на това ръководство на уебсайта на HIKMICRO (www.hikmicrotech.com/).

Използвайте това ръководство съгласно насоките и със съдействието на специалисти, обучени в поддръжката на продукта.

Удостоверяване на търговските марки



HIKMICRO и другите търговски марки и лога на HIKMICRO

са собственост на HIKMICRO в различните юрисдикции.

Другите споменати търговски марки и лога са собственост на съответните им собственици.

ОТКАЗ ОТ ОТГОВОРНОСТ

ТОВА РЪКОВОДСТВО И ОПИСАНИЯТ ПРОДУКТ, ЗАЕДНО С НЕГОВИТЕ ХАРДУЕР, СОФТУЕР И ФЪРМУЕР СЕ ПРЕДОСТАВЯТ "ТАКИВА, КАКВИТО СА" И "С ВСИЧКИ НЕИЗПРАВНОСТИ И ГРЕШКИ" ДО МАКСИМАЛНАТА СТЕПЕН, РАЗРЕШЕНА ОТ ПРИЛОЖИМОТО ЗАКОНОДАТЕЛСТВО. HIKMICRO НЕ ДАВА НИКАКВИ ГАРАНЦИИ, ИЗРИЧНИ ИЛИ ПОДРАЗБИРАЩИ СЕ, ВКЛЮЧИТЕЛНО И БЕЗ ДА СЕ ОГРАНИЧАВА ДО ПРОДАВАЕМОСТ, ЗАДОВОЛИТЕЛНО КАЧЕСТВО ИЛИ ПРИГОДНОСТ ЗА ОПРЕДЕЛЕНА ЦЕЛ. УПОТРЕБАТА НА ПРОДУКТА Е НА ВАШ СОБСТВЕН РИСК. HIKMICRO В НИКАКЪВ СЛУЧАЙ НЕ НОСИ ОТГОВОРНОСТ СПРЯМО ВАС ЗА ВСЯКАКВИ СПЕЦИАЛНИ, ПОСЛЕДВАЩИ, СЛУЧАЙНИ ИЛИ КОСВЕНИ ЩЕТИ, ВКЛЮЧИТЕЛНО, НО НЕ САМО ЩЕТИ, СВЪРЗАНИ С ПРОПУСНАТИ ПЕЧАЛБИ, ПРЕКЪСВАНЕ НА БИЗНЕС-ДЕЙНОСТТА ИЛИ ЗАГУБА НА ДАННИ, ПОВРЕДИ В СИСТЕМИ ИЛИ ЗАГУБА НА ДОКУМЕНТАЦИЯ, НЕЗАВИСИМО ДАЛИ СЕ ДЪЛЖАТ НА НАРУШЕНИЕ НА ДОГОВОР, ЗАКОНОНАРУШЕНИЕ (ВКЛЮЧИТЕЛНО НЕБРЕЖНОСТ), ОТГОВОРНОСТ ВЪВ ВРЪЗКА С ПРОДУКТА ИЛИ ПО ДРУГ НАЧИН СВЪРЗАНИ С

УПОТРЕБАТА НА ПРОДУКТА, ДОРИ И АКО НIKMICRO СА БИЛИ УВЕДОМЕНИ ЗА ВЪЗМОЖНОСТТА ОТ ТАКИВА ЩЕТИ ИЛИ ЗАГУБИ.

ВИЕ РАЗБИРАТЕ И ПРИЕМАТЕ, ЧЕ ЕСТЕСТВОТО НА ИНТЕРНЕТ ПРЕДПОЛАГА ПРИСЪЩИ РИСКОВЕ ЗА СИГУРНОСТТА И НIKMICRO НЕ ПОЕМА НИКАКВА ОТГОВОРНОСТ ЗА НЕПРАВИЛНА РАБОТА, ИЗТИЧАНЕ НА ПОВЕРИТЕЛНИ ДАННИ ИЛИ ДРУГИ ЩЕТИ, ПРОИЗТИЧАЩИ ОТ КИБЕРАТАКА, ХАКЕРСКА АТАКА, ЗАРАЗА С ВИРУСИ ИЛИ ДРУГИ СВЪРЗАНИ С ИНТЕРНЕТ РИСКОВЕ ЗА СИГУРНОСТТА; НIKMICRO ОБАЧЕ ЩЕ ПРЕДОСТАВИ НАВРЕМЕННА ТЕХНИЧЕСКА ПОДДРЪЖКА, АКО СЕ НАЛОЖИ.

ВИЕ ПРИЕМАТЕ ДА ИЗПОЛЗВАТЕ ТОЗИ ПРОДУКТ В СЪОТВЕТСТВИЕ С ВСИЧКИ ПРИЛОЖИМИ ЗАКОНИ И НОСИТЕ ПЪЛНА ОТГОВОРНОСТ ЗА УПОТРЕБАТА НА ПРОДУКТА СЪГЛАСНО ПРИЛОЖИМОТО ЗАКОНОДАТЕЛСТВО. ПО-СПЕЦИАЛНО ВИЕ НОСИТЕ ОТГОВОРНОСТ ЗА УПОТРЕБАТА НА ТОЗИ ПРОДУКТ ПО НАЧИН, КОЙТО НЕ НАРУШАВА ПРАВАТА НА ТРЕТИ СТРАНИ, ВКЛЮЧИТЕЛНО, НО НЕ САМО, ПРАВОТО НА ПУБЛИЧНОСТ, ПРАВОТО НА ИНТЕЛЕКТУАЛНА СОБСТВЕНОСТ ИЛИ ЗАЩИТА НА ДАННИТЕ, КАКТО И ДРУГИ ПРАВА ЗА ПОВЕРИТЕЛНОСТ. НЯМАТЕ ПРАВО ДА ИЗПОЛЗВАТЕ ПРОДУКТА ЗА НЕЗАКОНЕН ЛОВ НА ЖИВОТНИ, НАРУШАВАНЕ НА НЕПРИКОСНОВЕНОСТТА НА ДРУГИ ЛИЦА ИЛИ ЗА ДРУГИ ЦЕЛИ, КОИТО СА НЕЗАКОННИ ИЛИ ПРОТИВОРЕЧАТ НА ОБЩЕСТВЕНИЯ ИНТЕРЕС. ТОЗИ ПРОДУКТ НЕ МОЖЕ ДА СЕ ИЗПОЛЗВА ЗА ЗАБРАНЕНИ КРАЙНИ ЦЕЛИ, ВКЛЮЧИТЕЛНО ЗА РАЗРАБОТВАНЕ ИЛИ ПРОИЗВОДСТВО НА ОРЪЖИЯ ЗА МАСОВО УНИЩОЖАВАНЕ, РАЗРАБОТВАНЕ ИЛИ ПРОИЗВОДСТВО НА ХИМИЧЕСКИ ИЛИ БИОЛОГИЧНИ ОРЪЖИЯ, КАКТО И ВСЯКАКВИ ДЕЙНОСТИ, СВЪРЗАНИ С ЯДРЕНИ ЕКСПЛОЗИВИ, ОПАСНИ ЯДРЕНО-ГОРИВНИ ЦИКЛИ ИЛИ СВЪРЗАНИ С НАРУШАВАНЕ НА ПРАВАТА НА ЧОВЕКА.

В СЛУЧАЙ НА КАКВИТО И ДА БИЛО ПРОТИВОРЕЧИЯ МЕЖДУ ТОВА РЪКОВОДСТВО И ПРИЛОЖИМИТЕ ЗАКОНИ, ПОСЛЕДНИТЕ ИМАТ ПРЕДИМСТВО.

Регулаторна информация

Тези клаузи важат само за продуктите със съответната маркировка или информация.

Декларация за съответствие на ЕС



Този продукт и, ако е приложимо, доставените с него аксесоари имат маркировка „CE“ за съответствие с приложимите хармонизирани европейски стандарти, изброени в Директива 2014/30/ЕС относно електромагнитната съвместимост (EMCD), Директива 2014/35/ЕС относно оборудването на ниско напрежение (LVD), Директива 2011/65/ЕС относно ограничението на опасните вещества (RoHS) и Директива 2014/53/ЕС.

С настоящото Hangzhou Microimage Software Co., Ltd. декларира, че това устройство (вж. етикета) съответства на изискванията на Директива 2014/53/ЕС.

Пълният текст на декларацията на ЕС за съответствие е наличен на следния интернет адрес:

<https://www.hikmicrotech.com/en/support/download-center/declaration-of-conformity/>

Честотни ленти и мощност (за CE)

Номиналните граници на честотните ленти и предавателната мощност (излъчвана и/или провеждана), приложими за следното радиооборудване, са както следва:

Wi-Fi 2,4 GHz (2,4 GHz до 2,4835 GHz), 20 dBm

5 GHz (5.15 GHz до 5.25 GHz): 23 dBm

При устройства, които се доставят без адаптер за захранване, използвайте адаптер за захранване от квалифициран производител. Вижте подробности относно изискванията за захранване в спецификациите на продукта.

При устройства, които се доставят без батерия, използвайте батерия от квалифициран производител. Вижте подробности относно изискванията за батерията в спецификациите на продукта.





Директива 2012/19/ЕС относно отпадъци от електрическо и електронно оборудване (ОЕЕО): Продуктите, отбелязани с този символ, не могат да бъдат изхвърляни заедно с битовите отпадъци в Европейския съюз. За да бъде рециклиран правилно, този продукт трябва да бъде върнат на местния доставчик при покупка на еквивалентно ново оборудване, или да бъде предаден в съответния пункт за рециклиране. За повече информация вижте: www.recyclethis.info



Директива 2006/66/ЕО, изменена с Директива 2013/56/ЕС, относно батериите: Този продукт съдържа батерия, която не може да бъде изхвърляна заедно с битовите отпадъци в Европейския съюз. Вижте документацията на продукта за повече информация относно батерията. Батерията е отбелязана с този символ, който може да е придружен от букви, обозначаващи кадмий (Cd), олово (Pb) или живак (Hg). За да бъде рециклирана правилно, тази батерия трябва да бъде върната на местния доставчик или да бъде предадена в съответния пункт за рециклиране. За повече информация вижте: www.recyclethis.info.

Значение на символите

Символите в този документ се дефинират по следния начин.

Символ	Описание
 Забележка	Предоставя допълнителна информация, която подчертава или допълва важни части от основния текст.
 Внимание	Обозначава потенциално опасна ситуация, която, ако не бъде избегната, може да доведе до повреда на оборудването, загуба на данни, влошаване на производителността или неочаквани резултати.
 Опасност	Показва опасност с високо ниво на риск, която, ако не бъде избегната, може да доведе до смърт или сериозно нараняване.

Инструкции за безопасност

Тези инструкции са предназначени да информират потребителя как да използва продукта правилно, за да избегне рискове или повреда на имущество. Прочетете внимателно цялата информация за безопасност преди употреба.

Транспорт

- Поставете продукта в оригиналната опаковка или друга подобна опаковка, когато е необходимо да бъде транспортиран.
- След разопаковане запазете всички опаковки за бъдеща употреба. Ако възникне неизправност, трябва да върнете устройството на производителя с оригиналната опаковка. Транспортирането без оригинална опаковка може да доведе до повреда на устройството, за което компанията не носи никаква отговорност.
- Не изпускайте продукта и не го подлагайте на удари. Дръжте устройството далеч от магнитни смущения.

Захранване

- Ако заедно с устройството е предоставен захранващ адаптер, използвайте само предоставения адаптер. Ако не е предоставен захранващ адаптер, уверете се, че захранващият адаптер или другото захранващо устройство, което използвате, отговаря на изискванията за ограничен източник на захранване. Направете справка с етикета на продукта за изходните параметри на захранването.
- Проверете дали щепселът е включен правилно в контакта.
- НЕ свързвайте няколко устройства към един адаптер за захранване, за да избегнете прегряване или риск от пожар при претоварване.

Батерия

- Външната акумулаторна батерия е тип 18650. Размерът на батерията е 19 mm × 70 mm. Номиналното напрежение е 3,6 VDC, а капацитетът е 3200 mAh.
- При продължително съхранение на батерията тя трябва да бъде зареждана напълно на всеки шест месеца, за да запази качествата си. В противен случай може да възникне повреда.
- **ВНИМАНИЕ:** При поставяне на неподходящ тип батерия съществува риск от експлозия.

- Закупените от потребителите батерии трябва да отговарят на съответните международни стандарти за безопасност на батериите (напр. EN/IEC стандарти).
- Вградената батерия не може да бъде демонтирана. Ако е необходимо да бъде ремонтирана, свържете се с производителя.
- **ВНИМАНИЕ:** При поставяне на неподходящ тип батерия съществува риск от експлозия. Сменяйте само с батерия от същия или еквивалентен тип.
- Не трябва да бъдат поставяни батерии с неподходящ размер, тъй като могат да предизвикат необичайно изключване на устройството.
- Неправилната смяна с неподходящ тип батерия може да повреди защитата (например някои видове литиеви батерии).
- Не изхвърляйте батерията в огън или нагорещена фурна, не подлагайте на механичното раздробяване или рязане, тъй като това може да предизвика експлозия.
- Не излагайте батерията при много висока температура на околната среда, тъй като това може да доведе до експлозия или изтичане на запалима течност или газ.
- Не излагайте батерията на изключително ниско въздушно налягане, тъй като това може да доведе до експлозия или изтичане на запалима течност или газ.
- Изхвърляйте използваните батерии в съответствие с инструкциите.
- По време на зареждане на разстояние 2 m от зарядното устройство не трябва да има запалими материали.
- НЕ поставяйте батерията места, достъпни за деца.
- НЕ поглъщайте батерията, за да избегнете химически изгаряния.
- Този продукт съдържа плоска кръгла батерия. Ако плоската кръглата батерия бъде погълната, това може да причини тежки вътрешни изгаряния само за 2 часа и да доведе до смърт.
- Ако гнездото на батерията не се затваря добре, преустановете употребата на продукта и дръжте далеч от деца.
- Ако считате, че може да има погълнати или заседнали в някоя част от тялото батерии, незабавно потърсете медицинска помощ.
- Оборудването не е подходящо за употреба на места, където може да бъде достигнато от деца.
- НЕ поставяйте устройството с батерия или само батерията близо до източник на топлина или огън. Избягвайте поставяне на пряка слънчева светлина.

Поддръжка

- Ако продуктът не работи правилно, свържете се с дистрибутора или с най-близкия сервизен център. Не поемаме отговорност за проблеми, предизвикани от неразрешен ремонт или поддръжка.
- Уверете се, че захранването е прекъснато, преди устройството да бъде разглобено и ремонтирано от професионалисти.
- Почиствайте внимателно устройството с чиста кърпа и малко количество етанол при необходимост.
- Ако използвате оборудването по начин, който не е предвиден от производителя, защитата на устройството може да бъде нарушена.
- Почиствайте обектива с мека суха кърпа или хартия, за да избегнете надраскване.
- Оборудването не е подходящо за употреба на места, където може да бъде достигнато от деца.

Околна среда

- Уверете се, че околната среда, в която работи устройството, отговаря на изискванията. Работната температура трябва да бъде от -30°C до 55°C (от -22°F до 131°F), а влажността на въздуха трябва да бъде от 5% до 95%.
- НЕ излагайте устройството на силно електромагнитно излъчване или в запрашена среда.
- НЕ насочвайте екрана към слънцето или друг източник на силна светлина.
- Поставете устройството в суха и добре вентилирана среда.
- Избягвайте инсталиране на оборудването върху вибриращи повърхности или на места, на които е възможно то да бъде ударено (неспазването на това предупреждение може да доведе до повреда на оборудването).

Аварийни ситуации

Ако от устройството се появи дим, миризма или шум, прекъснете веднага електрозахранването и изключете захранващия кабел, след което се свържете със сервизния център.

Лазер

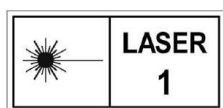

Когато използвате лазерно оборудване, внимавайте да не излагате обектива на устройството на лазерните лъчи, тъй като може да изгори. Лазерната радиация, излъчвана от устройството, може да

предизвика нараняване на очите, изгаряне на кожата или възпламеняване на запалими вещества. Преди да активирате функцията за измерване на разстоянието с лазер се уверете, че пред лазерния обектив няма хора или запалими вещества. Не поставяйте устройството пред огледала, които могат да отразят лъчите. Дължината на излъчваните вълни е 905 nm, продължителността на импулса е 50 ns, а максималната изходна мощност е по-малко от 1,15 mW. Съгласно IEC 60825-1:2014, EN 60825-1:2014+A11:2021 и EN 50689:2021 този лазерен продукт е класифициран като лазерен продукт от клас 1.

Ограничена гаранция

Сканирайте QR кода за гаранционната политика на продукта.



Адрес на производителя

Офис 313, Крило В, Сграда 2, Данфенг роуд 399, Подобласт Ксиксинг, Област Бинцзян, Ханджоу, Джъдзян 310052, Китай

Hangzhou Microimage Software Co., Ltd.

ДЕКЛАРАЦИЯ ЗА СЪОТВЕТСТВИЕ: Продуктите от топлинната серия могат да подлежат на контрол на износа в отделни държави или региони, включително и без ограничение в САЩ, Европейския съюз, Обединеното кралство и/или други държави членки на Споразумението от Васенаар. Консултирайте се с правен или регулаторен специалист, или с местните органи, относно необходимите разрешителни за износ, ако възнамерявате да извършвате прехвърляне, експорт или ре-експорт на продукти от топлинната серия между различни държави.



 Hikmicro Hunting.Global

 Hikmicro Hunting.Global

 HIKMICRO Outdoor

 HIKMICRO

 www.hikmicrotech.com

 support@hikmicrotech.com

UD38844B