

Manuel d'utilisation

Monoculaire thermique

SÉRIE THUNDER 3.0

V5.5.100 202408



Nous contacter

CONTENU

1	Vue d'ensemble	1
1.1	Description de l'appareil.....	1
1.2	Fonction principale.....	1
1.3	Apparence.....	2
2	Préparation	5
2.1	Installation de la batterie	5
2.1.1	Instructions concernant la pile et les batteries	5
2.1.2	Changer la batterie	5
2.2	Connexion de l'appareil.....	6
2.3	Installer l'oculaire monoculaire.....	7
2.4	Installation de l'adaptateur	8
2.5	Retrait de l'adaptateur.....	9
2.6	Installation du monoculaire de jour.....	9
2.7	Allumer/éteindre.....	10
2.8	Arrêt automatique de l'écran	11
2.9	Description du menu	12
2.10	Connexion à l'application.....	13
2.11	État du micrologiciel	14
2.11.1	Contrôle de l'état du micrologiciel.....	14
2.11.2	Mise à niveau de l'appareil	14
2.12	Étalonnage de l'image (vue d'ensemble)	15
2.13	Ligne de référence (vue d'ensemble)	16
3	Paramètres d'image	18
3.1	Réglage de la mise au point.....	18
3.2	Réglage la luminosité.....	18
3.3	Réglage le contraste	19
3.4	Réglage des nuances	19
3.5	Réglage de la netteté.....	20
3.6	Sélection du mode scène.....	21
3.7	Définir les palettes.....	21
3.7.1	Palette personnalisée activée	22
3.7.2	Modifier les palettes	22
3.8	Changer le type d'oculaire.....	25
3.9	Ajuster le zoom numérique.....	25
3.10	Réglage du mode Image incrustée.....	26
3.11	Zoom Pro	27
3.12	Correction de champ plat	27
3.13	Correction de pixel défectueux.....	28
3.14	Étalonnage de l'image.....	28
3.15	Ligne de référence.....	30
4	Mesure de la distance (Modèle LRF)	33

5	Mesure de distance (modèle sans LRF)	35
6	Paramètres généraux	37
6.1	Régler l'OSD	37
6.2	Configuration du logo de marque.....	37
6.3	Prévention contre les dommages du capteur thermique	37
6.4	Suivi de point chaud	38
6.5	Capture et vidéo	39
6.5.1	Capturer une image	39
6.5.2	Réglage audio	39
6.5.3	Enregistrer une vidéo	39
6.5.4	Préenregistrement vidéo	40
6.5.5	Album local	41
6.6	Exportation des fichiers	41
6.6.1	Exportation des fichiers à l'aide de HIKMICRO Sight	41
6.6.2	Exportation de fichiers sur un ordinateur	42
7	Paramètres système	44
7.1	Réglage de la date	44
7.2	Régler l'heure	44
7.3	Réglage de la langue	44
7.4	Définir les unités de mesure	45
7.5	Sortie vidéo (Analogique)	45
7.6	Sortie vidéo (numérique).....	46
7.7	Affichage des informations sur l'appareil	46
7.8	Restaurer l'appareil.....	47
8	Foire aux questions	48
8.1	Pourquoi le moniteur est-il éteint ?.....	48
8.2	La capture ou l'enregistrement ne fonctionne pas. Quel est le problème ?	48
8.3	Pourquoi l'ordinateur ne détecte-t-il pas l'appareil ?	48

1 Vue d'ensemble

1.1 Description de l'appareil

Le monoculaire thermique HIKMICRO THUNDER 3.0 offre une sensibilité thermique plus élevée et produit une image de clarté stupéfiante. Le tout dernier système d'image sans obturateur HIKMICRO (HSIS) garantit une excellente expérience visuelle, et l'algorithme ISP amélioré fournit des détails inégalés. En outre, le module LRF compact dans la conception de l'objectif intègre un module de télémètre laser (LRF) dans l'objectif (disponible sur le modèle LRF) pour plus de commodité.

1.2 Fonction principale

- **Zoom Pro** : Prise en charge en mode monoculaire Avec Zoom Pro, les détails de l'image zoomée de la vue en direct seront améliorés.
- **HSIS (Système d'imagerie sans obturateur HIKMICRO)** : Il s'agit d'un processus d'apprentissage dynamique sans perte de qualité d'image. Cette technologie élimine le besoin de pauses d'étalonnage périodiques, garantissant ainsi de ne jamais manquer un instant crucial sur le terrain.
- **Album local** : L'album local stocke les images capturées et les vidéos activées par le recul, vous aidant ainsi à déterminer immédiatement si vous avez compris le jeu.
- **Mesure de distance** : L'appareil peut mesurer la distance entre la cible et la position d'observation.
- **Vidéo activée par le recul avec audio** : l'appareil peut automatiquement commencer à enregistrer avant l'activation du recul et terminer l'enregistrement après son activation.
- **Étalonnage de l'image** : Ajustez et enregistrez la position de la fenêtre de l'image pour différents utilisateurs.
- **Arrêt automatique de l'écran** : Cette fonction permet à l'appareil de passer en mode veille/réactivation par un simple changement d'angle. Cette fonction assombrit l'écran pour économiser de l'énergie et prolonger la durée de vie de la batterie.
- **Connexion à l'application** : Il est capable de prendre des instantanés et d'enregistrer des vidéos et ses paramètres peuvent être réglés par le

biais de l'application HIKMICRO Sight une fois qu'il a été connecté à votre téléphone en utilisant le point d'accès.

1.3 Apparence

L'apparence peut varier selon les modèles. Veuillez vous référer au produit réel.

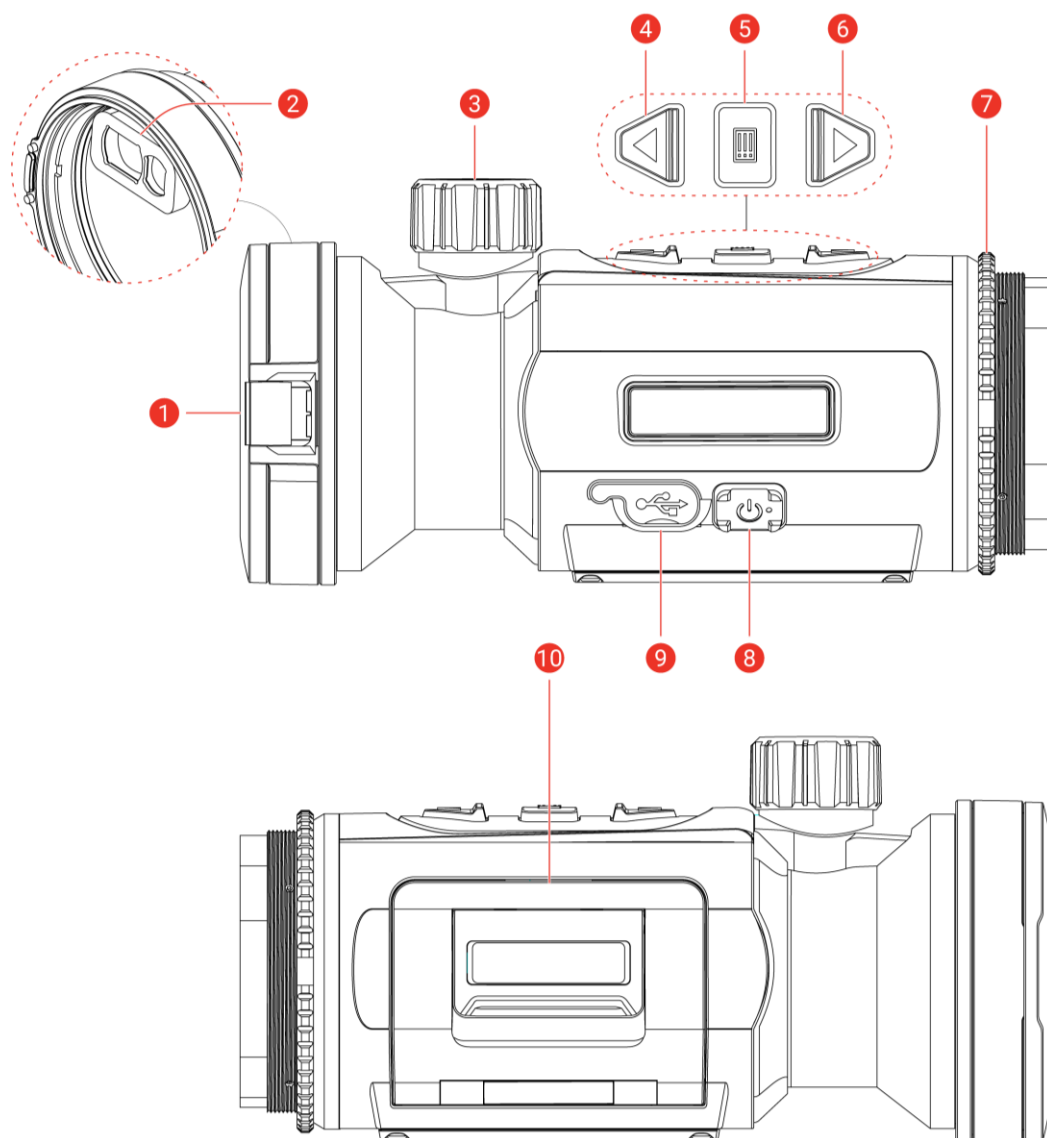





Figure 1-1 Apparence

Tableau 1-1 Descriptions des composants

N°	Composant	Description
1	Cache d'objectif	Protège l'objectif.

Manuel d'utilisation du monoculaire thermique

N°	Composant	Description
2	Télémètre laser (<i>Modèle LRF</i>)	Module LRF dans l'objectif. Permet de mesurer la distance à la cible à l'aide du laser.
3	Bouton de mise au point	Permet d'ajuster la mise au point pour obtenir des cibles nettes.
4	 Touche Haut	En dehors du menu Mode : <ul style="list-style-type: none"> ● Pression courte : Capturer des instantanés. ● Maintenir enfoncé : démarrer/arrêter l'enregistrement vidéo. ● Appuyer deux fois: Corriger la non-uniformité de l'affichage (étalonnage du champ plat, FFC). Dans le menu Mode : Déplacement vers le haut.
5	 Touche Mode	En dehors du menu Mode : <ul style="list-style-type: none"> ● Pression courte : Changer de palette. ● Maintenir enfoncé : accéder au menu. ● Appuyer deux fois: Activer le mode pince/mode monoculaire. Dans le menu Mode : <ul style="list-style-type: none"> ● Pression courte : confirmer/définir des paramètres. ● Maintenir enfoncé : Enregistrer et quitter le menu.
6	 Touche Bas (Mode Clip-On)	Mode sans menu (<i>modèle LRF</i>) : <ul style="list-style-type: none"> ● Appuyer : allumer la télémétrie laser. ● Maintenir enfoncé : Afficher/Masquer le mode OSD (Affichage à l'écran). ● Appuyer deux fois: Éteindre le laser Mode sans menu (<i>modèle sans LRF</i>) : <ul style="list-style-type: none"> ● Maintenir enfoncé : Afficher/Masquer le mode OSD (Affichage à l'écran).

N°	Composant	Description
	▽ Touche Bas (Mode monoculaire)	<p>Dans le menu Mode : Déplacement vers le bas.</p> <p>Mode sans menu (<i>modèle LRF</i>) :</p> <ul style="list-style-type: none"> ● Appuyer : allumer la télémétrie laser. ● Maintenir enfoncé : modifier le zoom numérique. ● Appuyer deux fois: Éteindre le laser <p>Mode sans menu (<i>modèle sans LRF</i>) :</p> <ul style="list-style-type: none"> ● Appuyer : modifier le zoom numérique. ● Maintenir enfoncé : Afficher/Masquer le mode OSD (Affichage à l'écran). <p>Dans le menu Mode : Déplacement vers le bas.</p>
7	Bague de fixation	permet de maintenir l'oculaire à pince en place.
8	 Touche Alimentation	<ul style="list-style-type: none"> ● Appuyer : mode veille/réactivation de l'appareil. ● Maintenir enfoncé : Allumer/éteindre.
9	Interface de type C	Permet de connecter l'appareil à l'alimentation électrique ou de transmettre des données à l'aide d'un câble de type C.
10	Compartiment à pile	Permet d'accueillir la batterie.



Remarque

- L'indicateur d'alimentation reste rouge fixe lorsque l'appareil est en marche.
 - Lorsque la fonction d'arrêt automatique de l'écran est activée, si vous appuyez sur  pour passer en mode Veille, vous pouvez également incliner ou faire pivoter l'appareil pour le réactiver. Pour les détails, reportez-vous au paragraphe ***Arrêt automatique de l'écran.***
-

2 Préparation

2.1 Installation de la batterie

2.1.1 Instructions concernant la pile et les batteries

- L'appareil prend en charge une pile au lithium-ion amovible. La tension de charge limitée de la batterie est de 4,2 V. La capacité de la batterie est de 3,6 V/4,4 A h (15,84 W h).
- Chargez la batterie pendant plus de 4 heures avant la première utilisation.
- Retirez la batterie si l'appareil n'est pas utilisé pendant une longue période.

2.1.2 Changer la batterie

Avant de commencer

Assurez-vous d'éteindre l'appareil avant de retirer la batterie.

Procédure

1. Soulevez la poignée du couvercle du compartiment à piles et tirez le couvercle vers l'extérieur.

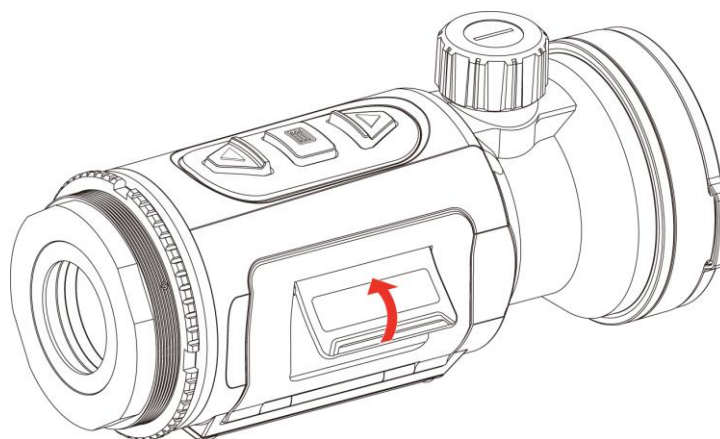

Figure 2-1 Ouvrez le couvercle du compartiment de la batterie.

2. Poussez le loquet de la batterie sur le côté (comme indiqué par la flèche), puis retirez la batterie.

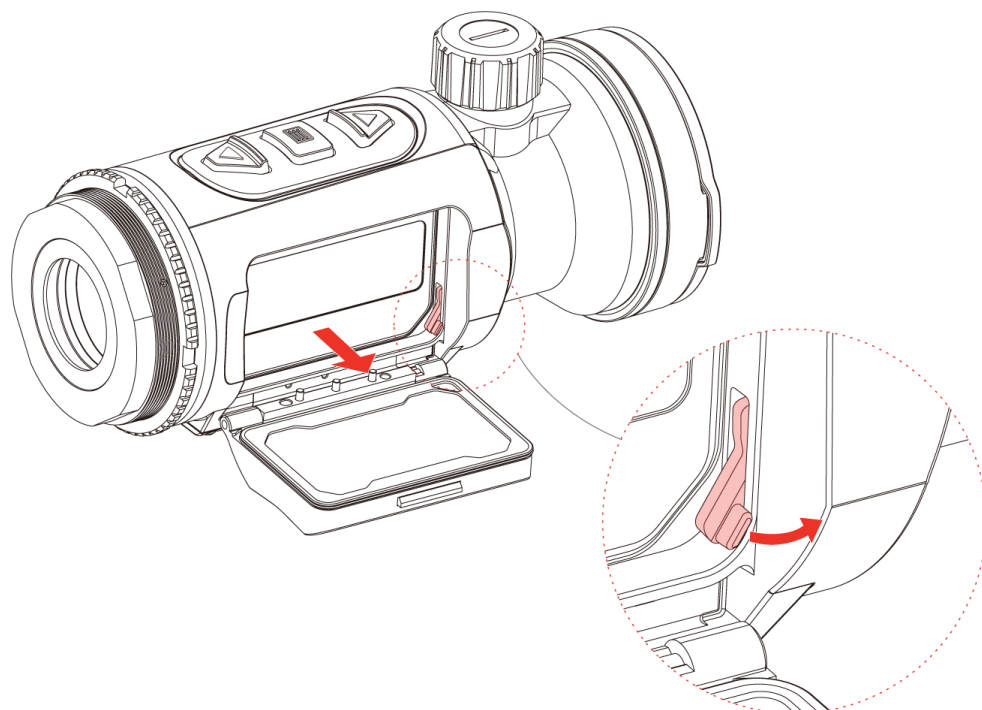

Figure 2-2 Déverrouiller le loquet de la batterie

3. Insérez la pile dans le compartiment à pile. Le loquet verrouille la pile en place lorsqu'elle est complètement insérée.

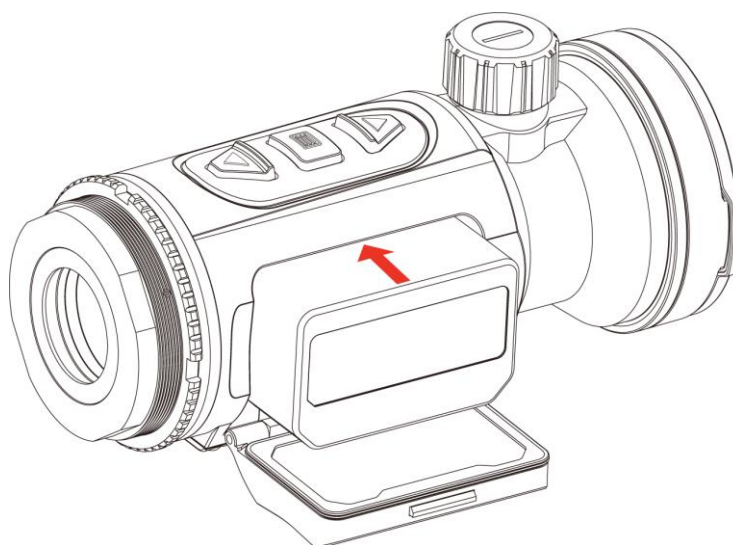

Figure 2-3 Insérer la batterie

4. Poussez le couvercle du compartiment de la batterie jusqu'à ce qu'il s'enclenche en position verrouillée.

2.2

Connexion de l'appareil

Procédure

1. Levez le cache de l'interface du câble.
2. Connectez l'appareil à l'adaptateur secteur à l'aide d'un câble de type C pour allumer l'appareil. Vous pouvez également raccorder l'appareil à un ordinateur pour exporter les fichiers.

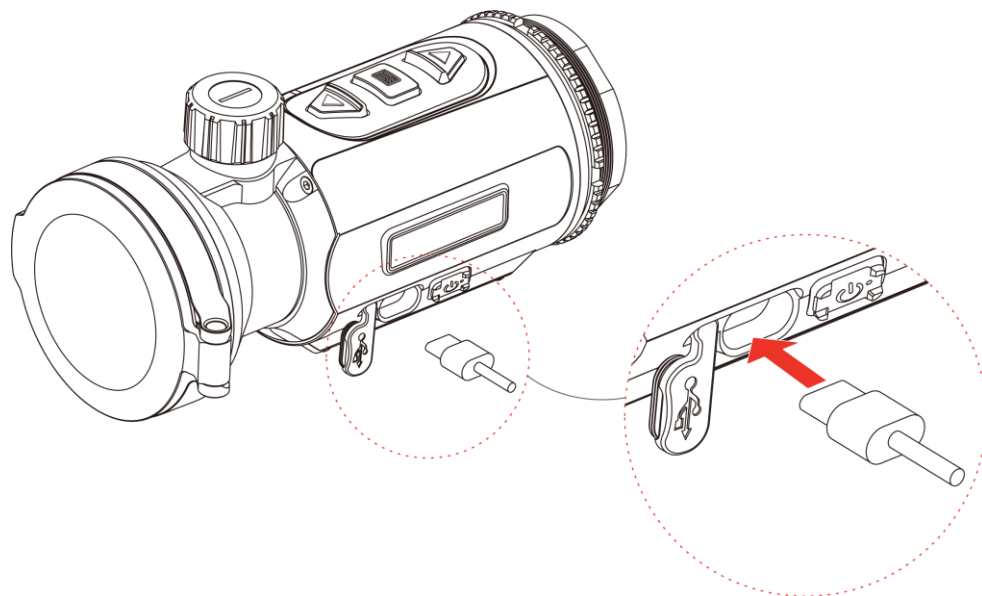

Figure 2-4 Connexion USB

2.3 Installer l'oculaire monoculaire

Procédure

1. Tournez l'adaptateur dans le sens horaire jusqu'à ce qu'il soit correctement serré.

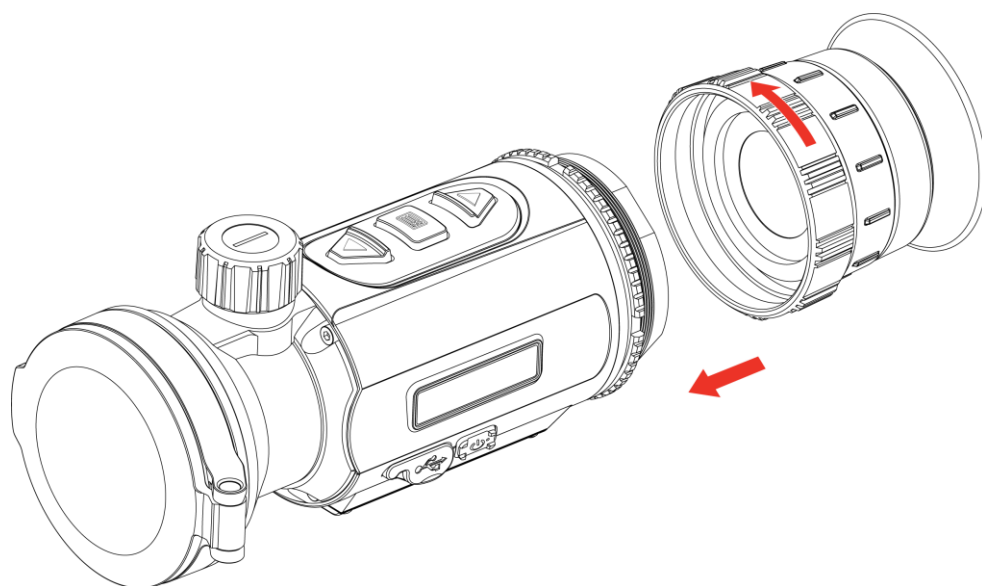

Figure 2-5 Installer l'oculaire

2. À l'aide de la clé fournie avec l'emballage, serrez la bague de fixation jusqu'à ce que l'adaptateur soit bien fixé sur l'appareil.



Remarque

- L'oculaire n'est pas inclus dans l'emballage. Veuillez l'acheter séparément si nécessaire.
 - Le filet est de taille M52 × 0,75 mm. Achetez l'adaptateur recommandé par le fabricant.
-

2.4 Installation de l'adaptateur

Installez un adaptateur si vous souhaitez connecter l'appareil à un monoculaire de jour.

Procédure

1. Tournez l'adaptateur dans le sens horaire pour le serrer fermement.

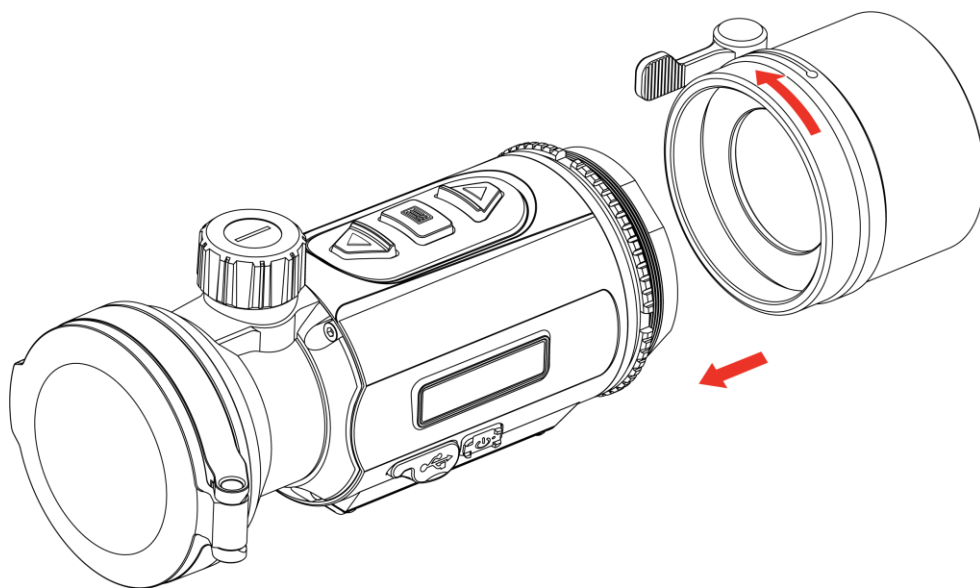

Figure 2-6 Installation de l'adaptateur

2. À l'aide de la clé fournie avec l'emballage, serrez la bague de fixation jusqu'à ce que l'adaptateur soit bien fixé sur l'appareil.



Remarque

- L'adaptateur n'est pas inclus dans l'emballage. Veuillez l'acheter séparément si nécessaire.
 - Le filet est de taille M52 × 0,75 mm. Achetez l'adaptateur recommandé par le fabricant.
-

2.5 Retrait de l'adaptateur

Procédure

1. Tournez l'adaptateur dans le sens antihoraire pour le desserrer.
2. Retirez l'adaptateur avec soin.

2.6 Installation du monoculaire de jour

Vous pouvez installer un monoculaire de jour sur l'appareil pour voir nettement la cible en lumière du jour.

Procédure

1. Installez la portée de la lumière du jour dans l'adaptateur (comme indiqué par la flèche 1).
2. Fermez la boucle pour fixer la portée de la lumière du jour (comme indiqué par la flèche 2).
3. Desserrez la boucle pour retirer la portée de la lumière du jour (comme indiqué par la flèche 3).

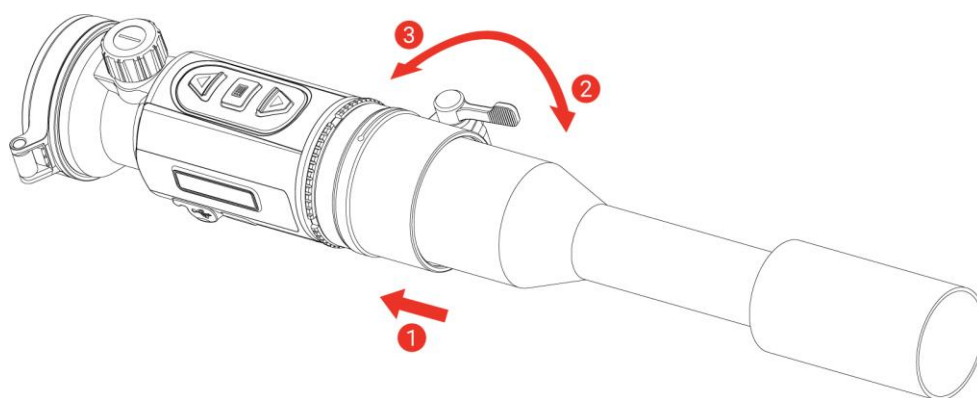

Figure 2-7 Installation du monoculaire de jour



Remarque

- Si la boucle recouvre la lunette et que vous n'arrivez pas à la verrouiller, serrez légèrement la bague de fixation pour verrouiller la boucle.
 - Le monoculaire de jour n'est pas inclus dans l'emballage. Veuillez l'acheter séparément si nécessaire.
-

2.7 Allumer/éteindre

Allumer

Une fois la batterie suffisamment chargée, appuyez sur la touche  pour allumer l'appareil.

Éteindre

Une fois l'appareil allumé, appuyez longuement sur  pour éteindre l'appareil.











Remarque

- Un compte à rebours s'affiche lorsque vous éteignez l'appareil. Appuyez sur n'importe quelle touche pour interrompre le compte à rebours et annulez l'arrêt.
 - L'arrêt automatique en cas de batteries épuisées ne peut pas être annulé.
-

Arrêt automatique



Vous pouvez définir le délai de mise hors tension automatique de votre appareil.

Procédure

1. Maintenez la touche  enfoncée pour afficher le menu.
2. Accédez à  **Paramètres avancés**, et appuyez sur  ou  pour sélectionner .
3. Appuyez sur  ou sur  pour sélectionner le délai avant arrêt automatique souhaité, puis appuyez sur  pour confirmer.
4. Maintenez  enfoncé pour enregistrer les réglages et quitter.











Remarque

- Reportez-vous à l'icône de batterie pour connaître l'état des batteries. L'icône  indique que les batteries sont complètement rechargées. L'icône  indique que les batteries sont faibles. L'icône  indique un problème de chargement des batteries.
 - Dès que l'alerte de batterie faible apparaît, rechargez les batteries.
 - La mise hors tension automatique ne prend effet que lorsque l'appareil n'est pas en fonctionnement ou connecté à l'application HIKMICRO Sight.
 - Le compte à rebours d'arrêt automatique débute quand l'appareil sort du mode veille ou s'il est redémarré.
-

2.8 Arrêt automatique de l'écran

La fonction Arrêt automatique de l'écran permet d'assombrir l'écran pour économiser de l'énergie et augmenter l'autonomie des piles.

Procédure

1. Activation de l'arrêt automatique de l'écran.
 - 1) Maintenez la touche  enfoncée pour afficher le menu.
 - 2) Accédez à  **Paramètres avancés**, et appuyez sur  ou  pour sélectionner .
 - 3) Appuyez sur  pour activer l'arrêt automatique de l'écran.
 - 4) Maintenez la touche  enfoncée pour enregistrer les paramètres et sortir du menu.
2. L'appareil passe en mode Veille par l'une des opérations suivantes lorsque l'écran est allumé :
 - Inclinez l'appareil vers le bas de plus de 70°.
 - Faites pivoter l'appareil horizontalement de plus de 45°.
3. Vous pouvez activer l'appareil en effectuant l'une des opérations suivantes lorsque l'écran est éteint :
 - Inclinez l'appareil vers le bas de 0° à 70° ou vers le haut.
 - Faites pivoter l'appareil horizontalement de 0° à 45°.
 - Appuyez sur  pour réactiver l'appareil.

2.9 Description du menu

Depuis l'interface de vue en direct, maintenez  enfoncé pour afficher le menu.



- Appuyez sur la touche  pour un déplacement vers le haut.
- Appuyez sur la touche  pour un déplacement vers le bas.
- Appuyez sur  pour confirmer.



Figure 2-8 Menu de l'appareil (mode Clip-On)



Figure 2-9 Menu de l'appareil (mode monoculaire)

2.10 Connexion à l'application

Connectez l'appareil à l'application HIKMICRO Sight à l'aide du point d'accès. Vous pourrez ensuite prendre des photos, enregistrer des vidéos ou configurer les paramètres à partir de votre téléphone.

Procédure









1. Recherchez l'application HIKMICRO Sight dans l'App Store (système iOS) ou sur Google Play™ (système Android) ou scannez le code QR pour la télécharger et l'installer.



Système Android



Système iOS

2. Maintenez la touche  enfoncée pour afficher le menu.
3. Accédez à  **Paramètres avancés**, et appuyez sur  ou  pour sélectionner .
4. Appuyez sur  pour accéder à l'interface de réglage.
5. Appuyez sur  ou  pour sélectionner **Point accès**. La fonction Point d'accès est activée et le mot de passe du point d'accès s'affiche.
6. Activez le réseau local sans fil de votre téléphone et connectez-le au point d'accès.
 - Nom du point d'accès : HIKMICRO_N° de série
 - Mot de passe du point d'accès : Accédez à **Point d'accès** dans le menu pour vérifier le mot de passe.
7. Ouvrez l'application et connectez votre téléphone à l'appareil. Vous pouvez afficher l'interface de l'appareil sur votre téléphone.



Remarque

- L'appareil ne se connectera pas à l'application si vous saisissez plusieurs fois un mot de passe incorrect. Reportez-vous au paragraphe **Restaurer l'appareil** pour réinitialiser l'appareil et vous connecter à nouveau à l'application.
-

- Le point d'accès sera désactivé s'il n'y a pas de connexion pendant plus de 10 minutes.
-

2.11 État du micrologiciel

2.11.1 Contrôle de l'état du micrologiciel

Procédure

1. Lancez HIKMICRO Sight et connectez votre appareil à l'application.
2. Vérifiez si l'interface de gestion de l'appareil affiche une invite de mise à niveau. Si aucune invite de mise à niveau ne s'affiche, alors vous avez la dernière version du micrologiciel. Sinon, le micrologiciel n'est pas à jour.

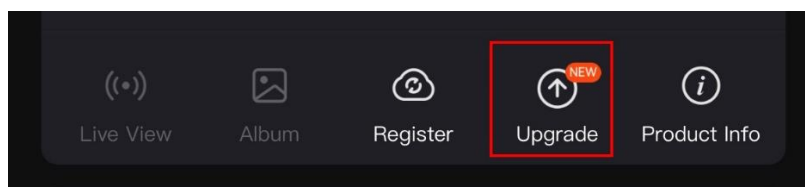

Figure 2-10 Contrôle de l'état du micrologiciel

3. (Facultatif) Si le micrologiciel n'est pas à jour, effectuez la mise à niveau de l'appareil. Voir *Mise à niveau de l'appareil*.

2.11.2 Mise à niveau de l'appareil

Mise à niveau de l'appareil à l'aide de HIKMICRO Sight

Procédure

1. Lancez l'application HIKMICRO Sight, puis connectez votre appareil à l'application.
2. Appuyez sur l'invite de mise à niveau pour accéder à l'interface de mise à niveau du micrologiciel.
3. Appuyez sur **Mettre à niveau** pour démarrer la mise à niveau.



Remarque









L'opération de mise à niveau peut varier en raison des mises à jour de l'application. Veuillez vous reporter à la version réelle de l'application à titre de référence.

Mise à niveau de l'appareil à l'aide d'un ordinateur

Avant de commencer

Veillez d'abord vous procurer le package de mise à niveau.

Procédure

1. Maintenez la touche  enfoncée pour afficher le menu.
2. Accédez à  **Paramètres avancés**, et appuyez sur  ou  pour sélectionner .
3. Appuyez sur  pour accéder à l'interface de configuration.
4. Appuyez sur  ou sur  pour sélectionner la **clé USB**.
5. Connectez l'appareil à votre ordinateur à l'aide d'un câble de type C.
6. Ouvrez le lecteur détecté, puis copiez le fichier de mise à niveau et collez-le dans le répertoire racine de l'appareil.
7. Déconnectez l'appareil de votre ordinateur.
8. Redémarrez l'appareil pour exécuter automatiquement la mise à niveau de l'appareil. Le processus de mise à niveau sera affiché dans l'interface principale.



Mise en garde

Lors de la transmission du package de mise à niveau, assurez-vous que l'appareil est connecté à votre ordinateur. Sinon, vous risquez que la mise à niveau échoue inutilement, e corrompe le microprogramme, etc.

2.12 **Étalonnage de l'image (vue d'ensemble)**

Ajustez et enregistrez la position de la fenêtre de l'image pour différents utilisateurs. Reportez-vous à *Étalonnage de l'image* pour des instructions détaillées.



Remarque

Cette fonction est uniquement prise en charge en mode Clip-On.



Figure 2-11 Étalonnage de l'image

2.13 Ligne de référence (vue d'ensemble)

La ligne de référence peut vous aider à atteindre la cible avec une précision élevée. Reportez-vous à *Ligne de référence* pour des instructions détaillées.



Remarque

Cette fonction est uniquement prise en charge en mode Clip-On.

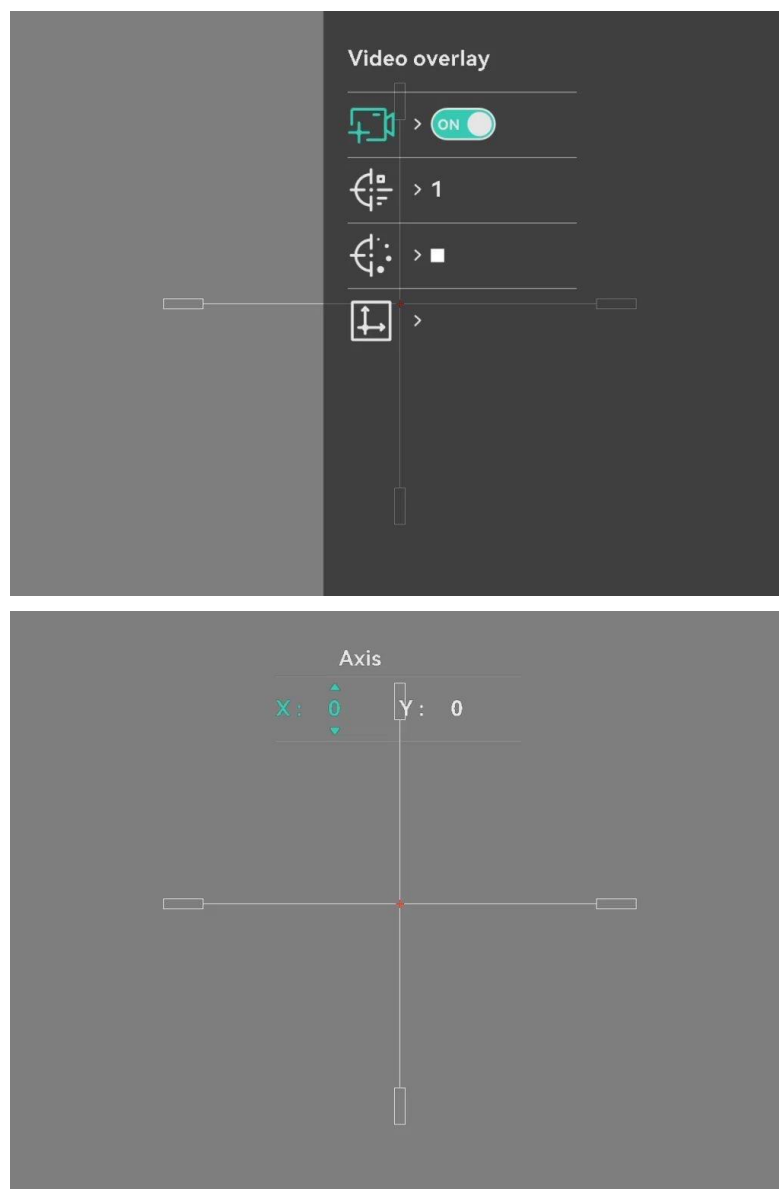

Figure 2-12 Ligne de réf.

3 Paramètres d'image

3.1 Réglage de la mise au point

Procédure

1. Allumer l'appareil en marche.
2. Ouvrez le cache d'objectif.
3. Saisissez l'appareil et veillez à poser vos yeux sur les oculaires.
4. Tournez la molette de mise au point jusqu'à ce que vous obteniez une image claire.

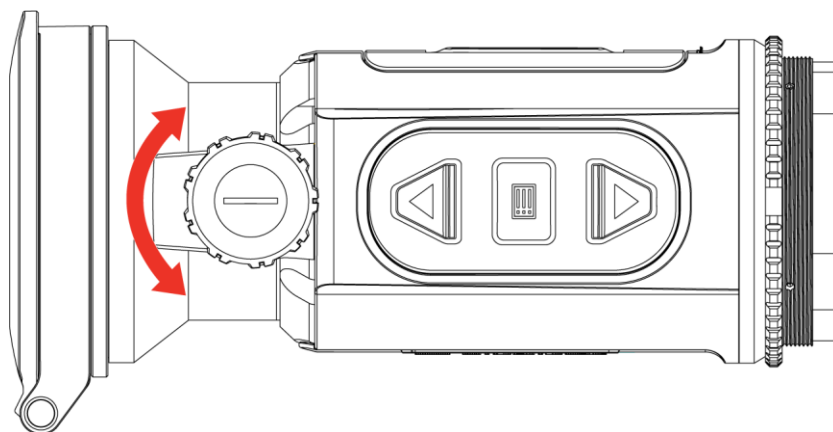

Figure 3-1 Réglage de la mise au point











Remarque

Lors du réglage de la mise au point, NE touchez PAS la surface de l'objectif pour éviter de le salir.

3.2 Réglage la luminosité









Réglez la luminosité de l'affichage de l'écran depuis le menu.

Procédure

1. Maintenez la touche  enfoncée pour afficher le menu.
2. Appuyez sur  ou  pour sélectionner  puis appuyez sur  pour confirmer.
3. Appuyez sur  ou  pour régler la luminosité de l'affichage.
4. Maintenez  enfoncé pour enregistrer les réglages et quitter.

3.3 Réglage le contraste

Procédure

1. Maintenez la touche  enfoncée pour afficher le menu.
2. Appuyez sur  ou  pour sélectionner  puis appuyez sur  pour confirmer.
3. Appuyez sur  ou  pour régler le contraste.
4. Maintenez la touche  enfoncée pour enregistrer et sortir du menu.

3.4 Réglage des nuances

Procédure







1. Maintenez la touche  enfoncée pour afficher le menu.
2. Accédez à  **Paramètres avancés**, et appuyez sur  ou  pour confirmer.
3. Appuyez sur  ou  pour sélectionner une nuance. Sélectionnez une option entre **Chaud** et **Froid**.
4. Maintenez la touche  enfoncée pour enregistrer et sortir du menu.





Figure 3-2 Réglage des nuances

3.5 Réglage de la netteté

Procédure







1. Maintenez la touche  enfoncée pour afficher le menu.
2. Accédez à  **Paramètres avancés**, et appuyez sur  ou  pour confirmer.
3. Appuyez sur  ou  pour régler la netteté.
4. Maintenez la touche  enfoncée pour enregistrer et sortir du menu.













Figure 3-3 Comparaison de la netteté

3.6 Sélection du mode scène

Vous pouvez sélectionner la scène appropriée en fonction de la scène d'utilisation réelle pour améliorer l'effet d'affichage.

Procédure









1. Maintenez la touche  enfoncée pour afficher le menu.
2. Accédez à  **Paramètres avancés**, et appuyez sur  ou  pour confirmer.
3. Appuyez sur  ou sur  pour sélectionner les modes scène, puis appuyez sur  pour confirmer.
 - **Mode détect.** : l'option se réfère au mode détection qui est recommandé pour une scène normale.
 - **Jungle** : l'option se réfère au mode jungle qui est recommandé pour la chasse.
4. Maintenez la touche  enfoncée pour enregistrer les paramètres et sortir du menu.

3.7 Définir les palettes

Sélectionnez une palette parmi les différentes options pour afficher une scène identique avec différents effets.

3.7.1 Palette personnalisée activée

Procédure

1. Maintenez la touche  enfoncée pour afficher le menu.
2. Accédez à  Paramètres avancés, puis appuyez sur  ou sur  pour sélectionner .
3. Appuyez sur  pour accéder à l'interface des paramètres.
4. Appuyez sur  ou sur  pour sélectionner les palettes désirées, puis appuyez sur  pour les activer.



Remarque

Au moins une palette doit être activée.

5. Maintenez  enfoncé pour enregistrer les réglages et quitter.

3.7.2 Modifier les palettes

Appuyez sur  la touche dans l'interface de la vue en direct pour changer les palettes sélectionnées.

Blanc chaud

Les éléments chauds sont représentés sur l'affichage par des couleurs claires. Plus la température est élevée, plus les couleurs sont lumineuses.



Noir chaud

Les éléments chauds sont représentés sur l'affichage par des couleurs sombres. Plus la température est élevée, plus les couleurs sont sombres.



Rouge chaud

Les éléments chauds sont représentés sur l'affichage par des couleurs rouges. Plus la température est élevée, plus les couleurs sont rouges.



Fusion

Selon les niveaux de température élevée ou basse, l'image est colorée en blanc, jaune, rouge, de rose à violet.



Monochrome rouge

L'image entière est de couleur rouge. Plus la température est élevée, plus les couleurs sont lumineuses.



Monochrome vert









L'image entière est de couleur verte. Plus la température est élevée, plus les couleurs sont lumineuses.





3.8 Changer le type d'oculaire

Appuyez deux fois  sur la vue en direct pour faire basculer l'appareil du mode Clip-On au mode monoculaire. Vous pouvez également changer le type d'oculaire en procédant comme suit.

Procédure

1. Maintenez la touche  enfoncée pour afficher le menu.
2. Accédez à  **Paramètres avancés**, et appuyez sur  ou  pour sélectionner .
3. Appuyez sur  pour accéder à l'interface de réglage.
4. Appuyez sur  ou sur  pour changer le type d'oculaire.
 - **Clip-On** : Vous pouvez installer un adaptateur et une porte de lumière du jour dans ce mode.
 - **Monoculaire** : Vous pouvez installer un oculaire monoculaire afin d'utiliser l'appareil comme un monoculaire ordinaire.
5. Maintenez  enfoncé pour enregistrer les réglages et quitter.

3.9 Ajuster le zoom numérique

Vous pouvez effectuer un zoom avant/arrière sur l'image à l'aide de cette fonction. Maintenez la touche  enfoncée (modèle LRF) ou appuyez sur  (modèle non LRF) dans l'interface de vue en direct pour faire basculer le taux de zoom numérique, ce qui permet de faire basculer le taux de zoom réel entre 1x, 2x, 4x et 8x.







Remarque

- Cette fonction est uniquement prise en charge en mode monoculaire.
 - Lorsque vous changez de facteur de zoom numérique, l'interface de gauche affiche l'agrandissement réel (agrandissement réel = agrandissement optique de l'objectif × facteur de zoom numérique). Par exemple, pour un agrandissement optique de l'objectif de 2,8× et un niveau de zoom numérique de 2×, l'agrandissement réel est de 5,6×.
 - Le rapport de zoom peut varier selon les modèles. Veuillez vous référer au produit réel.
-

3.10 Réglage du mode Image incrustée

Procédure

1. Maintenez la touche  enfoncée pour afficher le menu.
2. Appuyez sur  ou  pour sélectionner .
3. Appuyez sur la touche  pour activer cette fonction.

Résultat

Lorsque le mode PIP est activé, le centre de l'image est affiché en haut au milieu de l'interface.



Figure 3-4 Réglage du mode PIP



Remarque

- Cette fonction est uniquement prise en charge en mode monoculaire.
 - Si la fonction PIP est activée, le zoom sera uniquement effectué sur l'affichage PIP lorsque vous réglerez le rapport du zoom numérique.
-

3.11 Zoom Pro

La fonction Zoom Pro permet d'améliorer les détails de l'image. Si vous activez cette fonction, les détails de l'image zoomée de la vue en direct seront améliorés.

Procédure

1. Maintenez la touche enfoncée pour afficher le menu.
2. Appuyez sur ou sur pour sélectionner , puis sur pour l'activer.
3. Maintenez enfoncé pour enregistrer les réglages et quitter.

Résultat

Les détails de l'image zoomée de la vue en direct seront améliorés.



Remarque

Cette fonction est uniquement prise en charge en mode monoculaire.

3.12 Correction de champ plat

Cette fonction permet de corriger un affichage non uniforme.

Procédure











1. Maintenez la touche enfoncée pour afficher le menu.
2. Accédez à **Paramètres avancés**, puis appuyez sur ou sur pour sélectionner **l'Étalonnage d'image**
3. Appuyez sur ou sur pour changer les modes FFC, puis appuyez sur pour confirmer.
 - **Manuel** : Appuyez deux fois sur la vue en direct pour corriger la non-uniformité de l'affichage.
 - **Externe** : Couvrez le cache-objectif, puis appuyez deux fois sur la vue en direct pour corriger la non-uniformité de l'affichage.

- Maintenez  enfoncé pour enregistrer les réglages et quitter.

3.13 Correction de pixel défectueux

L'appareil est en mesure de corriger les pixels défectueux de l'écran qui ne donnent pas les résultats escomptés.

Procédure

- Maintenez la touche  enfoncée pour afficher le menu.
- Accédez à  **Paramètres avancés**, puis appuyez sur  ou sur  pour sélectionner .
- Appuyez sur  pour accéder à l'interface de réglage DPC.
- Appuyez sur  pour sélectionner l'axe X ou Y, puis appuyez sur  ou sur  pour régler les coordonnées jusqu'à ce que le curseur atteigne le pixel défectueux. Si vous sélectionnez X, le curseur se déplace de gauche à droite. Si vous sélectionnez Y, le curseur se déplace de haut en bas.
- Appuyez sur  pour corriger le pixel mort.
- Maintenez la touche  enfoncée pour enregistrer et sortir du menu.



Remarque

- Le pixel défectueux sélectionné peut être agrandi sur l'écran.
 - Si l'écran OSD bloque le pixel défectueux, déplacez le curseur pour atteindre le pixel défectueux. L'affichage s'adapte automatiquement.
-

3.14 Étalonnage de l'image





Ajustez et enregistrez la position de la fenêtre de l'image pour différents utilisateurs.





















Remarque

Cette fonction est uniquement prise en charge en mode Clip-On.

Procédure

- Maintenez la touche  enfoncée pour afficher le menu.
- Accédez à  **Paramètres avancés**, puis appuyez sur  et sur  pour sélectionner .

Manuel d'utilisation du monoculaire thermique

3. Appuyez sur  pour accéder à l'interface de réglage.
4. Sélectionnez , appuyez sur  puis appuyez sur  et sur  pour régler la taille d'affichage du menu.
5. Sélectionnez , appuyez sur  puis appuyez sur  et sur  pour changer de profil d'étalonnage.
6. Sélectionnez , appuyez sur  puis appuyez sur  et sur  pour régler la distance de la cible.
7. (Facultatif) Sélectionnez  pour figer l'image.
8. Sélectionnez  puis appuyez sur  pour sélectionner l'axe X ou Y, puis appuyez sur  et sur  pour régler les coordonnées jusqu'à ce que la fenêtre atteigne la cible.

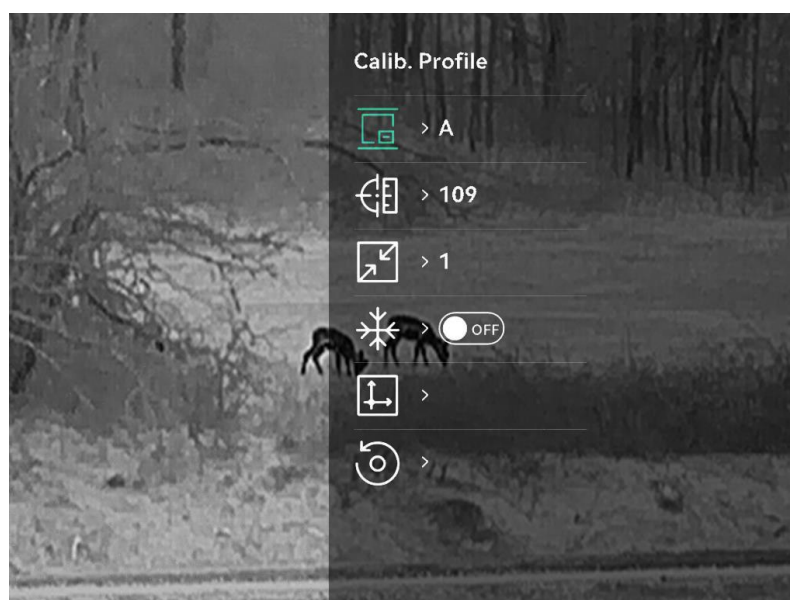





Figure 3-5 Étalonage de l'image

9. (Facultatif) appuyez sur \triangle et sur ∇ pour sélectionner , puis appuyez sur  pour confirmer. Sélectionnez **OK** pour restaurer l'affichage à la position par défaut, ou **ANNULER** pour revenir à l'interface de réglage.

 **Remarque**

La position de la fenêtre de l'image par défaut peut être légèrement différente de la position du point zéro ($X = 0$, $Y = 0$). Ce phénomène est dû à de légères différences individuelles entre les composants optiques et il ne s'agit pas d'un dysfonctionnement.

10. Maintenez la touche  enfoncée pour quitter l'étalonnage de l'image.











3.15 Ligne de référence

La ligne de référence peut vous aider à atteindre la cible avec une précision élevée.

 **Remarque**

- Cette fonction est uniquement prise en charge en mode Clip-On.
 - En raison des lois et réglementations, l'affichage direct sera suspendu lors de l'activation de la ligne de réf. (Cette instruction apparaît également lors de l'accès à l'interface de la ligne de réf.. Appuyez sur n'importe quelle touche pour la fermer.)
-

Procédure

1. Maintenez la touche  enfoncée pour afficher le menu.
2. Accédez à  **Paramètres avancés**, puis sélectionnez .
3. Appuyez sur  pour accéder à l'interface de réglage.
4. Sélectionnez  pour activer la superposition vidéo. Vous pouvez visionner la vidéo préenregistrée lorsque cette fonction est activée.
5. Sélectionnez  et  pour paramétrer le type et la couleur de la ligne de référence.
6. Sélectionnez  pour ajuster la position de la ligne de référence. Appuyez sur  pour basculer entre les axes X et Y, puis appuyez sur  et  pour régler les paramètres jusqu'à ce que la ligne de référence s'aligne sur le point d'impact.

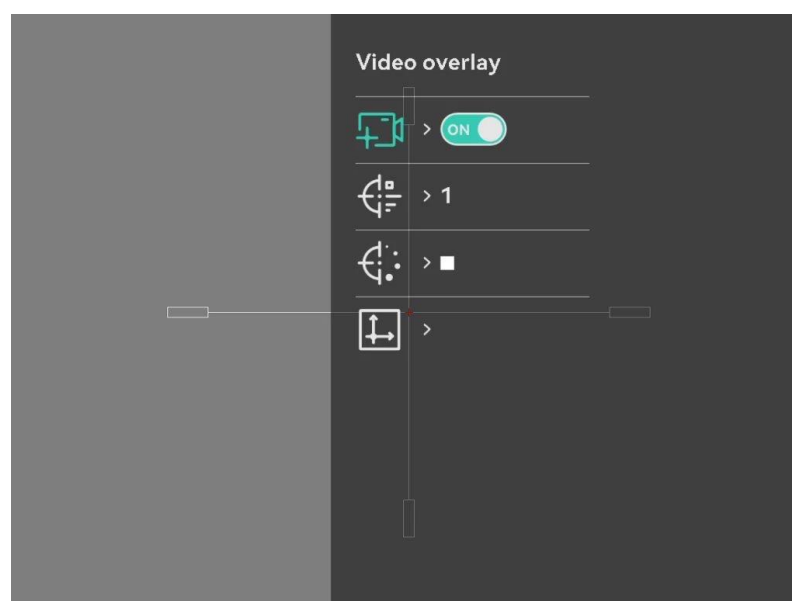

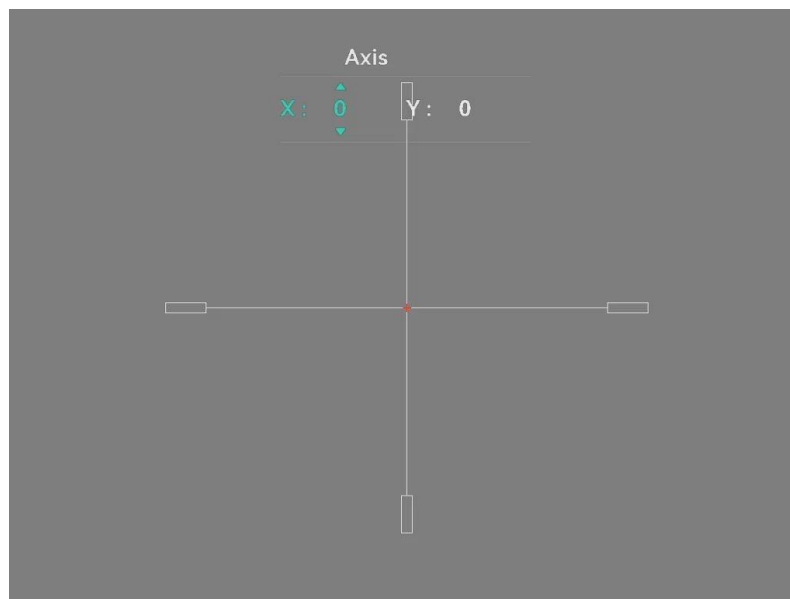



Figure 3-6 Ajustez la ligne de référence

7. Appuyez à nouveau la gâchette pour vérifier que le point de visée s'aligne sur le point d'impact.
8. Appuyez sur  pour sortir de l'interface selon les instructions indiquées dans le message.
 - **OK**: enregistrer les paramètres et sortir de l'interface.
 - **ANNULER**: Quitter sans enregistrer les paramètres.













4 Mesure de la distance (Modèle LRF)

Doté d'un module LRF intégré dans l'objectif, l'appareil permet de détecter la distance entre une cible et la position d'observation à l'aide d'un laser.

Avant de commencer

Pour bien mesurer la distance, gardez les mains fermes et une position stable. Sinon, la mesure sera moins précise.

Procédure

1. Maintenez la touche  enfoncée pour afficher le menu.
2. Accédez à  **Paramètres avancés**, appuyez sur  et  pour sélectionner .
3. Appuyez sur  pour accéder à l'interface de réglage.
4. Appuyez sur  et sur  pour sélectionner le mode télémètre laser, puis appuyez sur  pour confirmer. Choisissez une option entre **Une fois** et **En Continu**.
 - **Une fois**: permet de mesurer la distance une fois.
 - **Continu** : permet de mesurer la distance en continu. Vous pouvez également choisir la durée de la mesure. Le résultat de la mesure est actualisé toutes les secondes.
5. Maintenez la touche  enfoncée pour revenir à l'interface de la vue en direct.
6. Pointez le curseur sur la cible, appuyez sur  pour afficher l'icône du laser et appuyez à nouveau sur  pour mesurer la distance de la cible.



Remarque

Appuyez deux fois sur  pour désactiver le télémètre laser.

Résultat

Le résultat de la mesure de distance est affiché sur l'image.



Figure 4-1 Résultat de la mesure de distance











5 Mesure de distance (modèle sans LRF)

L'appareil peut détecter la distance entre la cible et la position d'observation.

Avant de commencer

Pour bien mesurer la distance, gardez les mains fermes et une position stable. Sinon, la mesure sera moins précise.



Procédure

1. Maintenez la touche  enfoncée pour afficher le menu.
2. Appuyez sur  ou sur  pour sélectionner  , puis sur  pour accéder à l'interface de dimensions.
 - 1) Appuyez sur  et sur  pour sélectionner la cible parmi Cerf, Loup gris, Ours brun et Personnaliser, puis appuyez sur  pour confirmer.
 - 2) Appuyez sur  et sur  pour changer la valeur et régler la hauteur cible.



Remarque

Les hauteurs disponibles varient entre 0,1 m et 9,0 m.

- 3) Maintenez la touche  enfoncée pour enregistrer le réglage et revenir à l'interface de dimensions.
3. Alignez le centre de la marque supérieure sur le bord de la partie supérieure de la cible, puis appuyez sur  pour confirmer. Le curseur clignote sur le bord supérieur de la cible.
4. Alignez le centre de la marque inférieure sur le bord de la partie inférieure de la cible, puis appuyez sur  pour confirmer.

Résultat

La partie centrale supérieure de l'image affiche le résultat de la mesure de distance et la hauteur de la cible.











Figure 5-1 Résultat de la mesure

6 Paramètres généraux

6.1 Régler l'OSD

Choisissez d'afficher ou non les informations à OSD sur l'interface de la vue en direct.





Procédure

1. Maintenez la touche  enfoncée pour afficher le menu.
2. Accédez à  **Paramètres avancés**, puis sélectionnez .
3. Appuyez sur  pour accéder à l'interface de réglage de OSD.
4. Appuyez sur  et sur  pour sélectionner **Heure**, **Date**, ou **OSD**, puis appuyez sur  pour activer ou désactiver l'affichage des informations OSD sélectionnées.
5. Maintenez la touche  enfoncée pour enregistrer et sortir du menu.

6.2 Configuration du logo de marque

Vous pouvez ajouter un logo de marque sur l'interface de la vue en direct, des instantanés et des vidéos.

Procédure

1. Maintenez la touche  enfoncée pour afficher le menu.
2. Accédez à  **Paramètres avancés**, puis sélectionnez .
3. Appuyez sur  pour activer ou désactiver l'affichage du **logo de marque**.
4. Maintenez  enfoncé pour enregistrer les réglages et quitter.





Résultat

Le logo de marque s'affiche dans le coin inférieur gauche de l'image.

6.3 Prévention contre les dommages du capteur thermique

Évitez l'exposition directe au soleil et activez la fonction de protection contre les dommages du capteur thermique.





Procédure

1. Maintenez la touche  enfoncée pour afficher le menu.
2. Accédez à  **Paramètres avancés**, puis sélectionnez .
3. Appuyez sur  pour activer ou désactiver la fonction **Prévention brûlures**.
4. Maintenez la touche  enfoncée pour enregistrer les paramètres et sortir du menu.

6.4 Suivi de point chaud

L'appareil peut détecter le point avec la température la plus élevée d'une scène et marquer sa position sur l'affichage.

Procédure

1. Maintenez la touche  enfoncée pour afficher le menu.
2. Accédez à  **Paramètres avancés**, puis sélectionnez .
3. Appuyez sur  pour activer la fonction et marquer le point de température la plus élevée.
4. Maintenez la touche  enfoncée pour enregistrer les paramètres et sortir du menu.

Résultat



Lorsque vous activez cette fonction, l'icône  indique le point avec la température la plus élevée. Si la scène change, l'icône  se déplacera.



Figure 6-1 Suivi de point chaud

6.5 Capture et vidéo

6.5.1 Capturer une image

Dans le mode de vue en direct, appuyez sur  pour capturer l'image.







Remarque

- Une fois la photo prise, l'image se fige pendant 1 s et un message s'affiche à l'écran.
 - Pour exporter les photos prises, reportez-vous au paragraphe *Exportation des fichiers*.
-

6.5.2 Réglage audio

Si vous activez la fonction audio, le son est intégré à l'enregistrement vidéo. Vous pouvez désactiver cette fonction lorsque le volume de la vidéo est trop élevé.

Procédure

1. Maintenez la touche  enfoncée pour afficher le menu.
2. Accédez à  Paramètres avancés, puis sélectionnez .
3. Appuyez sur  pour activer ou désactiver cette fonction.
4. Maintenez la touche  enfoncée pour enregistrer et sortir du menu.

6.5.3 Enregistrer une vidéo

Procédure



1. Dans le mode de vue en direct, maintenez  enfoncé et démarrez l'enregistrement.



Figure 6-2 Enregistrer une vidéo

2. Maintenez  enfoncé pour arrêter l'enregistrement.

6.5.4

Préenregistrement vidéo







Après avoir activé cette fonction et sélectionné la durée du préenregistrement, l'appareil peut commencer à enregistrer automatiquement les 5, 10 ou 15 s précédant la détente et terminer l'enregistrement les 5, 10 ou 15 s suivant la détente.



Remarque

Cette fonction est uniquement prise en charge en mode Clip-On.



Procédure

1. Maintenez la touche  enfoncée pour afficher le menu.
2. Accédez à  **Paramètres avancés**, puis sélectionnez .
3. Appuyez sur  pour accéder à l'interface de réglage. Appuyez sur  et sur  pour changer la durée de préenregistrement. Choisissez une option parmi 5 s, 10 s et 15 s. Sélectionnez **DÉSACTIVÉ** pour désactiver la fonction.
4. Maintenez la touche  enfoncée pour enregistrer les paramètres et sortir du menu.

6.5.5 Album local

Les images capturées et les vidéos enregistrées sont automatiquement stockées sur l'appareil. Vous pouvez visualiser les fichiers dans les albums locaux.







Procédure

1. Maintenez la touche  enfoncée pour afficher le menu.
2. Accédez à  **Paramètres avancés**, puis sélectionnez .









Remarque

Les albums sont automatiquement créés et nommés par année + mois. Les photos et vidéos locales d'un mois donné sont stockées dans l'album correspondant. Par exemple, les photos et les vidéos du mois de juin 2024 sont enregistrées dans l'album nommé 202406.

3. Appuyez sur  et sur  pour sélectionner un album, puis sur  pour y accéder.
4. Appuyez sur  et sur  pour sélectionner le fichier à visualiser.
5. Appuyez sur  pour afficher le fichier sélectionné.



Remarque

- Les fichiers sont classés par ordre chronologique, les plus récents se trouvant en haut. Si vous ne parvenez pas à trouver les photos ou vidéos les plus récentes, vérifiez les paramètres d'heure et de date de votre appareil. Lorsque vous visualisez des fichiers, vous pouvez passer à d'autres fichiers en appuyant sur  et sur .
- Lorsque vous visualisez les vidéos, appuyez sur  pour lancer ou  arrêter la lecture vidéo.
- Pour supprimer un album ou un fichier, vous pouvez maintenir la touche  +  enfoncée pour afficher la boîte de dialogue où vous pourrez supprimer l'album ou le fichier en suivant les instructions à l'écran.

6.6 Exportation des fichiers

6.6.1 Exportation des fichiers à l'aide de HIKMICRO Sight

Accédez aux albums et exportez les fichiers de votre téléphone à l'aide de HIKMICRO Sight.

Avant de commencer

Installez HIKMICRO Sight sur votre téléphone mobile.

Procédure

1. Lancez HIKMICRO Sight et connectez votre appareil à l'application. Voir *Connexion à l'application*.
2. Appuyez sur Média pour accéder aux albums de l'appareil.

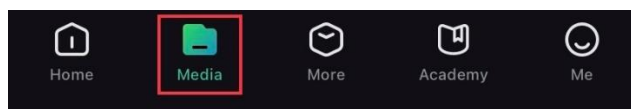

Figure 6-3 Accès aux albums de l'appareil

3. Appuyez sur **Local** ou **Appareil** pour afficher les photos et les vidéos.
 - **Local**: pour afficher les fichiers précédents de l'application.
 - **Appareil**: pour afficher les fichiers du dispositif actuel.



Remarque

Des photos ou vidéos peuvent ne pas s'afficher dans Dispositif. Veuillez balayer l'écran vers le bas pour actualiser la page.

4. Sélectionnez un fichier en appuyant dessus, puis appuyez sur Télécharger pour exporter le fichier vers les albums locaux de votre téléphone.



Figure 6-4 Exportation des fichiers



Remarque

- Accédez à **Mon profil > À propos > Manuel d'utilisation** dans l'application pour afficher d'autres opérations plus détaillées.
 - Accédez également aux albums de l'appareil en appuyant sur l'icône en bas à gauche de l'interface de la vue en direct.
 - L'opération d'exportation peut varier en raison des mises à jour de l'application. Veuillez vous reporter à la version réelle de l'application à titre de référence.
-

6.6.2









Exportation de fichiers sur un ordinateur

Cette fonction permet d'exporter les vidéos enregistrées et les photos prises.

Avant de commencer

Assurez-vous que l'appareil est allumé au moment de la connexion du câble.

Procédure

1. Maintenez la touche  enfoncée pour afficher le menu.
2. Accédez à  **Paramètres avancés**, et appuyez sur  ou  pour sélectionner .
3. Appuyez sur  pour accéder à l'interface de configuration.
4. Appuyez sur  ou sur  pour sélectionner la **clé USB**.
5. Connectez l'appareil à un ordinateur à l'aide du câble de type C.



Remarque

- Assurez-vous que l'appareil est allumé au moment de la connexion du câble.
- Ouvrez l'explorateur de fichiers et sélectionnez le lecteur correspondant à l'appareil. Accédez au dossier DCIM et recherchez le dossier portant le nom de l'année et du mois de la capture. Par exemple, si vous avez pris une photo ou enregistré une vidéo en juin 2024, accédez à DCIM > 202406 pour les récupérer.

-
6. Sélectionnez et copiez les fichiers sur votre ordinateur.
 7. Déconnectez l'appareil de votre ordinateur.











Remarque

- L'appareil affiche des images lorsque vous le connectez à un ordinateur. Cependant, les fonctions telles que l'enregistrement, la capture et le point d'accès sont désactivées.
 - À la première connexion de l'appareil à un ordinateur, le pilote de périphérique correspondant à l'appareil s'installera automatiquement.
-

7 Paramètres système













7.1 Réglage de la date

Procédure

1. Maintenez la touche  enfoncée pour afficher le menu.
2. Accédez à  **Paramètres avancés**, puis sélectionnez .
3. Appuyez sur  pour accéder à l'interface de configuration.
4. Appuyez sur  pour sélectionner l'année, le mois ou le jour à synchroniser, puis appuyez sur  et sur  pour régler les valeurs, enfin appuyez à nouveau sur  pour terminer le réglage.
5. Maintenez la touche  enfoncée pour enregistrer les paramètres et sortir du menu.

7.2 Régler l'heure

Procédure







1. Maintenez la touche  enfoncée pour afficher le menu.
2. Accédez à  **Paramètres avancés**, puis sélectionnez .
3. Appuyez sur  pour accéder à l'interface de configuration.
4. Appuyez sur  et sur  pour changer le format de l'heure. Choisissez entre le format horaire 24 heures et 12 heures. Si vous sélectionnez le format de 12 heures, appuyez sur , puis appuyez sur  et sur  pour sélectionner AM ou PM.
5. Appuyez sur  pour sélectionner les heures ou les minutes, puis appuyez sur  et sur  pour changer la valeur.
6. Maintenez la touche  enfoncée pour enregistrer les paramètres et sortir du menu.

7.3 Réglage de la langue

Sélectionnez la langue de l'affichage de l'appareil.

Procédure







1. Maintenez la touche  enfoncée pour afficher le menu.

2. Accédez à  **Paramètres avancés**, puis sélectionnez .
3. Appuyez sur  pour accéder à l'interface de configuration de la langue.
4. Appuyez sur  et sur  pour sélectionner la langue souhaitée, puis appuyez sur  pour confirmer.
5. Maintenez la touche  enfoncée pour enregistrer les paramètres et sortir du menu.

7.4 Définir les unités de mesure

Vous pouvez changer les unités d'affichage de distance.

Procédure

1. Maintenez la touche  enfoncée pour afficher le menu.
2. Accédez à  **Paramètres avancés**, puis sélectionnez .
3. Appuyez sur  pour accéder à l'interface de configuration.
4. Appuyez sur  et sur  pour sélectionner l'unité souhaitée.
5. Maintenez la touche  enfoncée pour enregistrer les paramètres et sortir du menu.

7.5 Sortie vidéo (Analogique)

Grâce à la sortie vidéo, vous pouvez déboguer l'appareil ou visualiser l'image de l'appareil sur une unité d'affichage externe pour plus d'informations détaillées.





Remarque





Cette fonction est uniquement prise en charge en mode monoculaire.

Avant de commencer

Connectez l'appareil à l'unité d'affichage à l'aide d'un câble d'interface USB Type C vers CVBS.

Procédure

1. Maintenez la touche  enfoncée pour afficher le menu.
2. Accédez à  **Paramètres avancés**, puis sélectionnez .

3. Appuyez sur  pour accéder à l'interface de configuration.
4. Appuyez sur  et sur  pour sélectionner **Analogique** puis appuyez sur  pour confirmer.
5. Visualisez l'image de l'appareil sur le moniteur externe.



Remarque

Le câble Type-C vers CVBS n'est pas inclus dans l'emballage.

7.6 Sortie vidéo (numérique)









L'appareil prend en charge la diffusion de l'écran vers un ordinateur via un lecteur multimédia en streaming basé sur le protocole UVC. Vous pouvez également visualiser l'image de l'appareil sur l'unité d'affichage pour plus de détails.



Remarque





Cette fonction est uniquement prise en charge en mode Clip-On.

Procédure

1. Maintenez la touche  enfoncée pour afficher le menu.
2. Accédez à  **Paramètres avancés**, puis sélectionnez .
3. Appuyez sur  pour accéder à l'interface de configuration.
4. Appuyez sur  et sur  pour sélectionner **Numérique** puis appuyez sur  pour confirmer.
5. Maintenez  enfoncé pour enregistrer les réglages et quitter.
6. Ouvrez le lecteur basé sur le protocole UVC et connectez votre appareil au PC via un câble de type C.





7.7 Affichage des informations sur l'appareil

Procédure

1. Maintenez la touche  enfoncée pour afficher le menu.
2. Accédez à  **Paramètres avancés**, puis sélectionnez .
3. Appuyez sur  pour afficher les informations sur l'appareil, telles que la version et le numéro de série.
4. Maintenez  enfoncé pour quitter.

7.8 Restaurer l'appareil

Procédure

1. Maintenez la touche  enfoncée pour afficher le menu.
2. Accédez à  **Paramètres avancés**, puis sélectionnez  .
3. Appuyez sur  pour rétablir les valeurs par défaut de l'appareil en suivant les instructions du message qui s'affiche.

8 Foire aux questions

8.1 Pourquoi le moniteur est-il éteint ?

Vérifiez le niveau des batteries de l'appareil. Vérifiez le moniteur après avoir chargé l'appareil pendant 5 min.

8.2 La capture ou l'enregistrement ne fonctionne pas. Quel est le problème ?

Vérifiez les éléments suivants.

- Si l'appareil est connecté à votre ordinateur. La prise de photo et l'enregistrement sont désactivés dans cette situation.
- Si l'espace de stockage est plein.
- Si le niveau des batteries est faible.

8.3 Pourquoi l'ordinateur ne détecte-t-il pas l'appareil ?

Vérifiez les éléments suivants.

- Vérifiez si le mode Connexion USB de l'appareil est défini sur **clé USB**.
- Si l'appareil est connecté à votre ordinateur par le câble fourni.
- Si vous utilisez d'autres câbles USB, vérifiez que la longueur du câble est inférieure à 1 m.

Informations légales

©Hangzhou Microimage Software Co., Ltd. Tous droits réservés.

À propos de ce manuel

Ce manuel fournit des instructions d'utilisation et de gestion du produit. Les images, les tableaux, les figures et toutes les autres informations ci-après ne sont données qu'à titre de description et d'explication. Les informations contenues dans ce manuel sont modifiables sans préavis, en raison d'une mise à jour d'un micrologiciel ou pour d'autres raisons. Veuillez trouver la dernière version de ce manuel sur le site Internet de HIKMICRO (www.hikmicrotech.com).

Veuillez utiliser ce mode d'emploi avec les conseils et l'assistance de professionnels spécialement formés dans la prise en charge de ce produit.

Reconnaissance des marques de commerce

 **HIKMICRO** Et les autres marques commerciales et logos de HIKMICRO sont la propriété de HIKMICRO dans diverses juridictions.

Toutes les autres marques et tous les logos mentionnés appartiennent à leurs propriétaires respectifs.

MENTIONS LÉGALES

DANS LES LIMITES AUTORISÉES PAR LA LOI EN VIGUEUR, LE PRÉSENT MANUEL ET LE PRODUIT DÉCRIT, AINSI QUE SON MATÉRIEL, SES LOGICIELS ET SES MICROLOGICIELS, SONT FOURNIS « EN L'ÉTAT » ET « AVEC CES FAIBLESSES ET ERREURS ». HIKMICRO NE FAIT AUCUNE GARANTIE, EXPLICITE OU IMPLICITE, Y COMPRIS, MAIS SANS S'Y LIMITER, DE QUALITÉ MARCHANDE, DE QUALITÉ SATISFAISANTE, OU D'ADÉQUATION À UN USAGE PARTICULIER. VOUS UTILISEZ LE PRODUIT À VOS PROPRES RISQUES. EN AUCUN CAS, HIKMICRO NE SERA TENU RESPONSABLE DE TOUT DOMMAGE SPÉCIAL, CONSÉCUTIF, ACCESSOIRE OU INDIRECT, Y COMPRIS, ENTRE AUTRES, LES DOMMAGES RELATIFS À LA PERTE DE PROFITS D'ENTREPRISE, À L'INTERRUPTION D'ACTIVITÉS COMMERCIALES, OU LA PERTE DES DONNÉES, LA CORRUPTION DES SYSTÈMES, OU LA PERTE DES DOCUMENTS, S'ILS SONT BASÉS SUR UNE VIOLATION DE CONTRAT, UNE FAUTE (Y COMPRIS LA NÉGLIGENCE), LA RESPONSABILITÉ EN MATIÈRE DE PRODUITS, OU AUTRE, EN RAPPORT AVEC L'UTILISATION DU PRODUIT,

MÊME SI HIKMICRO A ÉTÉ INFORMÉ DE LA POSSIBILITÉ D'UN TEL DOMMAGE OU D'UNE TELLE PERTE.

VOUS RECONNAISSEZ QUE LA NATURE D'INTERNET EST SOURCE DE RISQUES DE SÉCURITÉ INHÉRENTS, ET HIKMICRO SE DÉGAGE DE TOUTE RESPONSABILITÉ EN CAS DE FONCTIONNEMENT ANORMAL, DIVULGATION D'INFORMATIONS CONFIDENTIELLES OU AUTRES DOMMAGES DÉCOULANT D'UNE CYBERATTAQUE, D'UN PIRATAGE INFORMATIQUE, D'UNE INFECTION PAR DES VIRUS, OU AUTRES RISQUES DE SÉCURITÉ LIÉS À INTERNET ; TOUTEFOIS, HIKMICRO FOURNIRA UNE ASSISTANCE TECHNIQUE DANS LES DÉLAIS SI NÉCESSAIRE.

VOUS ACCEPTEZ D'UTILISER CE PRODUIT CONFORMÉMENT À L'ENSEMBLE DES LOIS EN VIGUEUR. IL EST DE VOTRE RESPONSABILITÉ EXCLUSIVE DE VEILLER À CE QUE VOTRE UTILISATION SOIT CONFORME À LA LOI APPLICABLE. IL VOUS APPARTIENT SURTOUT D'UTILISER CE PRODUIT D'UNE MANIÈRE QUI NE PORTE PAS ATTEINTE AUX DROITS DE TIERS, Y COMPRIS, MAIS SANS S'Y LIMITER, LES DROITS DE PUBLICITÉ, LES DROITS DE PROPRIÉTÉ INTELLECTUELLE, OU LA PROTECTION DES DONNÉES ET D'AUTRES DROITS À LA VIE PRIVÉE. VOUS NE DEVEZ PAS UTILISER CE PRODUIT POUR LA CHASSE ILLÉGALE D'ANIMAUX, LA VIOLATION DE LA VIE PRIVÉE OU POUR TOUTE AUTRE FIN JUGÉE ILLÉGALE OU PRÉJUDICIALE À L'INTÉRÊT PUBLIC. VOUS NE DEVEZ PAS UTILISER CE PRODUIT POUR TOUTE UTILISATION FINALE INTERDITE, NOTAMMENT LA MISE AU POINT OU LA PRODUCTION D'ARMES DE DESTRUCTION MASSIVE, LA MISE AU POINT OU LA FABRICATION D'ARMES CHIMIQUES OU BIOLOGIQUES, LES ACTIVITÉS DANS LE CONTEXTE LIÉ AUX EXPLOSIFS NUCLÉAIRES OU AU CYCLE DU COMBUSTIBLE NUCLÉAIRE DANGEREUX, OU SOUTENANT LES VIOLATIONS DES DROITS DE L'HOMME.

VEUILLEZ RESPECTER TOUTES LES INTERDICTIONS ET TOUTES LES RESTRICTIONS EXCEPTIONNELLES DE L'ENSEMBLE DES LOIS ET RÉGLEMENTATIONS APPLICABLES, EN PARTICULIER, DES LOIS ET RÉGLEMENTATIONS LOCALES RELATIVES AUX ARMES À FEU OU À LA CHASSE. VEUILLEZ TOUJOURS VÉRIFIER LES DISPOSITIONS ET RÉGLEMENTATIONS NATIONALES AVANT D'ACHETER ET D'UTILISER CE PRODUIT. NOTEZ QUE VOUS DEVREZ PEUT-ÊTRE DEMANDER DES PERMIS, DES CERTIFICATS ET/OU DES LICENCES AVANT D'ACHETER, DE VENDRE, DE MENER UNE ACTIVITÉ MARKETING POUR ET/OU D'UTILISER CE PRODUIT. HIKMICRO NE SERA PAS TENUE POUR RESPONSABLE DE TELLES ACQUISITIONS, VENTES, ACTIVITÉS MARKETING ET UTILISATIONS FINALES ILLÉGALES OU INAPPROPRIÉES ET DES

DOMMAGES PARTICULIERS, CONSÉCUTIFS, ACCESSOIRES OU INDIRECTS QUI POURRAIENT EN RÉSULTER.

EN CAS DE CONFLIT ENTRE CE MANUEL ET LES LOIS EN VIGUEUR, CES DERNIÈRES PRÉVALENT.

Réglementations

Ces clauses ne s'appliquent qu'aux produits portant la marque ou l'information correspondante.

Déclaration de conformité UE



Ce produit et, le cas échéant, les accessoires qui l'accompagnent, sont estampillés « CE » et sont donc conformes aux normes européennes harmonisées en vigueur répertoriées sous la Directive 2014/30/UE (EMCD), la Directive 2014/35/UE (LVD), la Directive 2011/65/UE (RoHS) et la Directive 2014/53/UE.

Par la présente, Hangzhou Microimage Software Co., Ltd. déclare que cet appareil (se référer à l'étiquette) est conforme à la directive 2014/53/UE.

Le texte intégral de la Déclaration de conformité UE est disponible à l'adresse Internet suivante :

<https://www.hikmicrotech.com/en/support/download-center/declaration-of-conformity/>.

Bandes de fréquence et puissance (pour la CE)

Les bandes de fréquences et les limites nominales de la puissance d'émission (rayonnée ou conduite) applicables aux équipements radio suivants sont les suivantes :

Wi-Fi 2,4 GHz (2,4 GHz à 2,4835 GHz), 20 dBm

Pour les appareils sans adaptateur d'alimentation offert, utilisez l'adaptateur d'alimentation fourni par un fabricant qualifié. Reportez-vous aux spécifications du produit pour les dispositions nécessaires et détaillées en matière d'alimentation.

Pour les appareils sans batterie offerte, utilisez la batterie fournie par un fabricant qualifié. Reportez-vous aux spécifications du produit pour les détails concernant la pile.



Directive 2012/19/UE (directive DEEE) : Dans l'Union européenne, les produits portant ce pictogramme ne doivent pas être déposés dans une décharge municipale où le tri des déchets n'est pas pratiqué. Pour un recyclage adéquat, remettez ce produit à votre revendeur lors de l'achat d'un nouvel équipement équivalent, ou déposez-le dans un lieu de collecte prévu à cet effet. Pour de plus amples informations, visitez le site Web :

www.recyclethis.info



Directive 2006/66/CE et son amendement 2013/56/UE (directive sur les batteries) : ce produit renferme une pile qui ne doit pas être déposée dans une décharge municipale où le tri des déchets n'est pas pratiqué, dans l'Union européenne. Pour plus de précisions sur les piles/batteries, reportez-vous à leur documentation. La batterie porte le pictogramme ci-contre, qui peut inclure la mention Cd (cadmium), Pb (plomb) ou Hg (mercure). Pour la recycler correctement, renvoyez-la à votre revendeur ou déposez-la dans un point de collecte prévu à cet effet. Pour de plus amples informations, visitez le site Web : www.recyclethis.info.

Conformité Industrie Canada ICES-003

Cet appareil répond aux exigences des normes CAN ICES-003 (B)/NMB-003 (B).



Cet appareil est conforme aux normes RSS exemptes de licence d'Industrie Canada. Son fonctionnement est soumis aux deux conditions suivantes :

- (1) cet appareil ne doit pas causer d'interférences, et
- (2) cet appareil doit accepter toute interférence reçue, notamment les interférences susceptibles d'occasionner un fonctionnement indésirable de l'appareil.

Cet appareil est conforme aux limites d'exposition au rayonnement IC RSS-102 établies pour un environnement non contrôlé.

Conventions des symboles

Les symboles que vous pouvez rencontrer dans ce document sont définis comme suit.

Symbole	Description
 Remarque	Fournit des informations supplémentaires pour souligner ou compléter des points importants du texte principal.
 Mise en garde	Indique une situation potentiellement dangereuse qui, si elle n'est pas évitée, pourra entraîner des dommages de l'équipement, des pertes de données, une dégradation des performances ou des résultats imprévisibles.
 Danger	Indique un danger avec un niveau de risque élevé qui, s'il n'est pas évité, entraînera la mort ou des blessures graves.

Consignes de sécurité

L'objectif de ces instructions est de garantir que l'utilisateur soit en mesure d'utiliser correctement le produit sans danger ou dommage aux biens. Veuillez lire soigneusement toutes les consignes de sécurité avant d'utiliser l'appareil.

Transport

- Gardez l'appareil dans son emballage d'origine ou dans un emballage similaire lors de son transport.
- Veuillez conserver l'emballage de l'appareil pour toute utilisation ultérieure. En cas de panne, vous devrez renvoyer l'appareil à l'usine dans son emballage d'origine. Le transport de l'appareil sans son emballage d'origine peut l'endommager, et l'entreprise se dégage de toute responsabilité dans ce cas.
- Ne pas faire tomber le produit ou le soumettre à un choc physique. Éloigner l'appareil d'interférences magnétiques.

Alimentation électrique

- Si un adaptateur secteur est fourni dans l'emballage de l'appareil, n'utilisez que l'adaptateur fourni. Si aucun adaptateur secteur n'est fourni, assurez-vous que l'adaptateur secteur ou toute autre source d'alimentation est conforme à la source d'alimentation limitée. Reportez-vous à l'étiquette du produit pour connaître les paramètres de sortie de l'alimentation.
- Vérifiez que la prise est correctement branchée à la prise électrique.
- Pour éviter tout risque de surchauffe ou d'incendie dû à une surcharge, ne reliez PAS plusieurs appareils à un seul adaptateur d'alimentation.

Batterie

- L'appareil prend en charge une pile au lithium-ion amovible. La tension de charge limitée de la batterie est de 4,2 V. La capacité de la batterie est de 3,6 V/4,4 A h (15,84 W h).
- ATTENTION : Il y a un risque d'explosion lorsque la batterie est remplacée par une batterie de type incorrect. Remplacez-les uniquement par une pile/des batteries identiques ou de type équivalent.
- Les piles de taille inappropriée ne peuvent pas être installées et peuvent provoquer un arrêt anormal.
- Le remplacement de la pile par une pile du mauvais type peut conduire à l'annulation d'une protection (par exemple, dans le cas de certains types de piles au lithium).

- Veuillez acheter les batteries recommandées par le fabricant si nécessaire.
- Les batteries achetées par les utilisateurs doivent répondre aux normes internationales applicables à la sécurité des batteries (par exemple, les normes EN/IEC).
- Utilisez une pile fournie par un fabricant qualifié. Reportez-vous aux spécifications du produit pour les détails concernant la pile.
- Éliminez les piles usées conformément aux instructions.
- Retirez la pile si vous ne prévoyez pas d'utiliser l'appareil pendant une longue période.
- En cas de stockage à long terme de la pile, assurez-vous qu'elle est complètement chargée tous les six mois afin d'en conserver la qualité. Dans le cas contraire, elle pourrait se détériorer.
- La batterie intégrée ne peut pas être démontée. Veuillez contacter le fabricant pour réparation si nécessaire.
- Installez la pile externe avant que la batterie intégrée s'épuise, sinon l'appareil risque de ne pas s'allumer.
- Assurez-vous que la température de la pile est comprise entre 0 °C et 45 °C lors de la charge.
- Ne jetez pas une pile au feu ou dans un four chaud, ni ne broyez mécaniquement ou découpez une pile, car cela pourrait engendrer une explosion.
- Ne laissez pas une batterie dans un environnement extrêmement chaud ou à faible pression, car vous encourez un risque d'explosion ou une fuite de liquide ou de gaz inflammable.
- Pendant la recharge des batteries, vérifiez qu'il n'y a aucun matériau inflammable à moins de 2 m du chargeur.
- NE placez pas l'appareil avec sa batterie ni la batterie uniquement à proximité de source de chaleur ou de flammes. Ne l'exposez pas à la lumière directe du soleil.
- NE laissez PAS la batterie à portée des enfants.
- N'avalez PAS la pile pour éviter les risques de brûlures chimiques.
- Ce produit contient une pile bouton. Si la pile bouton est avalée, celle-ci peut provoquer de graves brûlures internes en seulement 2 heures et entraîner la mort.
- Si le compartiment des piles ne peut pas être complètement refermé, cessez d'utiliser le produit et conservez-le hors de la portée des enfants.
- Si vous pensez que des piles ont été ingérées ou insérées à l'intérieur d'une partie du corps, consultez immédiatement un médecin.

Maintenance

- Si le produit ne fonctionne pas correctement, contactez votre revendeur ou le centre de service le plus proche. Nous n'assumerons aucune responsabilité concernant les problèmes causés par une réparation ou une opération de maintenance non autorisée.
- Assurez-vous que l'alimentation électrique a été coupée avant toute ouverture et réparation de l'appareil par un professionnel.
- Essuyez délicatement l'appareil à l'aide d'un chiffon propre imbibé d'une petite quantité d'éthanol, si nécessaire.
- Si l'appareil n'est pas utilisé conformément aux indications du fabricant, le dispositif de protection fourni par l'appareil peut être compromis.
- Nettoyez l'objectif à l'aide d'un chiffon doux et sec ou du papier essuie-tout pour éviter de le rayer.

Environnement d'exploitation

- Assurez-vous que l'environnement d'exploitation répond aux exigences de l'appareil. La température de fonctionnement doit être comprise entre -30 °C et 55 °C et l'humidité de fonctionnement entre 5 % et 95 %.
- N'exposez PAS l'appareil à de puissants rayonnements électromagnétiques ou à des environnements poussiéreux.
- N'orientez PAS l'objectif vers le soleil ou toute autre source de lumière vive.
- Placez l'appareil dans un endroit sec et bien aéré.
- Pendant l'utilisation de tout équipement générant un laser, veillez à ce que l'objectif de l'appareil ne soit pas exposé au faisceau laser, car il pourrait brûler.
- Évitez d'installer l'appareil sur une surface vibrante ou dans des lieux sujets aux chocs (vous risqueriez d'endommager l'appareil).
- Cet équipement n'est pas adapté à un usage dans les endroits où des enfants sont susceptibles d'être présents.

Urgence

Si de la fumée, des odeurs ou du bruit s'échappent de l'appareil, mettez immédiatement l'appareil hors tension et débranchez le câble d'alimentation, puis contactez un centre de réparation.

Laser

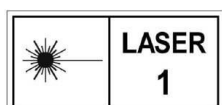

Pendant l'utilisation de tout équipement générant un laser, veillez à ce que l'objectif de l'appareil ne soit pas exposé au faisceau laser, car il pourrait brûler. Le rayonnement laser émis par l'appareil peut provoquer des blessures aux

yeux, des brûlures de la peau ou générer des substances inflammables. Avant d'activer la fonction de télémétrie laser, assurez-vous qu'aucune personne ni aucune substance inflammable ne se trouvent devant l'objectif du laser. Ne placez pas l'appareil à un endroit où des personnes mineures peuvent y accéder. La longueur d'onde est de 905 nm, la durée d'impulsion est de 35 ns et la puissance moyenne maximale de 2 mW. Selon les normes IEC 60825-1:2014, EN 60825-1:2014+A11:2021 et EN 50689:2021, ce produit laser est considéré comme un produit laser de classe 1 et produit laser grand public.

Adresse de fabrication

Logement 313, Unité B, Bâtiment 2, 399 Danfeng Road, Sous-district de Xixing, District de Binjiang, Hangzhou, Zhejiang 310052, Chine

Hangzhou Microimage Software Co., Ltd.

AVIS DE CONFORMITÉ : il est possible que les produits de la série thermique soient soumis à des contrôles d'exportation dans divers pays ou diverses régions, ce qui inclut, sans s'y limiter, les États-Unis, l'Union européenne, le Royaume-Uni ou d'autres pays membres de l'Arrangement de Wassenaar. Veuillez consulter votre expert professionnel en questions juridiques ou en conformité ou les autorités de votre gouvernement local pour toute exigence de permis d'exportation si vous prévoyez de transférer, d'exporter ou de réexporter des produits de la série thermique entre différents pays.



 Hikmicro Hunting.Global

 Hikmicro Hunting.Global

 HIKMICRO Outdoor

 HIKMICRO

 www.hikmicrotech.com

 support@hikmicrotech.com

UD38770B