

# Benutzerhandbuch

*Wärmebildfernrohr*

# ***NEOS-SERIE***

*V6.0.22 202605*



Kontaktieren Sie uns

# INHALT

<b>1</b>	<b>Überblick.....</b>	<b>1</b>
1.1	Hauptfunktion.....	1
1.2	Aufbau.....	1
<b>2</b>	<b>Vorbereitung .....</b>	<b>5</b>
2.1	Kabelanschluss .....	5
2.2	Akku einsetzen .....	5
2.2.1	Akku-Anleitung.....	5
2.2.2	Einsetzen der Batterien.....	6
2.3	Gerät auf Schiene montieren .....	6
2.4	Ein-/Ausschalten .....	8
2.5	Auto. Bildschirm aus .....	10
2.6	Beschreibung des Menüs .....	10
2.7	App-Verbindung.....	11
2.8	Firmware Status .....	12
2.8.1	Firmware-Status prüfen.....	12
2.8.2	Gerät aktualisieren.....	13
2.9	Nullstellung (Übersicht) .....	14
<b>3</b>	<b>Bildeinstellungen .....</b>	<b>15</b>
3.1	Dioptrien einstellen.....	15
3.2	Fokus einstellen.....	15
3.3	Helligkeit einstellen .....	16
3.4	Kontrast einstellen .....	16
3.5	Farbtemperatur einstellen.....	16
3.6	Schärfe einstellen.....	17
3.7	Szenenmodus auswählen.....	18
3.8	Paletten einstellen.....	19
3.8.1	Benutzerdefinierte aktivierte Paletten .....	19
3.8.2	Paletten umschalten.....	19
3.9	Digitalzoom einstellen.....	22
3.10	Defekte Pixel korrigieren.....	22
3.11	Bild-im-Bild-Modus einstellen .....	23
3.12	Neigungsskala einstellen.....	24
<b>4</b>	<b>Nullstellung.....</b>	<b>26</b>
4.1	Fadenkreuzmodus einstellen.....	26
4.2	Auswählen von Nullstellung von Profilen .....	26
4.3	Fadenkreuz festlegen.....	27
4.4	Fadenkreuz korrigieren .....	29
4.4.1	Fadenkreuz am Gerät korrigieren .....	29
4.4.2	Fadenkreuz über HIKMICRO Sight korrigieren .....	31
4.5	Ballistische Berechnung für die Jagd (LRF-Modell) .....	32

<b>5</b>	<b>Entfernung messen (LRF-Modell)</b> .....	<b>35</b>
<b>6</b>	<b>Allgemeine Einstellungen</b> .....	<b>38</b>
6.1	OSD einstellen .....	38
6.2	Bildstil festlegen.....	38
6.3	Markenlogo festlegen .....	39
6.4	Einbrennschutz.....	39
6.5	Stelle mit höchster Temperatur verfolgen .....	39
6.6	Erfassen und Video .....	40
6.6.1	Bild erfassen .....	40
6.6.2	Audio einstellen.....	41
6.6.3	Video aufnehmen.....	41
6.6.4	Video voraufzeichnen.....	42
6.6.5	Lokales Album .....	42
6.7	Dateien exportieren .....	43
6.7.1	Dateien über HIKMICRO Sight exportieren.....	43
6.7.2	Dateien über PC exportieren .....	44
<b>7</b>	<b>Systemeinstellungen</b> .....	<b>46</b>
7.1	Datum anpassen .....	46
7.2	Zeit synchronisieren.....	46
7.3	Sprache einstellen.....	47
7.4	Einheit einstellen .....	47
7.5	Gerätebildschirm an den PC übertragen.....	47
7.6	Passcode für Bildschirmsperre festlegen.....	48
7.6.1	Passcode aktivieren.....	48
7.6.2	Zugangscod ändern.....	49
7.7	Gerätedaten anzeigen .....	49
7.8	Gerät wiederherstellen .....	50
7.9	Gerät zurücksetzen .....	50
<b>8</b>	<b>Häufig gestellte Fragen</b> .....	<b>51</b>
8.1	Warum ist der Bildschirm ausgeschaltet? .....	51
8.2	Das Bild ist nicht scharf, wie kann es eingestellt werden? .....	51
8.3	Aufnahme oder Aufzeichnung schlägt fehl. Welches Problem liegt vor?.....	51
8.4	Warum erkennt der PC das Gerät nicht?.....	51

# 1 Überblick

Das Wärmebild-Spektiv HIKMICRO NEOS ist mit einer verschlusslosen Technologie und dem neuesten Sync Pro-Algorithmus ausgestattet, der auch in schwierigen Situationen eine hervorragende Zielgenauigkeit gewährleistet. Mit seinem kompakten und leichten Design bietet NEOS auch eine hervorragende Tragbarkeit, insbesondere bei ausgedehnten Jagdausflügen.

## 1.1 Hauptfunktion

- **HSIS (HIKMICRO Shutterloses Bildsystem):** NEOS unterstützt die verschlusslose Technologie. Es handelt sich um einen dynamischen Lernprozess ohne Verlust der Bildqualität. Dies macht regelmäßige Kalibrierungspausen überflüssig und stellt sicher, dass Sie im Einsatz nie einen kritischen Moment verpassen.
- **Zoom Pro:** Es handelt sich um einen Deep-Learning-Algorithmus, der auf der Analyse zahlreicher Bilder von Jagdszenen basiert und zu hervorragenden Bildern mit höherem Signal-Rausch-Verhältnis und beeindruckenden Details führt. Ausgestattet mit leistungsstarker Hardware, gewährleistet NEOS maximale Bildoptimierung in Verbindung mit dem digitalen Zoom.
- **Laserentfernungsmessung (für LRF-Modell):** Der integrierte Laserentfernungsmesser zeigt die genaue Entfernung zwischen dem Ziel und der Beobachungsposition an.
- **Nullstellung:** Das Fadenkreuz hilft, das Ziel schnell und genau anzuvisieren. Siehe *Nullstellung*.
- **App-Verbindung:** Das Gerät kann Fotos aufnehmen, Videos aufzeichnen und Einstellungen über die HIKMICRO Sight App vornehmen, nachdem es über einen Hotspot Ihrem Smartphone verbunden wurde.

## 1.2 Aufbau



### Hinweis

- Das Aussehen des LRF-Modells unterscheidet sich vom Nicht-LRF-Modell. Bitte nehmen Sie das tatsächliche Produkt als Referenz.
  - Die Bilder in diesem Handbuch dienen nur der Veranschaulichung. Das tatsächliche Produkt kann anders aussehen.
-



Abbildung 1-1 Aussehen des Nicht-LRF-Modells





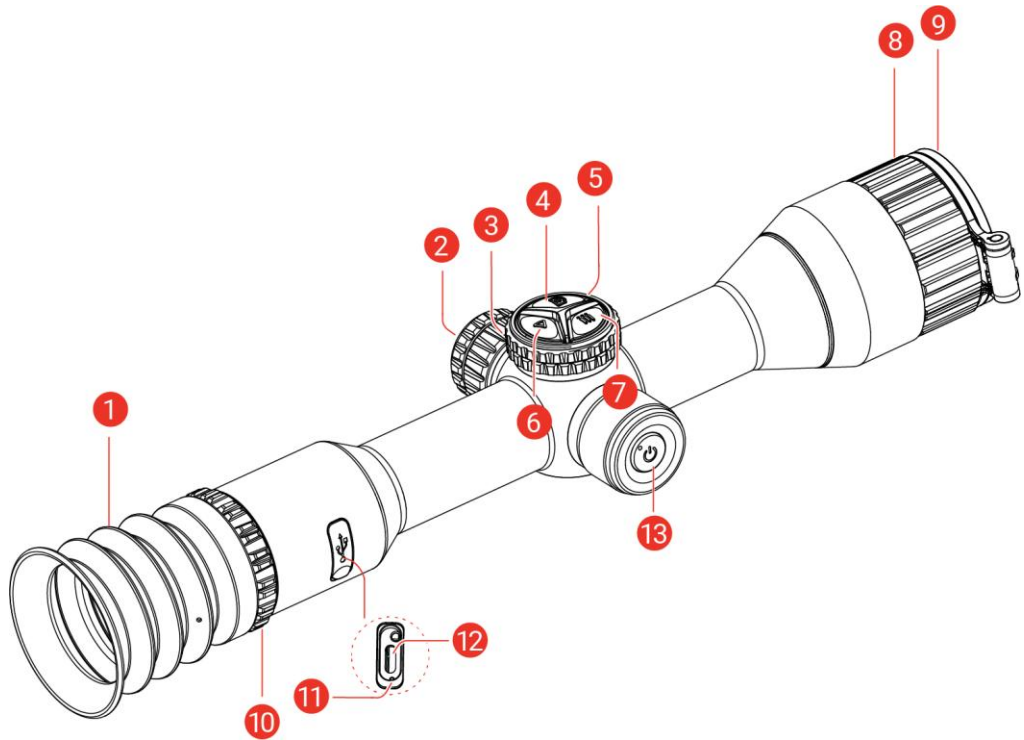

Abbildung 1-2 Aussehen des LRF-Modells



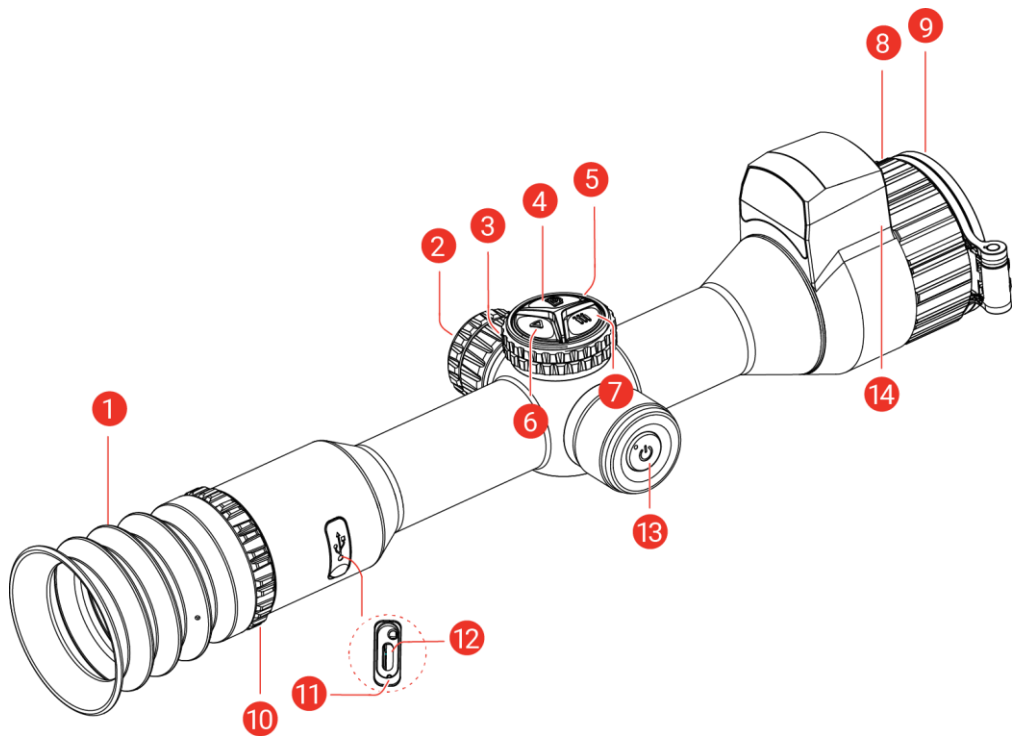

Tabelle 1-1 Beschreibung der Komponenten

Nr.	Komponente	Beschreibung
1	Okular	Das dem Auge am nächsten liegende Teil, um das Ziel zu sehen.
2	Akkufach	Zum Halten der Akkus.
3	Rad	<b>Nicht-Menümodus:</b> Drehen, um Digitalzoom umzuschalten. <b>Menümodus:</b> Drehen, um nach oben/unten zu wechseln.
4	 Aufnahmetaste	<ul style="list-style-type: none"> <li>● Drücken: Schnappschüsse aufnehmen.</li> <li>● Gedrückt halten: Starten/stoppen der Videoaufnahme.</li> </ul>
5	Mikrofon	Zum aufnehmen von audio.
6	 Laser-Taste/FFC-Taste	<p><b>Für LRF-Modell</b></p> <ul style="list-style-type: none"> <li>● Drücken: Die Laser-Entfernungsmessung einschalten.</li> <li>● Doppelklick: Die Laser-Entfernungsmessung ausschalten.</li> <li>● Gedrückt halten: Ungleichmäßigkeit der Anzeige korrigieren (FFC).</li> </ul> <p><b>Für Nicht-LRF-Modell</b> Gedrückt halten, um die Ungleichmäßigkeit der Anzeige (FFC) zu korrigieren.</p>
7	 Menü-Taste	<p><b>Nicht-Menümodus:</b></p> <ul style="list-style-type: none"> <li>● Drücken: Paletten umschalten.</li> <li>● Gedrückt halten: Rufen Sie das Menü auf.</li> </ul> <p><b>Menümodus:</b></p> <ul style="list-style-type: none"> <li>● Drücken: Parameter bestätigen/einstellen.</li> <li>● Gedrückt halten: Speichern und Menü verlassen.</li> </ul>
8	Fokusring	Stellen Sie den Fokus ein, um die Ziele klar zu erkennen.
9	Wärmebildobjektiv	Für Wärmebildaufnahmen.
10	Dioptrieneinstellring	Stellt die Dioptrieneinstellung ein
11	Ladezustandsanzeige	Zeigt den Ladestatus des Geräts an. <ul style="list-style-type: none"> <li>● Blinkt rot und grün: Es ist ein Fehler aufgetreten.</li> </ul>

Nr.	Komponente	Beschreibung
		<ul style="list-style-type: none"> <li>● Durchgehend rot: Ladezyklus.</li> <li>● Leuchtet Grün: Vollständig aufgeladen.</li> </ul>
12	Type-C-Schnittstelle	Zum Anschließen des Geräts an die Stromversorgung oder zum Übertragen von Daten mit einem Type-C-Kabel.
13	 Ein/Aus-Taste	<ul style="list-style-type: none"> <li>● Drücken: Standby-Modus/Gerät aufwecken.</li> <li>● Gedrückt halten: Ein-/Ausschalten.</li> </ul>
14*	Laser-Entfernungsmesser (LRF-Modell)	Messen Sie die Entfernung zum Ziel mit dem Laser.
4 + 6	Aufnahmetaste + Laser-/FCC-Taste	Gedrückt halten, um das Rad zu sperren/entsperren.



### Hinweis

- Die Betriebsanzeige leuchtet rot, wenn das Gerät eingeschaltet ist.
  - Wenn Sie bei aktivierter Funktion „Auto. Bildschirm aus“  drücken, um in den Standby-Modus zu wechseln, können Sie für das Aufwecken des Geräts dieses auch neigen oder drehen. Im Abschnitt Auto. Bildschirm aus erhalten Sie Informationen zu den detaillierten Abläufen.
  - Wenn das Rad gesperrt/entsperrt ist, wird das Symbol  /  angezeigt.
  - Nur  und  sind wirksam, wenn das Rad gesperrt ist.
-

## 2 Vorbereitung

### 2.1 Kabelanschluss

Verbinden Sie Gerät und Netzadapter über ein USB-Type-C-Kabel, um das Gerät mit Strom zu versorgen. Alternativ können Sie das Gerät mit einem PC verbinden, um Dateien zu exportieren.







Abbildung 2-1 Kabelanschluss

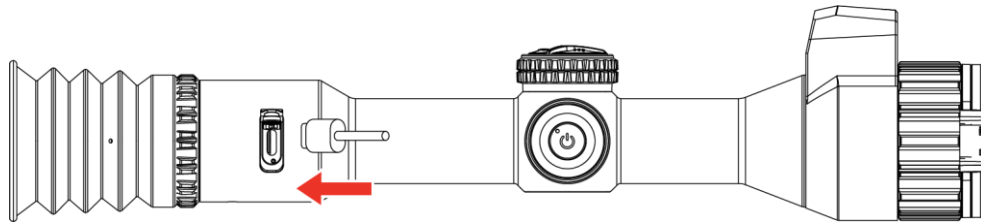

#### Hinweis

- Laden Sie das Gerät vor der ersten Verwendung mehr als 4 Stunden lang auf.
- Nur der eingebaute Akku wird über das Typ-C-Kabel aufgeladen. Verwenden Sie das mitgelieferte Netzteil zum Aufladen des Akkus.
- Die Priorität für die Stromversorgung liegt zunächst beim externen Akku, gefolgt vom eingebauten Akku.
-   oben auf dem Akkusymbol  /  auf dem Bildschirm bedeutet, dass das Gerät derzeit über den integrierten Akku/einen externen Akku mit Strom versorgt wird.

---

## 2.2 Akku einsetzen

### 2.2.1 Akku-Anleitung

- Nehmen Sie den externen Akku heraus, wenn das Gerät längere Zeit nicht benutzt wird.
- Im Lieferumfang des Geräts sind ein externer wiederaufladbarer 18650-Akku und ein integrierter wiederaufladbarer Lithium-Ionen-Akku enthalten.
- Die Größe des externen Akkus sollte 19 mm × 70 mm betragen, die Nennspannung liegt bei 3,635 V und die Akkukapazität bei 3300 mAh.
- Die Größe des eingebauten Akkus sollte 23 mm × 67 mm betragen, die Nennspannung liegt bei 3,635 V und die Akkukapazität bei 3350 mAh.

## 2.2.2 Einsetzen der Batterien

Setzen Sie die Akkus in das Akkufach ein.

### *Schritte*

1. Drehen Sie die Batterieabdeckung gegen den Uhrzeigersinn, um sie zu lösen.



Abbildung 2-2 Abdeckung lösen

2. Setzen Sie den Akku in das Akkufach mit dem Pluspol nach innen zeigend ein.

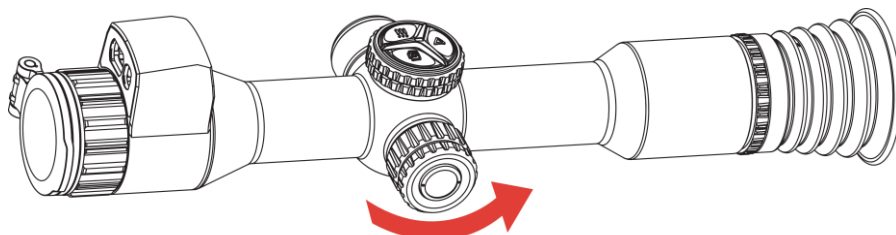

Abbildung 2-3 Einlegen der Batterie

3. Drehen Sie den Akkufachdeckel im Uhrzeigersinn, um ihn zu fixieren.

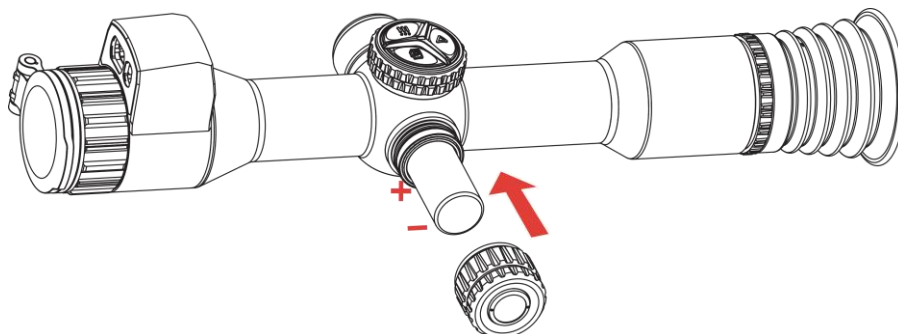

Abbildung 2-4 Abdeckung festziehen

## 2.3 Gerät auf Schiene montieren

### *Schritte*

1. Schrauben Sie den oberen Ring mit einem Inbusschlüssel ab.

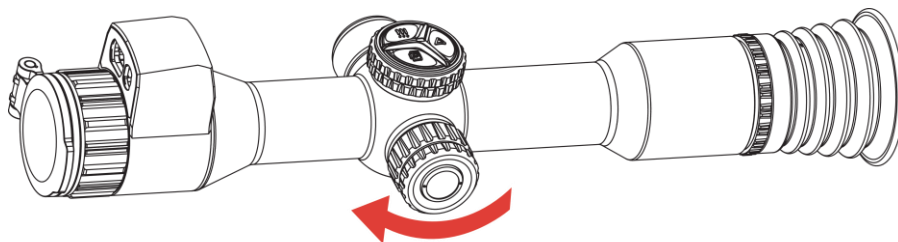

Abbildung 2-5 Schrauben Sie den oberen Ring auf

2. Legen Sie das Gerät in die untere Hälfte des Rings und richten Sie die oberen Löcher auf die unteren Löcher aus.

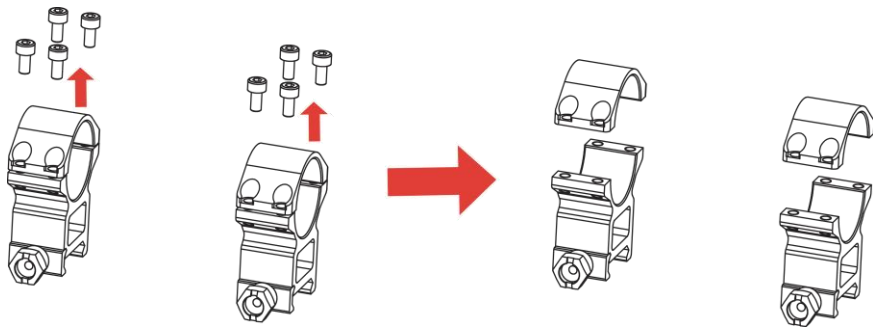

Abbildung 2-6 Legen Sie das Gerät in den Ring

3. Schrauben einlegen und anziehen.

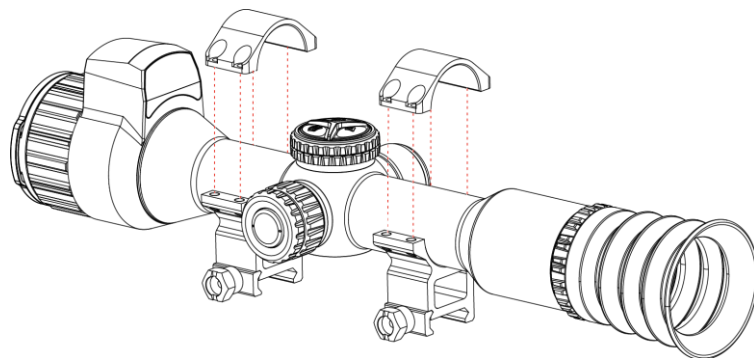

Abbildung 2-7 Festziehen der Schrauben

4. Lösen Sie die Schrauben an der unteren Hälfte des Rings.

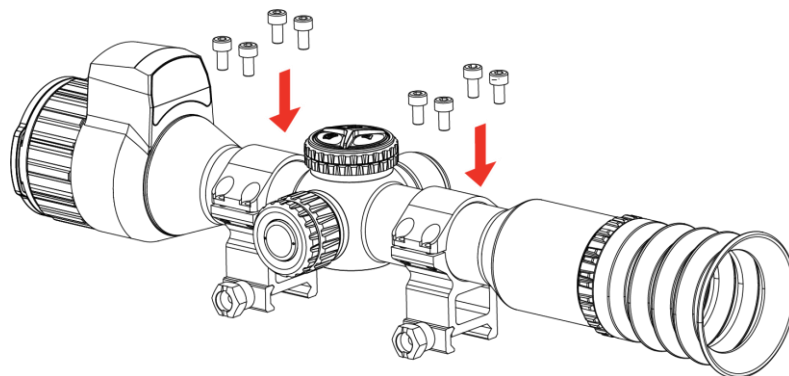

Abbildung 2-8 Schrauben lösen

5. Befestigen Sie die untere Hälfte des Rings an der Schiene und ziehen Sie die Schrauben am Ring fest. Stellen Sie sicher, dass das Gerät waagrecht bleibt.



Abbildung 2-9 Festziehen der Schrauben

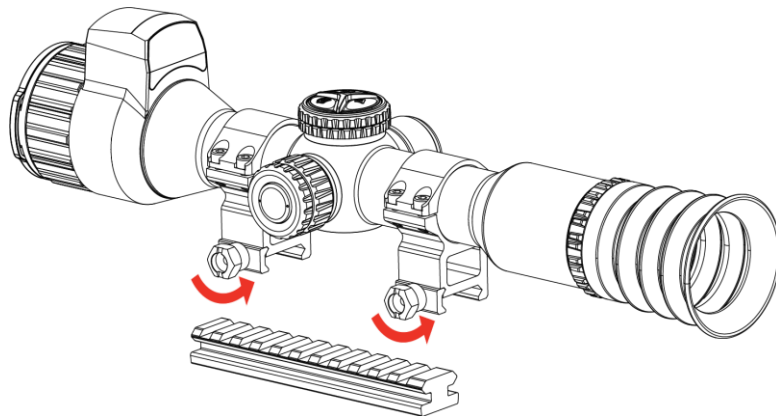

### Hinweis

- Der Ring kann je nach Modell variieren. Informieren Sie sich bitte am jeweiligen Produkt.
  - Bitte erwerben Sie den Ring separat.
  - Reinigen Sie den Gerätesockel und die Schiene mit einem fusselfreien Tuch.
- 

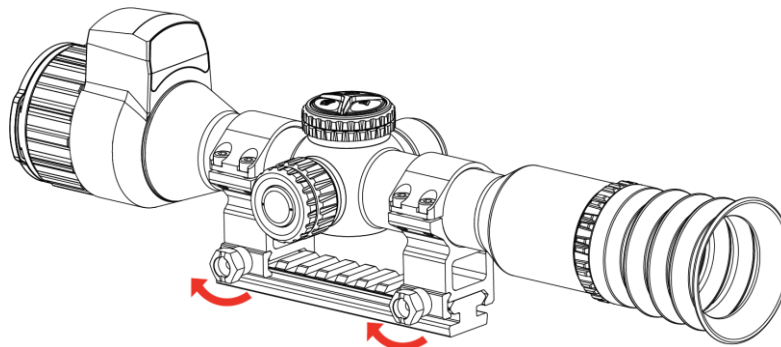
## 2.4 Ein-/Ausschalten

### Einschalten

Wenn das Gerät an einen Netzadapter angeschlossen ist oder die Batterieleistung ausreicht, halten Sie  gedrückt, um das Gerät einzuschalten.

## Ausschalten

Wenn das Gerät eingeschaltet ist, halten Sie  gedrückt, um es auszuschalten.









### Hinweis

- Beim Ausschalten des Geräts wird ein Countdown zum Ausschalten angezeigt. Sie können eine beliebige Taste drücken, um den Countdown zu unterbrechen und das Ausschalten abubrechen.
  - Die automatische Abschaltung bei niedrigem Batteriestand kann nicht abgebrochen werden.
- 

## Automatische Abschaltung







Sie können die Zeit zur automatischen Abschaltung für Ihr Gerät festlegen.

### Schritte

1. Halten Sie  gedrückt, um das Menü aufzurufen.
  2. Gehen Sie zu  **Erweiterte Einstellungen**.
  3. Drehen Sie das Rad, um die Option  auszuwählen, und drücken Sie auf , um die Konfigurationsoberfläche aufzurufen.
  4. Drehen Sie das Rad, um die gewünschte Zeit für das Ausschalten auszuwählen, und drücken Sie zum Bestätigen auf .
  5. Halten Sie  zum Speichern und Verlassen gedrückt.
- 



### Hinweis







- Sie können den Akkustand dem Akkusymbol entnehmen.  bedeutet, dass der Akku vollständig geladen ist,  /  bedeutet, dass der Akkustand niedrig ist,  bedeutet, dass der Akku nicht ordnungsgemäß geladen wird, und  /  bedeutet, dass der Akku nicht eingelegt ist, nicht erkannt wird oder leer ist.
  - Wenn der Hinweis „Akku schwach“ angezeigt wird, laden Sie den Akku auf.
  - Die automatische Abschaltung wird nur wirksam, wenn das Gerät in den Standby-Modus wechselt und nicht mit der HIKMICRO Sight-App verbunden ist.
-

- Der Countdown für die automatische Abschaltung beginnt erneut, wenn das Gerät wieder in den Standby-Modus wechselt oder neu gestartet wird.
- 

## 2.5 Auto. Bildschirm aus

Die Funktion „Auto. Bildschirm aus“ verdunkelt den Bildschirm, um Energie zu sparen und die Akkulaufzeit zu verlängern.

### *Schritte*

1. „Auto. Bildschirm aus“ aktivieren.
  - 1) Halten Sie  gedrückt, um das Menü aufzurufen.
  - 2) Gehen Sie zu  **Erweiterte Einstellungen** und drehen Sie das Rad, um  auszuwählen.  
Drücken Sie , um „Auto. Bildschirm aus“ zu aktivieren.
  - 3) Halten Sie  zum Speichern der Einstellungen und zum Verlassen gedrückt.
2. Verwenden Sie eine der folgenden Methoden, um das Gerät bei eingeschaltetem Display in den Standby-Modus zu versetzen:
  - Neigen Sie das Gerät um mehr als 70 ° nach unten.
  - Drehen Sie das Gerät horizontal um mehr als 45°.
  - Halten Sie das Gerät still und bewegen Sie es 5 Minuten lang nicht.
3. Verwenden Sie eine der folgenden Methoden, um bei ausgeschaltetem Display das Gerät aufzuwecken:
  - Neigen Sie das Gerät von 0 ° bis 60 ° abwärts oder aufwärts.
  - Drehen Sie das Gerät horizontal von 0° bis 40°.
  - Drücken Sie , um das Gerät aufzuwecken.

## 2.6 Beschreibung des Menüs

Halten Sie in der Live-Ansichtsoberfläche  gedrückt, um das Menü anzuzeigen.



Abbildung 2-10 Geräte-Menü (runder Bildschirmstil)



Abbildung 2-11 Geräte-Menü (quadratischer Bildschirmstil)

## 2.7 App-Verbindung

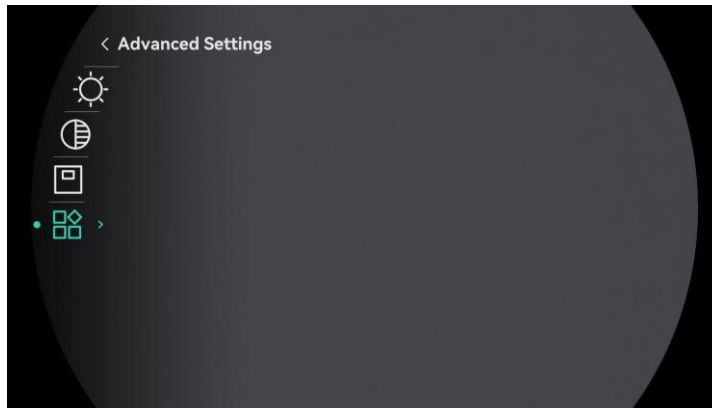
Verbinden Sie das Gerät mit der HIKMICRO Sight -App über Hotspot. Anschließend können Sie auf Ihrem Smartphone Fotos aufnehmen, Videos aufzeichnen oder Einstellungen konfigurieren.

### *Bevor Sie beginnen*

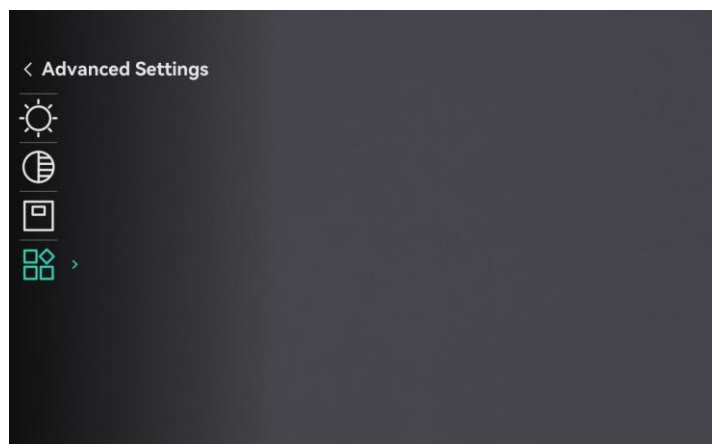
Bestätigen Sie, dass der **Fernsteuerungszugriff** auf dem Gerät aktiviert ist.

Halten Sie ☰ gedrückt, um das Menü zu öffnen und gehen Sie zu **Erweiterte Einstellungen > Fernsteuerungszugriff**.

### *Schritte*





1. Suchen Sie nach HIKMICRO Sight im App Store (iOS-System) oder bei Google Play™ (Android-System), um die App herunterzuladen oder scannen Sie den QR-Code, um die App herunterzuladen und zu installieren.



Android



iOS

2. Halten Sie  gedrückt, um das Menü aufzurufen.
3. Gehen Sie zu  **Erweiterte Einstellungen** und drehen Sie das Rad, um  auszuwählen.
4. Drücken Sie  um die Einstellungsoberfläche aufzurufen.
5. Drehen Sie das Rad, um **Hotspot** auszuwählen. Die Hotspot-Funktion ist aktiviert und das Hotspot-Passwort wird angezeigt.
6. Aktivieren Sie das WLAN Ihres Smartphones ein und verbinden Sie sich mit dem Hotspot.
  - Hotspot-Name: HIKMICRO\_Seriennummer
  - Hotspot-Passwort: Gehen Sie im Menü auf **Hotspot**, um das Passwort zu überprüfen.
7. Öffnen Sie die App und bestätigen Sie den PIN-Code für die Verbindung auf dem Gerät, um Ihr Telefon mit dem Gerät zu verbinden. Sie können die Menüoberfläche des Geräts auf Ihrem Smartphone anzeigen.



### Hinweis

- Wenn das Gerät mit Ihrem Telefon verbunden ist, können Sie das Hotspot-Passwort über die HIKMICRO Sight App ändern.
  - Das Hotspot-Passwort wird aktualisiert, wenn Sie das Gerät zurücksetzen (siehe **Gerät zurücksetzen**). In diesem Fall müssen Sie die Verbindung zum Geräte-Hotspot erneut herstellen.
  - Der Hotspot wird ausgeschaltet, wenn mehr als 10 Minuten lang keine Verbindung besteht.
- 

## 2.8 Firmware Status

### 2.8.1 Firmware-Status prüfen

#### *Schritte*

1. Öffnen Sie HIKMICRO Sight und verbinden Sie Ihr Gerät mit der App.

2. Prüfen Sie, ob eine Upgrade-Aufforderung im Geräteverwaltungsmenü angezeigt wird. Wird keine angezeigt, ist die Firmware auf dem neuesten Stand. Andernfalls ist die Firmware nicht die neueste Version.



Abbildung 2-12 Firmware-Status prüfen

3. (Optional) Wenn die Firmware nicht die neueste Version ist, aktualisieren Sie das Gerät. Siehe **Gerät aktualisieren**.

### 2.8.2 Gerät aktualisieren

#### Gerät über HIKMICRO Sight aktualisieren

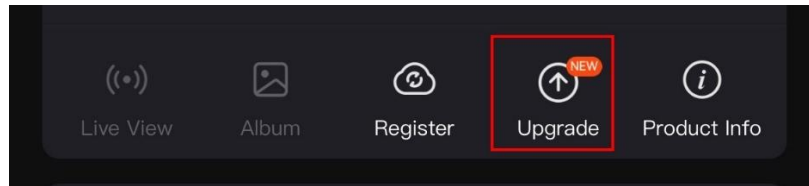
##### *Schritte*

1. Öffnen Sie HIKMICRO Sight und verbinden Sie Ihr Gerät mit der App.
2. Tippen Sie auf die Upgrade-Aufforderung, um die Firmware-Upgrade-Schnittstelle aufzurufen.
3. Tippen Sie zum Starten der Aktualisierung auf **Aktualisieren**.



##### **Hinweis**

Der Aktualisierungsvorgang kann aufgrund von App-Updates variieren. Bitte nehmen Sie die aktuelle App-Version als Referenz.



---

#### Gerät per PC aktualisieren

##### *Bevor Sie beginnen*

Bitte besorgen Sie sich zuerst das Aktualisierungspaket.

##### *Schritte*

1. Halten Sie ☰ gedrückt, um das Menü aufzurufen.
2. Gehen Sie zu  **Erweiterte Einstellungen** und drehen Sie das Rad, um  auszuwählen.
3. Drücken Sie ☰, um die Konfigurationsschnittstelle aufzurufen.
4. Drehen Sie das Rad, um **USB-Flash-Laufwerk** auszuwählen.

5. Schließen Sie das Gerät mit dem mitgelieferten Kabel an Ihren PC an.
  6. Öffnen Sie den erkannten Datenträger, kopieren Sie die Aktualisierungsdatei und fügen Sie sie dem Stammverzeichnis des Geräts hinzu.
  7. Trennen Sie das Gerät von Ihrem PC.
  8. Starten Sie das Gerät neu, und es wird automatisch aktualisiert. Der Aktualisierungsvorgang wird im Hauptmenü angezeigt.
- 



### Achtung

Achten Sie darauf, dass das Gerät während der Übertragung des Aktualisierungspakets mit dem PC verbunden ist. Andernfalls kann es zu unnötigen Aktualisierungsfehlern, Schäden an der Firmware usw. kommen.

---

## 2.9 Nullstellung (Übersicht)

Sie können das Fadenkreuz aktivieren, um die Position des Ziels anzuzeigen. Funktionen wie Freeze und Zoom helfen Ihnen, das Fadenkreuz noch genauer einzustellen. Siehe **Nullstellung** für detaillierte Anweisungen.



Abbildung 2-13 Nullstellung

## 3 Bildeinstellungen

### 3.1 Dioptrien einstellen

#### *Schritte*

1. Schalten Sie das Gerät ein.
2. Öffnen Sie den Objektivdeckel.
3. Halten Sie das Gerät und achten Sie darauf, dass das Okular Ihr Auge abdeckt.
4. Stellen Sie den Ring zum Anpassen der Dioptrien ein, bis die OSD-Informationen oder das Bild scharf sind.



Abbildung 3-1 Dioptrien einstellen



#### **Hinweis**

Berühren Sie beim Einstellen der Dioptrien NICHT die Objektivoberfläche, um eine Verschmutzung des Objektivs zu vermeiden.

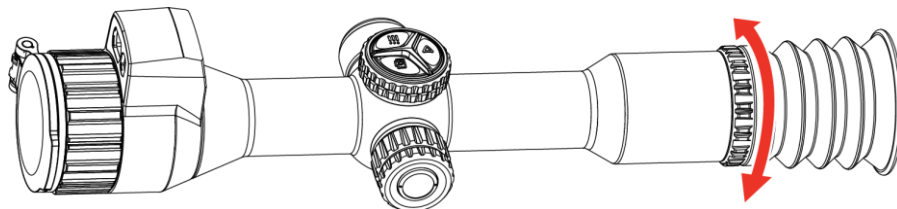
---

### 3.2 Fokus einstellen

#### *Schritte*

1. Schalten Sie das Gerät ein.
2. Halten Sie das Gerät und achten Sie darauf, dass das Okular Ihr Auge abdeckt.
3. Stellen Sie den Fokusring ein, bis das Bild scharf ist.



Abbildung 3-2 Fokus einstellen



#### Hinweis



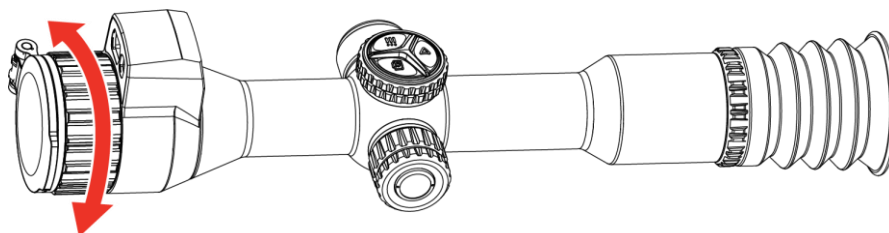

Berühren Sie bei der Scharfstellung nicht die Objektivoberfläche, um eine Verschmutzung des Objektivs zu vermeiden.

---

### 3.3 Helligkeit einstellen





Sie können die Bildschirmhelligkeit über das Menü einstellen.

#### *Schritte*

1. Halten Sie  gedrückt, um das Menü aufzurufen.
2. Drehen Sie das Rad, um die Option  auszuwählen, und drücken Sie zur Bestätigung auf .
3. Drehen Sie das Rad, um die Anzegehelligkeit anzupassen.
4. Halten Sie  gedrückt, um die Einstellungen zu speichern und den Vorgang zu beenden.





### 3.4 Kontrast einstellen

#### *Schritte*

1. Halten Sie  gedrückt, um das Menü aufzurufen.
2. Drehen Sie das Rad, um die Option  auszuwählen, und drücken Sie zur Bestätigung auf .
3. Drehen Sie das Rad, um den Kontrast einzustellen.
4. Halten Sie  gedrückt, um die Einstellungen zu speichern und den Vorgang zu beenden.

### 3.5 Farbtemperatur einstellen

#### *Schritte*

1. Halten Sie  gedrückt, um das Menü aufzurufen.
2. Gehen Sie zu  **Erweiterte Einstellungen**, drehen Sie das Rad, um  auszuwählen, und drücken Sie zum Bestätigen auf .

3. Drehen Sie das Rad, um einen Farbton auszuwählen. Sie können zwischen **Warm** und **Kalt** wählen.
4. Halten Sie  zum Speichern und Verlassen gedrückt.



Abbildung 3-3 Warmer Tone



Abbildung 3-4 Kalter Ton

## 3.6 Schärfe einstellen

### *Schritte*





1. Halten Sie  gedrückt, um das Menü aufzurufen.
2. Gehen Sie zu  **Erweiterte Einstellungen**, drehen Sie das Rad, um  auszuwählen, und drücken Sie zum Bestätigen auf .
3. Drehen Sie das Rad, um die Schärfe einzustellen.
4. Halten Sie  zum Speichern der Einstellungen und zum Verlassen gedrückt.



Abbildung 3-5 Schärfe 1









Abbildung 3-6 Schärfe 5

## 3.7 Szenenmodus auswählen

Sie können eine geeignete Szene entsprechend der tatsächlich verwendeten Szene auswählen, um den Anzeigeeffekt zu verbessern.

### *Schritte*





1. Halten Sie  gedrückt, um das Menü aufzurufen.
2. Gehen Sie zu  **Erweiterte Einstellungen**, drehen Sie das Rad, um  auszuwählen, und drücken Sie zum Bestätigen auf .
3. Drehen Sie das Rad, um den Szenenmodus zu wechseln und drücken Sie zum Bestätigen auf 
  - **Beobachtung:** Für normale Szenen wird der Beobachtungsmodus empfohlen.
  - **Erkennung:** Für die Jagdumgebung wird der Erkennungsmodus empfohlen.
4. Halten Sie  gedrückt, um die Einstellungen zu speichern und den Vorgang zu beenden.

## 3.8 Paletten einstellen

Sie können verschiedene Farbpaletten auswählen, um die gleiche Szene mit unterschiedlichen Effekten anzuzeigen.

### 3.8.1 Benutzerdefinierte aktivierte Paletten

#### *Schritte*

1. Halten Sie  gedrückt, um das Menü aufzurufen.
2. Gehen Sie zu  **Erweiterte Einstellungen**, drehen Sie das Rad, um  auszuwählen, und drücken Sie zum Bestätigen auf .
3. Drehen Sie das Rad, um die gewünschte(n) Farbpalette (n) auszuwählen, und drücken Sie auf , um sie zu aktivieren.



#### **Hinweis**

Es muss mindestens eine Farbpalette aktiviert werden.

---

4. Halten Sie  gedrückt, um die Einstellungen zu speichern und den Vorgang zu beenden.

### 3.8.2 Paletten umschalten

- LRF-Modell: Drücken Sie in der Live-Ansicht , um zwischen den ausgewählten Farbpaletten zu wechseln.

#### **Weißglühend**

Der heiße Bereich ist in der Ansicht hell gefärbt. Je höher die Temperatur ist, desto heller ist die Farbe.



#### **Schwarzglühend**

Der heiße Bereich ist in der Ansicht dunkel gefärbt. Je höher die Temperatur ist, desto dunkler ist die Farbe.



### Rotglühend

Der heiße Bereich ist in der Ansicht rot gefärbt. Je höher die Temperatur ist, desto rotstichiger ist die Farbe.



### Fusion

Das Bild wird von hoher Temperatur zu niedriger Temperatur gehend von weiß, gelb, rot, rosa bis violett eingefärbt.



**Rot einfarbig**

Das gesamte Bild ist rot gefärbt. Je höher die Temperatur ist, desto heller ist die Farbe.



**Grün einfarbig**







Das gesamte Bild ist grün gefärbt. Je höher die Temperatur ist, desto heller ist die Farbe.



## 3.9 Digitalzoom einstellen

Mit dieser Funktion können Sie das Bild zoomen und herauszoomen. Drehen Sie in der Live-Ansicht-Oberfläche das Rad, um das Digitalzoomverhältnis zu ändern.

### *Schritte*

1. Halten Sie  gedrückt, um das Menü aufzurufen.
2. Gehen Sie zu  **Erweiterte Einstellungen** und drehen Sie das Rad, um  auszuwählen.
3. Drücken Sie auf , um die Einstellungsoberfläche aufzurufen, und drehen Sie das Rad, um  auszuwählen.
4. Drücken Sie , um die Einstellungsoberfläche aufzurufen, und drehen Sie das Rad, um den Zoom-Schritt festzulegen.
5. Halten Sie  zum Speichern der Einstellungen und zum Verlassen gedrückt.
6. Drehen Sie das Rad in der Live-Ansicht, um den Digitalzoom des Geräts zu wechseln.







### **Hinweis**

- Wenn Sie das digitale Zoom-Verhältnis umschalten, wird auf der linken Seite die aktuelle Vergrößerung angezeigt.
  - Das Zoomverhältnis kann je nach Modell variieren. Bitte nehmen Sie das tatsächliche Produkt als Referenz.
- 

## 3.10 Defekte Pixel korrigieren

Das Gerät kann defekte Pixel auf dem Bildschirm korrigieren, die nicht wie erwartet funktionieren.

### *Schritte*

1. Halten Sie  gedrückt, um das Menü aufzurufen.
2. Gehen Sie zu  **Erweiterte Einstellungen**, drehen Sie das Rad, um  **DPC** auszuwählen und drücken Sie zum Bestätigen auf .



3. Drücken Sie  um die X- oder Y-Achse auszuwählen. Drehen Sie dann das Rad, um die Koordinaten einzustellen, bis der Cursor den toten Pixel erreicht.



### Hinweis

Wenn Sie X-Achse auswählen, bewegt sich der Cursor nach links und rechts. Wenn Sie Y-Achse auswählen, bewegt sich der Cursor auf und ab.

---

4. Drücken Sie zweimal , um das tote Pixel zu korrigieren.
5. Halten Sie  zum Speichern und Verlassen gedrückt.







### Hinweis

- Das ausgewählte fehlerhafte Pixel kann vergrößert werden, um es besser zu sehen.
  - Wenn das OSD im Display das defekte Pixel blockiert, bewegen Sie den Cursor zu dem Pixel. Damit führt das Gerät automatisch eine Spiegelung durch.
- 

## 3.11 Bild-im-Bild-Modus einstellen

### *Schritte*

1. Halten Sie  gedrückt, um das Menü aufzurufen.
2. Drehen Sie das Rad, um  auszuwählen, und drücken Sie auf , um die Option zu aktivieren. Details werden in der oberen Mitte der Oberfläche angezeigt.
3. Halten Sie  zum Verlassen gedrückt.

Bei aktivierter BiB-Funktion folgt die BiB-Ansichtsausrichtung der folgenden Priorität: ballistischer Berechnungsempfehlung für den Zielpunkt > Fadenkreuzmitte > Fadenkreuz für Lasermessung > Live-Ansichtsausrichtung.

- Wenn die ballistische Berechnung aktiviert ist, wird die BiB-Ansicht auf den empfohlenen Zielpunkt zentriert.
- Wenn die ballistische Berechnung deaktiviert und das Fadenkreuz aktiviert ist, wird die BiB-Ansicht auf die Fadenkreuzmitte zentriert.
- Wenn das Fadenkreuz und die ballistische Berechnung deaktiviert und die Lasermessung aktiviert sind, zentriert sich die BiB-Ansicht auf das Fadenkreuz für Lasermessung.

- Wenn das Fadenkreuz, die ballistische Berechnung und die Lasermessung deaktiviert sind, zeigt die BiB-Ansicht den Mittelpunkt der Live-Ansicht detailliert an.



Abbildung 3-7 Bild-im-Bild-Modus







### Hinweis

- Ist die BiB-Funktion aktiviert, wird nur die BiB-Ansicht vergrößert, wenn Sie den digitalen Zoomfaktor einstellen.
  - Das Zoomverhältnis wird beim Einstellen des Digitalzooms vorübergehend in der BiB-Ansicht angezeigt.
  - Ballistische Berechnung und Lasermessung sind nur beim LRF-Modell verfügbar.
- 

## 3.12 Neigungsskala einstellen

Sie können die Neigungsskala aktivieren, um den Neigungswinkel des Geräts in der Live-Ansicht anzuzeigen.

### *Schritte*

1. Halten Sie  gedrückt, um das Menü aufzurufen.
2. Gehen Sie zu  **Erweiterte Einstellungen** und drehen Sie das Rad, um  auszuwählen.
3. Drücken Sie auf , um die Neigungsskala zu aktivieren.
4. Halten Sie  zum Speichern und Verlassen gedrückt.







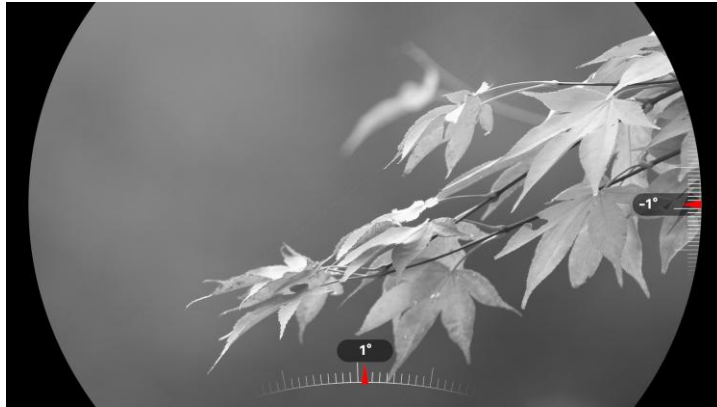

Abbildung 3-8 Abstandsskala

## 4 Nullstellung

### 4.1 Fadenkreuzmodus einstellen

Sie können je nach Ihren Vorlieben und den verschiedenen Situationen einen Fadenkreuzmodus auswählen.

#### *Schritte*

1. Halten Sie  gedrückt, um das Menü aufzurufen.
2. Gehen Sie zu  **Erweiterte Einstellungen** und drehen Sie das Rad, um  auszuwählen.
3. Drücken Sie , um die Einstellungsoberfläche aufzurufen, und drehen Sie es, um einen Fadenkreuzmodus auszuwählen.
  - **Zentrales Fadenkreuz:** Dieser Modus zentriert das Fadenkreuz beim Umschalten des digitalen Zoomverhältnisses, wobei das Fadenkreuz und das gezoomte Bild in die Mitte des Displays verschoben werden.
  - **Festes Fadenkreuz:** Dieser Modus zentriert das Fadenkreuz beim Umschalten des digitalen Zoomfaktors, wobei die Position des Fadenkreuzes unverändert bleibt.
4. Halten Sie  zum Speichern und Verlassen gedrückt.



#### **Hinweis**





- Beim Umschalten des Fadenkreuzmodus wird das aktuelle Zoomverhältnis auf den Mindestwert zurückgesetzt.
  - Das anfängliche kontinuierliche Zoomverhältnis im zentralen Fadenkreuzmodus beträgt etwa das 2× desjenigen im festen Fadenkreuzmodus.
  - Das Zoomverhältnis kann je nach Modell variieren. Bitte nehmen Sie das tatsächliche Produkt als Referenz.
- 

### 4.2 Auswählen von Nullstellung von Profilen

Sie können die Fadenkreuzeinstellungen für verschiedene Situationen konfigurieren und in Nullstellungsprofilen speichern.

#### *Schritte*

1. Halten Sie  gedrückt, um das Menü aufzurufen.

2. Gehen Sie zu  **Erweiterte Einstellungen** und drehen Sie das Rad, um  auszuwählen.
3. Drücken Sie  um die Einstellungsoberfläche aufzurufen, und drehen Sie es, um ein Nullstellungsprofil auszuwählen.
4. Halten Sie  zum Speichern und Verlassen gedrückt.



### Hinweis

Es gibt insgesamt 5 Nullstellungsprofile, und Sie können 5 Fadenkreuze in jedem Nullstellungsprofil konfigurieren.

---







## 4.3 Fadenkreuz festlegen

Sie können ein Fadenkreuz im aktuellen Nullstellungsprofil auswählen und Parameter wie Typ, Farbe und Position für das Fadenkreuz festlegen.

### *Bevor Sie beginnen*

Wählen Sie zunächst ein Nullstellungsprofil.

### *Schritte*

1. Halten Sie  gedrückt, um das Menü aufzurufen.
2. Gehen Sie zu  **Erweiterte Einstellungen** und drehen Sie das Rad, um  auszuwählen. Drücken Sie  um die Einstellungsoberfläche aufzurufen.
3. Wählen Sie  **Nullstellen** aus, und drücken Sie  zur Bestätigung. Drehen Sie das Rad, um eine Fadenkreuznummer zu wählen. Sie können **AUS** wählen, um das Fadenkreuz auszuschalten.



Abbildung 4-1 Fadenkreuz verwenden



### Hinweis

Die Fadenkreuzdaten werden oben rechts im Bild angezeigt. Zum Beispiel bedeutet A3-100 m, dass Sie das Fadenkreuz Nr. 3 in Nullstellungsprofil A verwenden und die eingestellte Entfernung 100 m beträgt.

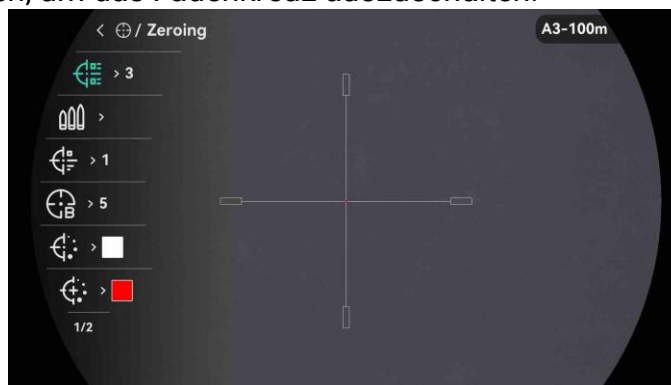
---

4. Wählen Sie **Geschoss** aus und drücken Sie , um den Geschosnamen einzustellen. Drücken Sie , um die Ziffer zu wechseln, und drehen Sie das Rad, um den Wert, den Buchstaben oder das Symbol zu ändern.
  5. Wählen Sie **Typ** aus und drücken Sie zur Bestätigung. Drehen Sie das Rad zur Auswahl des Fadenkreuz-Typs. Es können 11 Arten von Absehen ausgewählt werden.
- 



### Hinweis

Wenn Sie BiB aktivieren, werden die Details des Fadenkreuztyps 11 nicht in der BiB-Ansicht angezeigt.

---

6. Wählen Sie **Deckkraft** aus und drücken Sie zur Bestätigung. Drehen Sie das Rad zur Auswahl der Deckkraft des Fadenkreuzes.
- 



### Hinweis

Wenn der Fadenkreuztyp 5 ausgewählt ist, kann die Deckkraft nicht eingestellt werden.

---

7. Wählen Sie **Fadenkreuzfarbe** aus und drücken Sie zur Bestätigung. Drehen Sie das Rad, um die Farbe des Fadenkreuzes einzustellen.
  8. Wählen Sie **Fadenkr.zentrumfarbe** aus und drücken Sie zur Bestätigung. Drehen Sie das Rad, um die Farbe des Fadenkreuzzentrums einzustellen.
  9. (Optional) Wiederholen Sie Schritte 3 bis 7, um weitere Fadenkreuze in diesem Nullstellungsprofil einzustellen.
  10. Halten Sie zum Speichern der Einstellungen und zum Verlassen gedrückt.
-



### Hinweis

- In einem Nullstellungsprofil können 5 Fadenkreuze konfiguriert werden.
  - Wenn die BiB-Funktion aktiviert ist, kann das anvisierte Ziel im Bild vergrößert dargestellt werden.
  - Wenn Sie im schwarzen und weißen Hot-Modus die Fadenkreuzfarbe als weiß oder schwarz einstellen, werden die Farben des Fadenkreuzes automatisch invertiert, um das Ziel besser erfassen zu können.
- 

## 4.4 Fadenkreuz korrigieren











Die Korrektur des Fadenkreuzes kann Ihnen helfen, das Ziel mit hoher Genauigkeit anzuvisieren, indem Sie den Versatz zwischen großem und kleinem Fadenkreuz markieren. Funktionen wie **Freeze** und **Zoom** helfen Ihnen, das Fadenkreuz noch genauer einzustellen.







### 4.4.1 Fadenkreuz am Gerät korrigieren

#### *Bevor Sie beginnen*

- Wählen Sie zunächst ein Nullstellungsprofil.

#### *Schritte*

1. Halten Sie  gedrückt, um das Menü aufzurufen.
2. Gehen Sie zu  **Erweiterte Einstellungen** und drehen Sie das Rad, um  auszuwählen. Drücken Sie  um die Einstellungsoberfläche aufzurufen.
3. Wählen Sie  **Nullstellen** aus, und drücken Sie  zur Bestätigung. Drehen Sie das Rad, um ein Fadenkreuz auszuwählen, das Sie korrigieren möchten.
4. Wählen Sie  **Korrektur** aus und drücken Sie , um das Einstellungsmenü aufzurufen.
5. Legen Sie die Entfernung zum Ziel fest.
  - 1) Drehen Sie das Rad, um  **Entfernung** auszuwählen.
  - 2) Drücken Sie auf , um die einzustellende Ziffer auszuwählen.
  - 3) Drehen Sie das Rad zum Ändern der Zahl. Halten Sie  gedrückt, um die Einstellung abzuschließen.

6. Wählen Sie  **Zoom** aus, und drücken Sie  zur Bestätigung. Drehen Sie das Rad, um den digitalen Zoomfaktor einzustellen.
7. Zielen Sie auf das Ziel und drücken Sie den Abzug. Richten Sie das Fadenkreuz auf den Auftreffpunkt aus.
  - 1) Richten Sie das große Fadenkreuz auf das Ziel.
  - 2) Wählen Sie  **Freeze**. Drücken Sie , um die Funktion zu aktivieren.
  - 3) Wählen Sie  und drehen Sie das Rad, um die Koordinaten so einzustellen, dass das große Fadenkreuz auf den Auftreffpunkt ausgerichtet ist. Drücken Sie , um die Achse auszuwählen. Wenn Sie X wählen, bewegt sich das Fadenkreuz nach links und rechts; wenn Sie Y wählen, bewegt sich das Fadenkreuz nach oben und unten. Halten Sie  gedrückt, um die Einstellung abzuschließen.



Abbildung 4-2 Freeze aktivieren



### Hinweis

Bei Aktivierung der Standbild-Funktion im Fadenkreuz können Sie die Position des Cursors im Standbild anpassen. Diese Funktion kann Bildflattern verhindern.

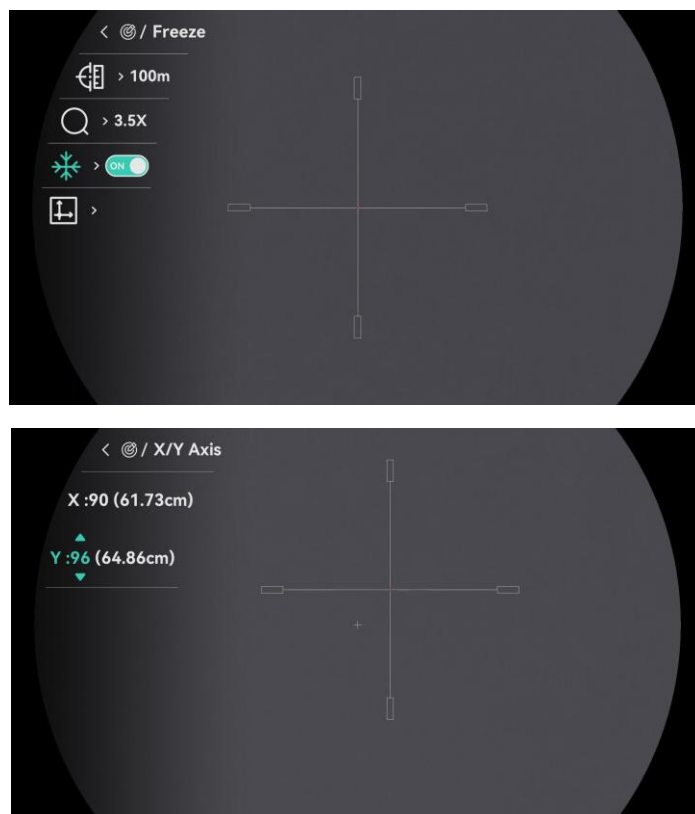
---

8. Halten Sie gedrückt, um das Menü entsprechend der Aufforderung zu verlassen.
  - **OK:** Einstellungen speichern und beenden.
  - **ABBRECHEN:** Beenden Sie den Vorgang, ohne die Parameter zu speichern.
9. Betätigen Sie den Abzug erneut, um zu überprüfen, ob der Zielpunkt mit dem Auftreffpunkt übereinstimmt.
10. (Optional) Wiederholen Sie die Schritte 3 bis 9, um die Position für andere Fadenkreuze in diesem Nullstellungsprofil einzustellen.

### 4.4.2 Fadenkreuz über HIKMICRO Sight korrigieren

Sie können das Fadenkreuz auch mit der HIKMICRO Sight-App korrigieren.

#### *Bevor Sie beginnen*

- Installieren Sie HIKMICRO Sight auf Ihrem Handy.

#### *Schritt*

1. Öffnen Sie HIKMICRO Sight und verbinden Sie Ihr Gerät mit der App.
2. Tippen Sie auf **Produktinformationen** und tippen Sie auf **Nullstellung**, um das Konfigurationsmenü aufzurufen.
3. Stellen Sie das Fadenkreuz auf das Ziel ein.
  - 1) Nach der Synchronisierung der Daten vom Gerät wählen Sie ein Nullstellungsprofil aus.
  - 2) Wählen Sie ein Fadenkreuz aus, das Sie korrigieren möchten.
  - 3) Geben Sie einen Wert ein, um die Entfernung zum Ziel einzustellen.
  - 4) Wählen Sie einen digitalen Zoomfaktor.
4. Zielen Sie auf das Ziel und drücken Sie den Abzug.
5. Messen Sie die Abweichung des Auftreffpunkts vom Ziel und geben Sie die Werte ein, um die Position des Fadenkreuzes zu justieren, bis das große Fadenkreuz und der Auftreffpunkt übereinstimmen. Tippen Sie auf **Anwenden**, um die Parameter auf das Gerät anzuwenden.



Abbildung 4-3 Schnelles Nullstellen

6. Betätigen Sie den Auslöser erneut und überprüfen Sie den Auftreffpunkt. Vergewissern Sie sich, dass das große Fadenkreuz mit der Position übereinstimmt.
7. Tippen Sie auf **Abgeschlossen**, um die Nullstellung abzuschließen.

### *Ergebnis*

Die Position des Fadenkreuzes wird gespeichert und mit Ihrem Gerät synchronisiert, so dass Sie es auf Ihrem Gerät überprüfen können.

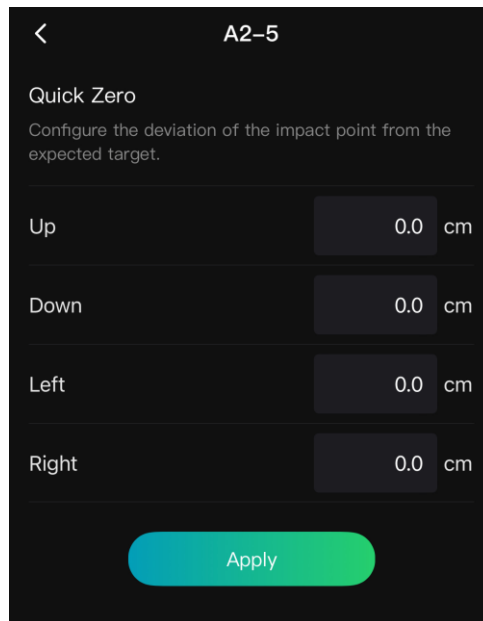

### Hinweis

- Wenn Sie die Nullstellung-Einstellungsfläche in Ihrer App aufrufen, kehrt das Gerät automatisch zur Live-Ansicht-Oberfläche zurück.
  - Der Nullstellung-Einstellvorgang kann aufgrund von Updates der App variieren. Bitte nehmen Sie die aktuelle App-Version als Referenz.
- 

## 4.5

### Ballistische Berechnung für die Jagd (LRF-Modell)

Mit dieser Funktion erzielen Sie unter verschiedenen Bedingungen ein besseres Ergebnis. Für die Berechnung werden mehrere Parameter verwendet, um eine präzise und flexible Anwendung zu gewährleisten.



### Hinweis

















Diese Funktion ist nur für das LRF-Modell verfügbar.



---

### *Bevor Sie beginnen*

- Stellen Sie sicher, dass das Fadenkreuz aktiviert ist.
- Stellen Sie sicher, dass der Nullstellungsvorgang abgeschlossen ist.

### *Schritte*

1. Halten Sie  gedrückt, um das Menü aufzurufen.
2. Gehen Sie zu  **Erweiterte Einstellungen** und drehen Sie das Rad, um  auszuwählen. Drücken Sie  um die Einstellungsoberfläche aufzurufen.
3. Drehen Sie das Rad, um  auszuwählen. Drücken Sie  um die Einstellungsoberfläche aufzurufen.
4. Drücken Sie  um diese Funktion zu aktivieren.
5. Wählen Sie  **Stil des Zielpunkts** aus. Drücken Sie  und drehen Sie das Rad, um den Stil des Zielpunkts einzustellen.
6. Wählen Sie  **Farbe des Zielpunkts** aus. Drücken  und drehen Sie das Rad, um die Farbe des Zielpunkts einzustellen.
7. Wählen Sie  und drücken Sie  um den Konfigurationsbildschirm für die Sprache aufzurufen. Drehen Sie das Rad, um die folgenden Parameter auszuwählen, und drücken Sie dann , um die Daten festzulegen oder einzugeben.
  - Widerstandsmodell: Legen Sie das geschossspezifische Widerstandsmodell fest, z. B. G1, G7 und GS.
  - Anfangsgeschwindigkeit: Die Geschwindigkeit variiert je nach den unterschiedlichen Bedingungen.
  - Höhenlage: Stellen Sie hier Ihre normale Höhe ein.
  - Temperatur: Stellen Sie hier Ihre normale Temperatur ein.
  - Ballistischer Koeffizient: Das Maß für die Fähigkeit zur Überwindung des Luftwiderstands.
  - Visierhöhe: Der Abstand zwischen Bohrung und Objektivmitte.
  - Windrichtung: Stellen Sie hier Ihre normale Windrichtung ein.
  - Windgeschwindigkeit: Stellen Sie hier Ihre normale Windgeschwindigkeit ein.
8. Drücken Sie  um eine Ziffer zu aktivieren, und drehen Sie das Rad, um den Wert zu ändern.
9. Halten Sie  zum Speichern und Verlassen gedrückt.

10. Drücken Sie , um die Laser-Entfernungsmessung zu aktivieren, und richten Sie den Cursor auf das Ziel. Drücken Sie dann  erneut, um die Zielentfernung zu messen. Auf dem Bildschirm werden oben rechts der empfohlene Zielpunkt und die Entfernung zum Einfügen angezeigt.
11. (Optional) Um die Entfernung einzustellen, wiederholen Sie den oben beschriebenen Schritt.



### Hinweis

- Je mehr Parameter Sie angeben, desto genauer ist der empfohlene Zielpunkt.
  - Die Fallhöhe der Winddrift hängen von den Eingabeparametern ab. Bitte richten Sie sich nach den aktuellen Gegebenheiten.
  - Die kontinuierliche Laser-Entfernungsmessung ist nicht verfügbar, wenn Sie die ballistische Berechnung aktivieren.
  - Die ballistische Berechnung kann auch über die HIKMICRO Sight-App eingestellt werden. Bitte sehen Sie sich die aktuelle Schnittstelle an
-













## 5 Entfernung messen (LRF-Modell)



Das Gerät mit einem LRF-Modul kann die Entfernung zwischen dem Ziel und der Beobachtungsposition mit einem Laser messen.

### *Bevor Sie beginnen*

Halten Sie beim Messen des Abstands die Hand und die Position unverändert. Andernfalls wird die Genauigkeit beeinflusst.

### *Schritte*

1. Halten Sie  gedrückt, um das Menü aufzurufen.
2. Gehen Sie zu  **Erweiterte Einstellungen** und drehen Sie das Rad, um  auszuwählen. Drücken Sie  um die Einstellungsoberfläche aufzurufen.
3. Gehen Sie zu , um einen Laser-Entfernungsmessmodus auszuwählen, und drücken Sie  zur Bestätigung. **Einmalig** und **Kontinuierlich** sind wählbar.
  - **Einmalig**: Die Entfernung wird einmal gemessen.
  - **Kontinuierlich**: Kontinuierliche Entfernungsmessung; die Messdauer kann ausgewählt werden. Das Messergebnis wird jede Sekunde aktualisiert.
4. (Optional) Wählen Sie  und drücken Sie , um die THD-Anzeige zu aktivieren/deaktivieren. Wenn diese Option aktiviert ist, wird bei der Lasermessung die THD (wahre horizontale Entfernung) zum Ziel angezeigt.
5. Sie können den  **Stil des Entfernungsmesser-Fadenkreuzes** oder die  **Farbe des Entfernungsmesser-Fadenkreuzes** nach Ihren Anforderungen einstellen. Drücken Sie , um zu bestätigen, und drehen Sie das Rad, um den Stil oder die Farbe des Entfernungsmesser-Fadenkreuzes auszuwählen.
6. Halten Sie  gedrückt, um zur Live-Ansicht zurückzukehren.

7. Drücken Sie , um die Lasermessung zu aktivieren und zielen Sie auf das Ziel. Drücken Sie dann erneut auf , um die Zielentfernung zu messen.



### Hinweis

- Drücken Sie zweimal auf , um die Laser-Entfernungsmessung auszuschalten.
- Der Laser-Entfernungsmodus kann nicht eingestellt werden, wenn „Ballistische Berechnung“ aktiviert ist, und die kontinuierliche Laser-Entfernungsmessung ist nicht verfügbar.
- Wenn Sie die kontinuierliche Laser-Entfernungsmessung verwenden, wird diese nach der Aktivierung von „Ballistische Berechnung“ auf „Einmal“ umgeschaltet. Wenn „Ballistische Berechnung“ deaktiviert ist, wird der Modus für die Laser-Entfernungsmessung auf „Kontinuierlich“ zurückgesetzt.

---

### Ergebnis

Das Ergebnis der Entfernungsmessung wird auf dem Bild angezeigt.



Abbildung 5-1 Entfernungsmessergebnis

- Wenn THD aktiviert ist, wird zuerst die Luftlinienentfernung und dann der THD angezeigt. Wie in der Abbildung oben gezeigt, ist **216m** die geradlinige Entfernung und **200m** ist der THD.
- Das Entfernungsmessergebnis wird als „000“ angezeigt, wenn die Laserentfernungsmessung fehlschlägt.



### **Achtung**

Die vom Gerät abgegebene Laserstrahlung kann zu Augenverletzungen, Hautverbrennungen oder der Entzündung brennbarer Substanzen führen. Bevor Sie die Laser-Entfernungsmessung aktivieren, müssen Sie sich vergewissern, dass sich weder Menschen noch brennbare Substanzen vor der Laserlinse befinden.







---

## 6 Allgemeine Einstellungen

### 6.1 OSD einstellen

Diese Funktion kann OSD-Informationen in der Live-Ansicht anzeigen oder ausblenden.

#### *Schritte*

1. Halten Sie  gedrückt, um das Menü aufzurufen.
2. Gehen Sie zu  **Erweiterte Einstellungen** und drehen Sie das Rad, um  auszuwählen.
3. Drücken Sie , um das OSD-Einstellungsmenü aufzurufen.
4. Drehen Sie das Rad, um **Uhrzeit**, **Datum** oder **OSD** auszuwählen, und drücken Sie , um die ausgewählten OSD-Informationen zu aktivieren oder zu deaktivieren.
5. Halten Sie  zum Speichern und Verlassen gedrückt.



#### **Hinweis**





Wenn Sie **OSD** deaktivieren, werden in der Live-Ansicht keine OSD-Informationen angezeigt.

---

### 6.2 Bildstil festlegen

Sie können je nach Ihren Vorlieben einen Bildstil auswählen.





#### *Schritte*

1. Halten Sie  gedrückt, um das Menü aufzurufen.
2. Gehen Sie zu  **Erweiterte Einstellungen** und drehen Sie das Rad, um  auszuwählen.
3. Drücken Sie zur Bestätigung . Drehen Sie das Rad, um die Bildschirmstile auszuwählen. **Rund** und **Quadratisch** sind auswählbar.
4. Halten Sie  gedrückt, um entsprechend der Aufforderung zu speichern.

## 6.3 Markenlogo festlegen

Sie können in der Live-Ansichtsoberfläche Snapshots, Videos und das Markenlogo hinzufügen.

### *Schritte*

1. Halten Sie  gedrückt, um das Menü aufzurufen.
2. Gehen Sie zu  **Erweiterte Einstellungen** und drehen Sie das Rad, um  auszuwählen.
3. Drücken Sie  um **Markenlogo** zu aktivieren.
4. Halten Sie  gedrückt, um die Einstellungen zu speichern und den Vorgang zu beenden.





### *Ergebnis*

Das Markenlogo wird unten links auf dem Bild angezeigt.

## 6.4 Einbrennschutz

Vermeiden Sie direkte Sonneneinstrahlung und aktivieren Sie die Funktion zur Einbrennschutz, um das Risiko einer Beschädigung des Sensors durch Hitze zu verringern.





### *Schritte*

1. Halten Sie  gedrückt, um das Menü aufzurufen.
2. Gehen Sie zu  **Erweiterte Einstellungen** und drehen Sie das Rad, um  auszuwählen.
3. Drücken Sie  um den **Einbrennschutz** zu aktivieren oder zu deaktivieren.
4. Halten Sie  gedrückt, um die Einstellungen zu speichern und den Vorgang zu beenden.

## 6.5 Stelle mit höchster Temperatur verfolgen

Das Gerät kann die Stelle mit der höchsten Temperatur in einer Szene erkennen und sie auf dem Display markieren.

### *Schritte*

1. Halten Sie  gedrückt, um das Menü aufzurufen.
2. Gehen Sie zu  **Erweiterte Einstellungen** und drehen Sie das Rad, um  auszuwählen.
3. Drücken Sie auf , um die Funktion zu aktivieren und die Stelle der höchsten Temperatur zu markieren.
4. Halten Sie  zum Speichern der Einstellungen und zum Verlassen gedrückt.

### *Ergebnis*



Wenn die Funktion aktiviert ist, zeigt  die Stelle mit der höchsten Temperatur an. Wenn sich die Szene ändert, bewegt sich .



Abbildung 6-1 Stelle mit höchster Temperatur verfolgen

## 6.6 Erfassen und Video

### 6.6.1 Bild erfassen

Drücken Sie in der Live-Ansicht auf , um ein Bild aufzunehmen.







#### **Hinweis**

- Wenn die Aufnahme erfolgreich war, wird das Foto eine Sekunde lang eingefroren und auf dem Display wird eine Eingabeaufforderung angezeigt.
  - Informationen zum Exportieren von Bildern finden Sie unter ***Dateien exportieren***.
-

## 6.6.2 Audio einstellen

Wenn Sie die Audiofunktion aktivieren, wird der Ton mit dem Video aufgezeichnet. Falls das Video zu laut ist, können Sie diese Funktion ausschalten.

### *Schritte*

1. Halten Sie  gedrückt, um das Menü aufzurufen.
2. Gehen Sie zu  **Erweiterte Einstellungen** und drehen Sie das Rad, um  auszuwählen.
3. Drücken Sie , um diese Funktion zu de-/aktivieren.
4. Halten Sie  zum Speichern der Einstellungen und zum Verlassen gedrückt.

## 6.6.3 Video aufnehmen

### *Schritte*



1. Halten Sie in der Live-Ansichtsoberfläche  gedrückt, um die Aufnahme zu starten.



Abbildung 6-2 Aufnahme beginnen





Die Aufnahmezeit wird links oben angezeigt.

2. Halten Sie  erneut gedrückt, um die Aufzeichnung zu beenden.

### 6.6.4 Video voraufzeichnen

Nachdem Sie diese Funktion aktiviert und die Voraufzeichnungszeit gewählt haben, kann das Gerät die Aufnahme automatisch 5, 10 oder 15 Sekunden vor der Rückstoß-Aktivierung starten und 5, 10, 15 oder 25 Sekunden nach der Rückstoß-Aktivierung beenden.



#### *Schritte*

1. Halten Sie  gedrückt, um das Menü aufzurufen.
2. Gehen Sie zu  **Erweiterte Einstellungen** und drehen Sie das Rad, um  auszuwählen.
3. Drücken Sie  um die Einstellungsoberfläche aufzurufen. Drehen Sie das Rad, um die Voraufzeichnungszeit umzuschalten. Es können 5+5 Sek., 10+10 Sek. und 15+15 Sek. und 15+25 Sek. ausgewählt werden. Sie können auch **AUS** wählen, um die Funktion zu deaktivieren.
4. Halten Sie  zum Speichern der Einstellungen und zum Verlassen gedrückt.

### 6.6.5 Lokales Album

Aufgenommene Bilder und Videos werden automatisch auf dem Gerät gespeichert, und Sie können die Dateien in lokalen Alben ansehen.

#### *Schritte*

1. Halten Sie  gedrückt, um das Menü aufzurufen.
2. Gehen Sie zu  **Erweiterte Einstellungen** und drehen Sie das Rad, um  auszuwählen.



#### **Hinweis**

Die Alben werden automatisch erstellt und mit Jahr und Monat benannt. Die lokalen Bilder und Videos eines bestimmten Monats werden im entsprechenden Album gespeichert. Beispielsweise werden die Bilder und Videos des Monats Mai im Jahr 2026 im Album 202605 gespeichert.





---

3. Drehen Sie das Rad, um ein Album auszuwählen, und drücken Sie auf , um es aufzurufen.
4. Drehen Sie das Rad, um eine Datei zur Anzeige auszuwählen.

5. Drücken Sie , um die ausgewählte Datei anzuzeigen.



### Hinweis

- Dateien werden in chronologischer Reihenfolge angeordnet, wobei die jüngste Datei ganz oben steht. Wenn Sie die zuletzt aufgenommenen Fotos oder Videos nicht finden, überprüfen Sie bitte die Zeit- und Datumseinstellungen Ihres Geräts. Wenn Sie Dateien anzeigen, können Sie durch Drehen des Rads zu anderen Dateien wechseln.
  - Wenn Sie Dateien ansehen, können Sie  drücken, um zur nächsten Seite zu wechseln, sowie  drücken, um zur vorherigen Seite zurückkehren.
  - Wenn Sie Videos ansehen, können Sie  drücken, um das Video abzuspielen oder anzuhalten.
  - Zum Löschen eines Albums oder einer Datei drücken Sie  + , um das Dialogfeld aufzurufen, und löschen Sie das Album oder die Datei entsprechend der Aufforderung.
- 

## 6.7 Dateien exportieren

### 6.7.1 Dateien über HIKMICRO Sight exportieren

Sie können über HIKMICRO Sight auf Gerätealben zugreifen und Dateien auf Ihr Handy exportieren.

#### *Bevor Sie beginnen*

Installieren Sie HIKMICRO Sight auf Ihrem Handy.

#### *Schritte*

1. Öffnen Sie HIKMICRO Sight und verbinden Sie Ihr Gerät mit der App. Siehe *App-Verbindung*.
2. Tippen Sie auf **Medien**, um auf Gerätealben zuzugreifen.



Abbildung 6-3 Zugriff auf Gerätealben

3. Tippen Sie auf **Lokal** oder **Gerät**, um die Fotos und Videos anzuzeigen.
  - **Lokal**: Sie können die in der App aufgenommenen Dateien anzeigen.
  - **Gerät**: Sie können sich die Dateien des aktuellen Geräts anzeigen.

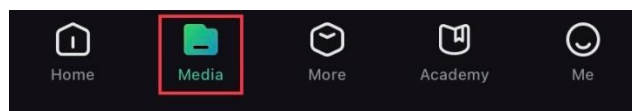

### Hinweis

Die Fotos oder Videos werden möglicherweise nicht in **Gerät** angezeigt. Wischen Sie nach unten, um die Seite zu aktualisieren.

---

4. Wählen Sie durch Antippen eine Datei aus und tippen Sie auf **Herunterladen**, um die Datei in Ihre lokalen Handyalben zu exportieren.



Abbildung 6-4 Dateien exportieren



### Hinweis

- Gehen Sie in der App zu **Ich** -> **Über** -> **Benutzerhandbuch**, um weitere Informationen zur Bedienung zu erhalten.
  - Sie können auch auf die Gerätealben zugreifen, indem Sie in der Live-Ansicht unten links auf das Symbol tippen.
  - Der Export kann aufgrund von App-Updates variieren. Bitte nehmen Sie die aktuelle App-Version als Referenz.
- 





## 6.7.2 Dateien über PC exportieren

Mit dieser Funktion können Sie aufgezeichnete Videos und aufgenommene Fotos exportieren.

### *Bevor Sie beginnen*

Stellen Sie sicher, dass das Gerät eingeschaltet ist, wenn Sie das Kabel anschließen.

### *Schritte*

1. Halten Sie  gedrückt, um das Menü aufzurufen.
2. Gehen Sie zu  **Erweiterte Einstellungen** und drehen Sie das Rad, um  auszuwählen.
3. Drücken Sie , um die Konfigurationsschnittstelle aufzurufen.
4. Drehen Sie das Rad, um **USB-Flash-Laufwerk** auszuwählen.
5. Verbinden Sie Gerät und PC über das Type-C-Kabel.



### Hinweis

Stellen Sie sicher, dass das Gerät eingeschaltet ist, wenn Sie das Kabel anschließen.

---

6. Öffnen Sie die Computer-Festplatte und wählen Sie das Speichermedium des Geräts. Gehen Sie zum DCIM-Ordner und suchen Sie den Ordner, der nach Jahr und Monat der Aufnahme benannt ist. Wenn Sie z. B. im Mai 2026 ein Bild oder ein Video aufnehmen, finden Sie das Bild oder Video unter **DCIM -> 202605**.
  7. Wählen Sie die Dateien aus und kopieren Sie sie auf den PC.
  8. Trennen Sie das Gerät von Ihrem PC.
- 









### Hinweis

- Das Gerät zeigt Fotos an, wenn Sie es an den PC anschließen. Funktionen wie Aufnahme und Erfassung sind jedoch deaktiviert.
  - Wenn Sie das Gerät zum ersten Mal an den PC anschließen, wird das Treiberprogramm automatisch installiert.
-

## 7 Systemeinstellungen







### 7.1 Datum anpassen

#### *Schritte*

1. Halten Sie  gedrückt, um das Menü aufzurufen.
2. Gehen Sie zu  **Erweiterte Einstellungen** und drehen Sie das Rad, um  auszuwählen.
3. Drücken Sie , um die Konfigurationsschnittstelle aufzurufen.
4. Drücken Sie auf , um Jahr, Monat oder Tag zu wählen, und drehen Sie das Rad, um den Wert zu ändern.
5. Halten Sie  zum Speichern der Einstellungen und zum Verlassen gedrückt.

### 7.2 Zeit synchronisieren







#### *Schritte*

1. Halten Sie  gedrückt, um das Menü aufzurufen.
2. Gehen Sie zu  **Erweiterte Einstellungen** und drehen Sie das Rad, um  auszuwählen.
3. Drücken Sie , um die Konfigurationsschnittstelle aufzurufen.
4. Drehen Sie das Rad, um das Zeitformat umzustellen. Sie können zwischen 24-Stunden- und 12-Stunden-Anzeige wählen. Wenn Sie das 12-Stunden-Format auswählen, drücken Sie  und drehen Sie dann das Rad, um **AM** oder **PM** auszuwählen.
5. Drücken Sie auf , um die Stunde oder Minute zu wählen, und drehen Sie das Rad, um den Wert zu ändern.
6. Halten Sie  zum Speichern der Einstellungen und zum Verlassen gedrückt.

## 7.3 Sprache einstellen

Mit dieser Funktion können Sie die Gerätesprache auswählen.





### *Schritte*

1. Halten Sie  gedrückt, um das Menü aufzurufen.
2. Gehen Sie zu  **Erweiterte Einstellungen** und drehen Sie das Rad, um  auszuwählen.
3. Drücken Sie , um die Konfigurationsschnittstelle aufzurufen.
4. Drehen Sie das Rad, um die gewünschte Sprache auszuwählen, und drücken Sie zum Bestätigen auf .
5. Halten Sie  zum Speichern der Einstellungen und zum Verlassen gedrückt.

## 7.4 Einheit einstellen

Sie können die Einheit für die Entfernungsmessung umschalten.

### *Schritte*





1. Halten Sie  gedrückt, um das Menü aufzurufen.
2. Gehen Sie zu  **Erweiterte Einstellungen** und drehen Sie das Rad, um  auszuwählen.
3. Drücken Sie , um die Konfigurationsschnittstelle aufzurufen.
4. Drehen Sie das Rad, um das gewünschte Gerät auszuwählen.
5. Halten Sie  zum Speichern der Einstellungen und zum Verlassen gedrückt.

## 7.5 Gerätebildschirm an den PC übertragen

Das Gerät unterstützt das Übertragen des Bildschirms auf den PC über einen auf dem UVC-Protokoll basierenden Streaming Media Player. Einzelheiten können Sie dem Gerätebild auf der PC-Anzeige entnehmen.

### *Schritte*

1. Halten Sie  gedrückt, um das Menü aufzurufen.







2. Gehen Sie zu  **Erweiterte Einstellungen** und drehen Sie das Rad, um  auszuwählen.
3. Drücken Sie  um die Konfigurationsschnittstelle aufzurufen.
4. Drehen Sie das Rad, um die Option **Digital** auszuwählen.
5. Halten Sie  gedrückt, um die Einstellungen zu speichern und den Vorgang zu beenden.
6. Öffnen Sie den auf dem UVC-Protokoll basierenden Player, und verbinden Sie Ihr Gerät über das Typ-C-Kabel mit dem PC.

## 7.6 Passcode für Bildschirmsperre festlegen



Sie können einen Passcode festlegen, um den Gerätebildschirm zu sperren und so unbefugten Zugriff auf das Gerät zu verhindern.

### 7.6.1 Passcode aktivieren

#### *Schritte*

1. Halten Sie  gedrückt, um das Menü aufzurufen.
2. Gehen Sie zu  **Erweiterte Einstellungen** und drehen Sie das Rad, um  auszuwählen.
3. Drücken Sie auf , um diese Funktion zu aktivieren und die Konfigurationsoberfläche aufzurufen.
4. Drücken Sie , um eine Ziffer zu aktivieren, und drehen Sie das Rad, um den Wert zu ändern.
5. Halten Sie  zum Speichern der Einstellungen und zum Verlassen gedrückt.

#### *Ergebnis*

Ist der Passcode aktiviert, müssen Sie ihn eingeben, sobald das Gerät eingeschaltet oder aus dem Standby-Modus geweckt wird. Drücken Sie , um die Ziffern zu wechseln, drehen Sie das Rad, um die Zahl zu ändern, und halten Sie  zur Bestätigung gedrückt.



### Hinweis









Wenn Sie den Passcode vergessen, können Sie  gedrückt halten, um ihn auf dem Sperrbildschirm zurückzusetzen. Dieser Vorgang erfordert das Zurücksetzen des Geräts auf die Werkseinstellungen.

---

## 7.6.2 Zugangscode ändern





Nach der Aktivierung können Sie den Passcode bei Bedarf ändern.

### Schritte

1. Halten Sie  gedrückt, um das Menü aufzurufen.
2. Gehen Sie zu  **Erweiterte Einstellungen** und drehen Sie das Rad, um  auszuwählen.
3. Drücken Sie auf  und wählen Sie  aus. Drücken Sie erneut auf , um die Konfigurationsschnittstelle aufzurufen.
4. Drücken Sie , um eine Ziffer zu aktivieren, und drehen Sie das Rad, um den Wert zu ändern.
5. Halten Sie  zum Speichern der Einstellungen und zum Verlassen gedrückt.

## 7.7 Gerätedaten anzeigen





### Schritte

1. Halten Sie  gedrückt, um das Menü aufzurufen.
2. Gehen Sie zu  **Erweiterte Einstellungen** und drehen Sie das Rad, um  auszuwählen.
3. Drücken Sie zur Bestätigung . Es werden Geräteinformationen wie Version, Seriennummer und verfügbare Speicherkapazität angezeigt.
4. Halten Sie  zum Verlassen gedrückt.

## 7.8 Gerät wiederherstellen

Mit dieser Funktion werden nur die Grundeinstellungen des Geräts auf die Standardeinstellungen zurückgesetzt, wie beispielsweise Helligkeit, Kontrast und BiB.





### *Schritte*

1. Halten Sie  gedrückt, um das Menü aufzurufen.
2. Gehen Sie zu  **Erweiterte Einstellungen** und drehen Sie das Rad, um  auszuwählen.
3. Drücken Sie , um das Gerät gemäß der Aufforderung auf die Standardeinstellungen zurückzusetzen.

## 7.9 Gerät zurücksetzen

Diese Funktion löscht alle Inhalte und Einstellungen, darunter Grundeinstellungen, Speicher, Passcode, Hotspot-Passwort und Nullstellung.

### *Schritte*

1. Halten Sie  gedrückt, um das Menü aufzurufen.
2. Gehen Sie zu  **Erweiterte Einstellungen** und drehen Sie das Rad, um  auszuwählen.
3. Drücken Sie , um das Gerät gemäß der Aufforderung auf die Standardeinstellungen zurückzusetzen.

## 8 Häufig gestellte Fragen

### 8.1 Warum ist der Bildschirm ausgeschaltet?

- Prüfen Sie, ob der Geräte-Akku entladen ist, sich im Standby-Modus befindet oder **Autom. Abschaltung** aktiviert ist.
- Prüfen Sie den Bildschirm, nachdem Sie das Gerät 5 Minuten lang aufgeladen haben.

### 8.2 Das Bild ist nicht scharf, wie kann es eingestellt werden?

Stellen Sie den Dioptrieneinstellring oder den Fokusring ein, bis das Bild klar ist. Siehe *Dioptrien einstellen* oder *Fokus einstellen*.

### 8.3 Aufnahme oder Aufzeichnung schlägt fehl. Welches Problem liegt vor?

Überprüfen Sie die folgenden Punkte.

- Prüfen Sie, ob das Gerät mit Ihrem PC verbunden ist. In diesem Zustand ist das Aufnehmen oder Aufzeichnen deaktiviert.
- Prüfen Sie, ob der Speicherplatz erschöpft ist.
- Prüfen Sie, ob das Gerät einen niedrigen Akkustand hat.

### 8.4 Warum erkennt der PC das Gerät nicht?

Überprüfen Sie die folgenden Punkte.

- Prüfen Sie, ob der USB-Anschluss auf **USB-Flash-Laufwerk** eingestellt wurde.
- Prüfen Sie, ob das Gerät über das mitgelieferte USB-Kabel mit Ihrem PC verbunden ist.
- Stellen Sie bei Verwendung anderer USB-Kabel sicher, dass die Kabellänge 1 m nicht überschreitet.

## Rechtliche Informationen

©Hangzhou Microimage Software Co., Ltd. Alle Rechte vorbehalten.

### Hinweise zu dieser Bedienungsanleitung

Die Bedienungsanleitung enthält Anleitungen zur Verwendung und Verwaltung des Produkts. Bilder, Diagramme, Abbildungen und alle sonstigen Informationen dienen nur der Beschreibung und Erklärung. Die Änderung der in der Bedienungsanleitung enthaltenen Informationen ist aufgrund von Firmware-Aktualisierungen oder aus anderen Gründen vorbehalten. Die neueste Version dieses Handbuchs finden Sie auf der HIKMICRO-Website ([www.hikmicrotech.com](http://www.hikmicrotech.com)).

Bitte verwenden Sie diese Bedienungsanleitung unter Anleitung und Unterstützung von Fachleuten, die für den Support des Produkts geschult sind.

### Marken

 **HIKMICRO** und andere Marken und Logos von HIKMICRO sind Eigentum von HIKMICRO in verschiedenen Gerichtsbarkeiten.

Andere hier erwähnte Marken und Logos sind Eigentum ihrer jeweiligen Inhaber.

### Open-Source-Software – Erklärung

Dieses Produkt darf ohne die Mitwirkung von Open-Source-Software nicht auf den Markt gebracht werden. Wir respektieren das geistige Eigentum anderer; wir haben unser Open-Source-Compliance-System eingerichtet und werden es kontinuierlich verbessern. Sie können uns kontaktieren, um die Open-Source-Software-Erklärung und den Copyleft-Quellcode dieses Produkts zu erhalten.

### HAFTUNGSAUSSCHLUSS

DIESE BEDIENUNGSANLEITUNG UND DAS BESCHRIEBENE PRODUKT MIT SEINER HARDWARE, SOFTWARE UND FIRMWARE WERDEN, SOWEIT GESETZLICH ZULÄSSIG, IN DER „VORLIEGENDEN FORM“ UND MIT „ALLEN FEHLERN UND IRRTÜMERN“ BEREITGESTELLT. HIKMICRO GIBT KEINE GARANTIE, WEDER AUSDRÜCKLICH NOCH STILLSCHWEIGEND, EINSCHLIEßLICH, ABER OHNE DARAUF BESCHRÄNKT ZU SEIN, MARKTGÄNGIGKEIT, ZUFRIEDENSTELLENDEN QUALITÄT ODER EIGNUNG FÜR EINEN BESTIMMTEN ZWECK. DIE NUTZUNG DES PRODUKTS DURCH

SIE ERFOLGT AUF IHRE EIGENE GEFAHR. IN KEINEM FALL IST HIKMICRO IHNEN GEGENÜBER HAFTBAR FÜR BESONDERE, ZUFÄLLIGE, DIREKTE ODER INDIREKTE SCHÄDEN, EINSCHLIEßLICH, ABER OHNE DARAUF BESCHRÄNKT ZU SEIN, VERLUST VON GESCHÄFTSGEWINNEN, GESCHÄFTSUNTERBRECHUNG, DATENVERLUST, SYSTEMBESCHÄDIGUNG, VERLUST VON DOKUMENTATIONEN, SEI ES AUFGRUND VON VERTRAGSBRUCH, UNERLAUBTER HANDLUNG (EINSCHLIEßLICH FAHRLÄSSIGKEIT), PRODUKTHAFTUNG ODER ANDERWEITIG, IN VERBINDUNG MIT DER VERWENDUNG DIESES PRODUKTS, SELBST WENN HIKMICRO ÜBER DIE MÖGLICHKEIT DERARTIGER SCHÄDEN ODER VERLUSTE INFORMIERT WAR.

SIE ERKENNEN AN, DASS DIE NATUR DES INTERNETS DAMIT VERBUNDENE SICHERHEITSRISIKEN BEINHALTET. HIKMICRO ÜBERNIMMT KEINE VERANTWORTUNG FÜR ANORMALEN BETRIEB, DATENVERLUST ODER ANDERE SCHÄDEN, DIE SICH AUS CYBERANGRIFFEN, HACKERANGRIFFEN, VIRUSINFEKTION ODER ANDEREN SICHERHEITSRISIKEN IM INTERNET ERGEBEN. HIKMICRO WIRD JEDOCH BEI BEDARF ZEITNAH TECHNISCHEM SUPPORT LEISTEN.

SIE STIMMEN ZU, DIESES PRODUKT IN ÜBEREINSTIMMUNG MIT ALLEN GELTENDEN GESETZEN ZU VERWENDEN, UND SIE SIND ALLEIN DAFÜR VERANTWORTLICH, DASS IHRE VERWENDUNG GEGEN KEINE GELTENDEN GESETZE VERSTÖßT. INSBESONDERE SIND SIE DAFÜR VERANTWORTLICH, DIESES PRODUKT SO ZU VERWENDEN, DASS DIE RECHTE DRITTER NICHT VERLETZT WERDEN, EINSCHLIEßLICH, ABER NICHT BESCHRÄNKT AUF VERÖFFENTLICHUNGSRECHTE, DIE RECHTE AN GEISTIGEM EIGENTUM ODER DEN DATENSCHUTZ UND ANDERE PERSÖNLICHKEITSRECHTE. DIESES PRODUKT DARF NICHT FÜR DIE ILLEGALE JAGD AUF TIERE, DIE VERLETZUNG DER PRIVATSPHÄRE ODER FÜR EINEN ANDEREN ZWECK VERWENDET WERDEN, DER ILLEGAL ODER DEM ÖFFENTLICHEN INTERESSE ABTRÄGLICH IST. SIE DÜRFEN DIESES PRODUKT NICHT FÜR VERBOTENE ENDANWENDUNGEN VERWENDEN, EINSCHLIEßLICH DER ENTWICKLUNG ODER HERSTELLUNG VON MASSENVERNICHTUNGSWAFFEN, DER ENTWICKLUNG ODER HERSTELLUNG CHEMISCHER ODER BIOLOGISCHER WAFFEN, JEDLICHER AKTIVITÄTEN IM ZUSAMMENHANG MIT EINEM NUKLEAREN SPRENGKÖRPER ODER UNSICHEREN NUKLEAREN BRENNSTOFFKREISLAUF BZW. ZUR UNTERSTÜTZUNG VON MENSCHENRECHTSVERLETZUNGEN.

BEACHTEN SIE BITTE ALLE VERBOTE UND AUSNAHMEN DER GELTENDEN GESETZE UND VORSCHRIFTEN, INSBESONDERE DIE

ÖRTLICHEN SCHUSSWAFFEN- UND/ODER JAGDGESETZE UND VORSCHRIFTEN. ÜBERPRÜFEN SIE VOR DEM KAUF UND DER VERWENDUNG DIESES PRODUKTES STETS DIE NATIONALEN BESTIMMUNGEN UND VORSCHRIFTEN. BEACHTEN SIE, DASS SIE MÖGLICHERWEISE GENEHMIGUNGEN, ZERTIFIKATE UND/ODER LIZENZEN VOR DEM KAUF, VERKAUF, DER VERMARKTUNG UND/ODER DER VERWENDUNG DES PRODUKTS BEANTRAGEN MÜSSEN. HIKMICRO HAFTET NICHT FÜR SOLCHE(N) ILLEGALE(N) ODER UNSACHGEMÄßE(N) EINKAUF, VERKAUF, VERMARKTUNG UND ENDNUTZUNG SOWIE FÜR BESONDERE, ZUFÄLLIGE ODER INDIREKTE FOLGESCHÄDEN.

IM FALL VON WIDERSPRÜCHEN ZWISCHEN DIESER BEDIENUNGSANLEITUNG UND GELTENDEM RECHT IST LETZTERES MASSGEBLICH.

## Behördliche Informationen

---

Diese Bestimmungen gelten nur für Produkte, die das entsprechende Zeichen oder die entsprechenden Informationen tragen.

---

### EU-Konformitätserklärung



Dieses Produkt und – gegebenenfalls – das mitgelieferte Zubehör trägt das „CE“-Kennzeichen und entspricht daher den geltenden harmonisierten europäischen Normen, die in der Richtlinie 2014/30/EU (EMCD), der Richtlinie 2011/65/EU (RoHS) und der Richtlinie 2014/53/EU aufgeführt sind.

Hiermit erklärt Hangzhou Microimage Software Co., Ltd., dass dieses Gerät (siehe Etikett) mit der Richtlinie 2014/53/EU übereinstimmt.

Der vollständige Text der EU-Konformitätserklärung ist unter folgender Internetadresse abrufbar:

<https://www.hikmicrotech.com/de/support/download-center/declaration-of-conformity/>.

#### **Frequenzbänder und Leistung (für CE)**

Die für das folgende Funkgerät geltenden Frequenzbänder und die nominalen Grenzwerte für die Sendeleistung (gestrahlt und/oder leitungsgeführt) sind wie folgt:

WLAN 2,4 GHz (2,4 GHz bis 2,4835 GHz), 20 dBm

#### **Informationen zur RF-Belastung**

Dieses Gerät wurde getestet und erfüllt die geltenden Grenzwerte für die Belastung durch Funkfrequenz (Radio Frequency, RF).

Der SAR-Grenzwert für Europa beträgt 2,0 W/kg (10 g) für den Kopf und 4,0 W/kg (10 g) für die Anwendung an den Gliedmaßen. Das Produkt wurde auch hinsichtlich dieses SAR-Grenzwerts getestet.

Verwenden Sie bei einem Gerät ohne mitgeliefertes Netzteil nur ein Netzteil von einem zugelassenen Hersteller.

Detaillierte Angaben zum Strombedarf finden Sie in der Produktspezifikation.

Verwenden Sie bei einem Gerät ohne mitgelieferte Batterien nur Batterien/Akkus von einem zugelassenen Hersteller.

Detaillierte Angaben zu den Batterie-/Akku-Anforderungen finden Sie in der Produktspezifikation.



Richtlinie 2012/19/EU (WEEE-richtlinie): Produkte, die mit diesem Symbol gekennzeichnet sind, dürfen innerhalb der Europäischen Union nicht mit dem Hausmüll entsorgt werden. Für korrektes Recycling geben Sie dieses Produkt an Ihren örtlichen Fachhändler zurück oder entsorgen Sie es an einer der Sammelstellen. Weitere Informationen finden Sie unter: [www.recyclethis.info](http://www.recyclethis.info).

Verordnung (EU) 2023/1542 (Batterieverordnung): Dieses Produkt enthält einen Akku und ist konform mit der Verordnung (EU) 2023/1542. Der Akku darf in der Europäischen Union nicht als unsortierter kommunaler Abfall entsorgt werden. Siehe Produktdokumentation für spezifische Hinweise zu Akkus oder Batterien. Der Akku ist mit diesem Symbol gekennzeichnet, das auch Buchstaben enthalten kann, die auf Cadmium (Cd) oder Blei (Pb) hinweisen. Für korrektes Recycling geben Sie die Akkus/Batterien an Ihren örtlichen Fachhändler zurück oder entsorgen Sie sie an einer der Sammelstellen. Weitere Informationen finden Sie unter: [www.recyclethis.info](http://www.recyclethis.info).

### INFORMATIONEN FÜR PRIVATE HAUSHALTE

#### 1. Getrennte Erfassung von Altgeräten:

Elektro- und Elektronikgeräte, die zu Abfall geworden sind, werden als Altgeräte bezeichnet. Besitzer von Altgeräten haben diese einer vom unsortierten Siedlungsabfall getrennten Erfassung zuzuführen. Altgeräte gehören insbesondere nicht in den Hausmüll, sondern in spezielle

Sammel- und Rückgabesysteme.

### 2. Batterien und Akkus sowie Lampen:

Besitzer von Altgeräten haben Altbatterien und Altakkumulatoren, die nicht vom Altgerät umschlossen sind, die zerstörungsfrei aus dem Altgerät entnommen werden können, im Regelfall vor der Abgabe an einer Erfassungsstelle vom Altgerät zu trennen. Dies gilt nicht, soweit Altgeräte einer Vorbereitung zur Wiederverwendung unter Beteiligung eines öffentlich-rechtlichen Entsorgungsträgers zugeführt werden.

### 3. Möglichkeiten der Rückgabe von Altgeräten:

Besitzer von Altgeräten aus privaten Haushalten können diese bei den Sammelstellen der öffentlich-rechtlichen Entsorgungsträger oder bei den von Herstellern oder Vertriebern im Sinne des ElektroG eingerichteten Rücknahmestellen unentgeltlich abgeben. Rücknahmepflichtig sind Geschäfte mit einer Verkaufsfläche von mindestens 400 m<sup>2</sup> für Elektro- und Elektronikgeräte sowie diejenigen Lebensmittelgeschäfte mit einer Gesamtverkaufsfläche von mindestens 800 m<sup>2</sup>, die mehrmals pro Jahr oder dauerhaft Elektro- und Elektronikgeräte anbieten und auf dem Markt bereitstellen. Dies gilt auch bei Vertrieb unter Verwendung von Fernkommunikationsmitteln, wenn die Lager- und Versandflächen für Elektro- und Elektronikgeräte mindestens 400 m<sup>2</sup> betragen oder die gesamten Lager- und Versandflächen mindestens 800 m<sup>2</sup> betragen. Verreiber haben die Rücknahme grundsätzlich durch geeignete Rückgabemöglichkeiten in zumutbarer Entfernung zum jeweiligen Endnutzer zu gewährleisten. Die Möglichkeit der unentgeltlichen Rückgabe eines Altgerätes besteht bei rücknahmepflichtigen Verreibern unter anderem dann, wenn ein neues gleichartiges Gerät, das im Wesentlichen die gleichen Funktionen erfüllt, an einen Endnutzer abgegeben wird.

### 4. Datenschutz-Hinweis:

Altgeräte enthalten häufig sensible personenbezogene Daten. Dies gilt insbesondere für Geräte der Informations- und Telekommunikationstechnik wie Computer und Smartphones. Bitte beachten Sie in Ihrem eigenen Interesse, dass für die Löschung der Daten auf den zu entsorgenden Altgeräten jeder Endnutzer selbst verantwortlich ist.



### 5. Bedeutung des Symbols „durchgestrichene Mülltonne“:



Das auf Elektro- und Elektronikgeräten regelmäßig abgebildete Symbol einer durchgestrichenen Mülltonne weist darauf hin, dass das jeweilige Gerät am Ende seiner Lebensdauer getrennt vom unsortierten Siedlungsabfall zu erfassen ist.

## Symbol-Konventionen

Die in diesem Dokument verwendeten Symbole sind wie folgt definiert.

Symbol	Beschreibung
 <b>Hinweis</b>	Liefert zusätzliche Informationen zur Betonung oder Ergänzung wichtiger Punkte im Text.
 <b>Achtung</b>	Weist auf eine potenziell gefährliche Situation hin, die, wenn sie nicht vermieden wird, zu Schäden am Gerät, Datenverlust, Leistungsminderung oder unerwarteten Ergebnissen führen kann.
 <b>Gefahr</b>	Weist auf eine Gefahr mit hohem Risiko hin, die, wenn sie nicht vermieden wird, zu Tod oder schwerer Verletzung führen kann.

## Sicherheitshinweis

Diese Anleitungen sollen gewährleisten, dass Sie das Produkt korrekt verwenden, um Gefahren oder Sachschäden zu vermeiden. Bitte lesen Sie alle Sicherheitshinweise sorgfältig durch, bevor Sie das Gerät in Betrieb nehmen.

### Gesetze und Vorschriften

Die Verwendung des Produkts muss in strikter Übereinstimmung mit den örtlichen Vorschriften zur elektrischen Sicherheit erfolgen.

### Transportwesen

- Bewahren Sie das Gerät beim Transport in der ursprünglichen oder einer vergleichbaren Verpackung auf.
- Bewahren Sie das gesamte Verpackungsmaterial nach dem Auspacken für zukünftigen Gebrauch auf. Im Falle eines Fehlers müssen Sie das Gerät in der Originalverpackung an das Werk zurücksenden.
- Beim Transport ohne Originalverpackung kann das Gerät beschädigt werden und wir übernehmen keine Verantwortung.
- Lassen Sie das Produkt nicht fallen und vermeiden Sie heftige Stöße. Halten Sie das Gerät von magnetischen Störungen fern.

### Stromversorgung

- Wenn im Lieferumfang des Geräts ein Netzteil enthalten ist, verwenden Sie nur das mitgelieferte Netzteil. Wenn kein Netzteil mitgeliefert wird, stellen Sie sicher, dass das Netzteil oder eine andere Stromversorgung den Anforderungen an eine Stromquelle mit begrenzter Leistung entspricht. Die Ausgangsparameter des Netzteils sind auf dem Produktaufkleber angegeben.
- Die Leistung des Ladegeräts muss zwischen min. 6 Watt, die vom Funkgerät benötigt werden, und max. 9,5 Watt liegen, um die maximale Ladegeschwindigkeit zu erreichen.
- Stellen Sie sicher, dass der Stecker richtig in der Steckdose steckt.
- Verbinden Sie NICHT mehrere Geräte mit einem Netzteil, da es andernfalls durch Überlastung zu einer Überhitzung oder einem Brand kommen kann.

### Akku

- Die externe wiederaufladbare Batterie ist vom Typ 18650, und die Batteriegröße sollte 19 mm × 70 mm betragen. Die Nennspannung

beträgt 3,635 V, und die Akkukapazität beträgt 3300 mAh.

- Der eingebaute Batterietyp ist eine Lithiumbatterie, und die Batteriegröße sollte 23 mm × 67 mm betragen. Die Nennspannung beträgt 3,635 V und die Nennkapazität beträgt 3350 mAh.
- Achten Sie bei langfristiger Lagerung des Akkus darauf, dass er alle drei Monate vollständig geladen wird, um seine Lebensdauer zu gewährleisten. Anderenfalls kann es zu Schäden kommen.
- **ACHTUNG:** Bei Austausch der Batterie durch einen falschen Typ besteht Explosionsgefahr. Tauschen Sie stets gegen den gleichen oder äquivalenten Typ aus.
- Akkus mit einer falschen Größe können nicht eingesetzt werden und ein abnormales Abschalten bewirken.
- Wenn nötig, kaufen Sie bitte die vom Hersteller empfohlenen Batterien.
- Die von den Benutzern gekauften Akkus müssen den entsprechenden internationalen Normen über die Sicherheit von Akkus entsprechen (z. B. EN/IEC-Normen).
- Stellen Sie sicher, dass die Temperatur des eingebauten Akkus beim Laden zwischen 0 °C bis 45 °C (32 °F und 113 °F) liegt.
- Achten Sie darauf, dass die Temperatur des externen Akkus beim Laden zwischen 0 °C und 55 °C (32 °F und 131 °F) liegt.
- Stellen Sie sicher, dass sich während des Ladevorgangs im Umkreis von 2 m um das Ladegerät kein brennbares Material befindet.
- Lagern Sie das Gerät mit dem Akku oder den Akku selbst NICHT in unmittelbarer Nähe einer Wärme- oder Feuerquelle. Keinem direkten Sonnenlicht aussetzen.
- Unsachgemäßer Austausch des Akkus durch einen falschen Typ kann eine Schutzvorrichtung umgehen (z. B. bei einigen Lithium-Batterietypen).
- Batterien nicht durch Verbrennen, in einem heißen Ofen oder Zerkleinern oder Zerschneiden entsorgen. Das kann zu einer Explosion führen.
- Bewahren Sie Batterien nicht in einer Umgebung mit extrem hoher Temperatur auf. Das kann zu einer Explosion oder zum Auslaufen von entflammbarer Flüssigkeit oder Gas führen.
- Setzen Sie Batterien keinem extrem niedrigen Luftdruck aus. Das kann zu einer Explosion oder zum Auslaufen von entflammbarer Flüssigkeit oder Gas führen.
- Entsorgen Sie die verbrauchten Batterien gemäß den Anweisungen.
- Bewahren Sie den Akku NICHT in der Reichweite von Kindern auf.
- Den Akku NICHT verschlucken, es besteht Verätzungsgefahr.
- Der integrierte Akku darf nicht demontiert werden. Wenden Sie sich gegebenenfalls zur Reparatur an den Hersteller.
- **ACHTUNG:** Bei einer Beschädigung des Akkus besteht die Gefahr eines

Kurzschlusses, Brandes oder einer Explosion. Häufige Verwendung, Fallenlassen, Stöße, Korrosion oder Zusammendrücken des Akkus können Schäden verursachen, wie z. B. ein gerissenes Gehäuse, sich lösende Platten oder das Austreten von Flüssigkeit oder Gas aus dem Inneren usw.

- Wenn der Akku beschädigt ist, verwenden Sie ihn nicht mehr und entsorgen Sie ihn gemäß den Anweisungen.
- **Wartung**
- Falls das Produkt nicht einwandfrei funktionieren sollte, wenden Sie sich an Ihren Händler oder den nächstgelegenen Kundendienst. Wir übernehmen keine Haftung für Probleme, die durch nicht Reparatur- oder Instandhaltungsarbeiten von nicht autorisierten Dritten verursacht werden.
- Vergewissern Sie sich, dass die Stromversorgung unterbrochen wurde, bevor das Gerät von Fachleuten demontiert und repariert wird.
- Wenn das Gerät nicht vom Hersteller vorgegebenem Sinne genutzt wird, kann der durch das Gerät bereitgestellte Schutz beeinträchtigt werden.
- Prüfen Sie die optischen Oberflächen von Objektiv, Okular, Entfernungsmesser usw. Entfernen Sie ggf. Staub und Sand vom Objektiv mit speziell dafür vorgesehenen Werkzeugen und Lösungsmitteln (vorzugsweise kontaktlos).
- Wischen Sie die Außenflächen von Metall-, Kunststoff- und Silikonteilen mit einem sauberen, weichen Tuch ab. Verwenden Sie keine chemisch aktiven Substanzen, Lösungsmittel usw., da dadurch die Lackierung beschädigt werden könnte.
- Reinigen Sie die elektrischen Kontakte des Akkus am Gerät mit einem nicht fettenden organischen Lösungsmittel.
- **Einsatzumgebung**
- Achten Sie darauf, dass die Betriebsumgebung den Anforderungen des Geräts entspricht. Die Betriebstemperatur muss zwischen -30 °C und 55 °C liegen, die Luftfeuchtigkeit muss zwischen 5 % und 95 % betragen.
- Setzen Sie das Gerät KEINER hohen elektromagnetischen Strahlung oder staubigen Umgebungen aus.
- Richten Sie das Objektiv NICHT auf die Sonne oder eine andere helle Lichtquelle.
- Stellen Sie das Gerät an einem kühlen und gut belüfteten Ort auf.
- Vermeiden Sie die Installation des Geräts auf vibrierenden Oberflächen oder an Orten, die Erschütterungen ausgesetzt sind (Nachlässigkeit kann zu Geräteschäden führen).
- Das Gerät ist nicht für den Einsatz an Orten geeignet, an denen sich wahrscheinlich Kinder aufhalten.

### Wartung

- Falls das Produkt nicht einwandfrei funktionieren sollte, wenden Sie sich an Ihren Händler oder den nächstgelegenen Kundendienst. Wir übernehmen keine Haftung für Probleme, die durch nicht Reparatur- oder Instandhaltungsarbeiten von nicht autorisierten Dritten verursacht werden.
- Vergewissern Sie sich, dass die Stromversorgung unterbrochen wurde, bevor das Gerät von Fachleuten demontiert und repariert wird.
- Wenn das Gerät nicht vom Hersteller vorgegebenem Sinne genutzt wird, kann der durch das Gerät bereitgestellte Schutz beeinträchtigt werden.
- Prüfen Sie die optischen Oberflächen von Objektiv, Okular, Entfernungsmesser usw. Entfernen Sie ggf. Staub und Sand vom Objektiv mit speziell dafür vorgesehenen Werkzeugen und Lösungsmitteln (vorzugsweise kontaktlos).
- Wischen Sie die Außenflächen von Metall-, Kunststoff- und Silikonteilen mit einem sauberen, weichen Tuch ab. Verwenden Sie keine chemisch aktiven Substanzen, Lösungsmittel usw., da dadurch die Lackierung beschädigt werden könnte.
- Reinigen Sie die elektrischen Kontakte des Akkus am Gerät mit einem nicht fettenden organischen Lösungsmittel.

### Einsatzumgebung

- Achten Sie darauf, dass die Betriebsumgebung den Anforderungen des Geräts entspricht. Die Betriebstemperatur muss zwischen  $-30\text{ °C}$  und  $55\text{ °C}$  liegen, die Luftfeuchtigkeit muss zwischen 5 % und 95 % betragen.
- Setzen Sie das Gerät KEINER hohen elektromagnetischen Strahlung oder staubigen Umgebungen aus.
- Richten Sie das Objektiv NICHT auf die Sonne oder eine andere helle Lichtquelle.
- Stellen Sie das Gerät an einem kühlen und gut belüfteten Ort auf.
- Vermeiden Sie die Installation des Geräts auf vibrierenden Oberflächen oder an Orten, die Erschütterungen ausgesetzt sind (Nachlässigkeit kann zu Geräteschäden führen).
- Das Gerät ist nicht für den Einsatz an Orten geeignet, an denen sich wahrscheinlich Kinder aufhalten.

### Notruf

Sollten sich Rauch, Gerüche oder Geräusche in dem Gerät entwickeln, so schalten Sie es unverzüglich aus und ziehen Sie den Netzstecker. Wenden Sie sich dann an den Kundendienst.

### Laser



Achten Sie bei Verwendung eines Lasergeräts darauf, dass das Objektiv des Geräts nicht dem Laserstrahl ausgesetzt wird. Andernfalls könnte es durchbrennen. Die vom Gerät abgegebene Laserstrahlung kann zu Augenverletzungen, Hautverbrennungen oder der Entzündung brennbarer Substanzen führen. Bevor Sie die Laser-Entfernungsmessung aktivieren, vergewissern Sie sich, dass sich weder Menschen noch brennbare Substanzen vor der Laserlinse befinden. Stellen Sie das Gerät nicht so auf, dass es von Kindern erreicht werden kann. Dieses Laserprodukt ist gemäß IEC 60825-1:2014, EN 60825-1:2014+A11:2021 und EN 50689:2021 als Laserprodukt der Klasse 1 und als Verbraucherlaserprodukt eingestuft.

### EINGESCHRÄNKTE GARANTIE

Scannen Sie den QR-Code, um die Produktgarantiebestimmungen einzusehen.



### Anschrift des Herstellers

Raum 313, Einheit B, Gebäude 2, 399 Danfeng-Straße, Gemarkung Xixing, Stadtbezirk Binjiang, Hangzhou, Zhejiang 310052, China

Hangzhou Microimage Software Co., Ltd.

**RECHTLICHER HINWEIS:** Die Produkte der Wärmebildkamera-Serie unterliegen unter Umständen in verschiedenen Ländern oder Regionen Exportkontrollen, wie zum Beispiel in den Vereinigten Staaten, der Europäischen Union, dem Vereinigten Königreich und/oder anderen Mitgliedsländern des Wassenaar-Abkommens. Bitte informieren Sie sich bei Ihrem Rechtsexperten oder bei den örtlichen Behörden über die erforderlichen Exportlizenzen, wenn Sie beabsichtigen, die Produkte der

Wärmebildkamera-Serie in verschiedene Länder zu transferieren, zu exportieren oder zu reexportieren.



 [Hikmicro Hunting.Global](#)

 [Hikmicro Hunting.Global](#)

 [HIKMICRO Outdoor](#)

 [HIKMICRO Hunting.Global](#)

 [www.hikmicrotech.com](#)

 [support@hikmicrotech.com](mailto:support@hikmicrotech.com)